



Nr 15/2004

ISSN 0860-2395

WIADOMOŚCI KONSERWATORSKIE

PISMO STOWARZYSZENIA KONSERWATORÓW ZABYTKÓW

PRACE KONSERWATORSKIE
PRZY KAPLICY ZYGMUNTOWSKIEJ
NA WAWELU

MIĘDZYNARODOWY DZIEŃ
OCHRONY ZABYTKÓW - 18 KWIEŃNIA 2004

**DEITERMANN****POLYMENT**

Oferowany architektom, projektantom i wykonawcom system renowacji murów marki **DEITERMANN** umożliwia niezawodną, skuteczną i trwałą renowację piwnic. W skład systemu wchodzi bitumiczne i mineralne hydroizolacje, materiały przeznaczone do wykonywania poziomych blokad chemicznych przeciw wodzie podciąganej kapilarnie oraz tynki renowacyjne spełniające wymagania WTA.



Eksperci od renowacji

Doradztwo techniczne – przedstawiciele regionalni:

Białystok 0604 46 97 97; Bielsko-Biała 0604 47 24 24; Gdynia 0696 43 51 02; Gliwice 0601 44 88 92; Kielce 0602 63 64 59; Konin 0694 44 52 34; Kraków 0604 47 82 02, 0602 48 57 72; Lubin 0601 27 12 61; Lublin 0606 43 81 08; Łódź 0602 33 86 47; Olsztyn 0601 69 15 12, Opole 0604 31 79 30; Poznań 0606 77 09 34; Rzeszów 0602 17 63 21; Szczecin 0604 78 70 00; Toruń 0602 73 59 55; Warszawa 0601 30 22 28, 0600 08 76 06; Wrocław 0606 20 74 05, 0606 37 04 05; Zielona Góra 0602 48 42 61.

Centrum Doradztwa POLYMENT:

Kraków, ul. plk. Dąbka 17, tel./fax (12) 653 45 07, 0606 62 02 66; Bydgoszcz, ul. Startowa 5, tel./fax (52) 371 75 04, 0696 03 40 02.

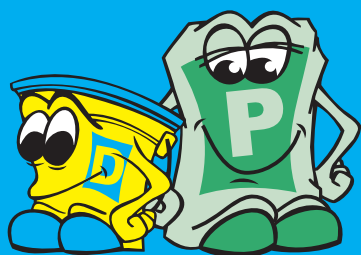

www.deitermann.pl



Rada Programowa

Dr hab. inż. Jerzy Jasieńko – Przewodniczący
Mgr inż. Lech J. Engel
Dr inż. arch. Marcin Gawlicki
Dr inż. Mariusz Jackiewicz
Prof. zw. dr hab. inż. arch. Andrzej Kadłuczka
Prof. zw. dr hab. inż. arch. Kazimierz Kuśnierz
Dr inż. Zygmunt Matkowski
Mgr inż. Piotr Napierała
Dr inż. Piotr Rapp
Mgr Jacek Rulewicz
Prof. zw. dr hab. inż. arch. Andrzej Tomaszewski

Redaktor Naczelny

Prof. zw. dr hab. inż. arch. Kazimierz Kuśnierz

Z-ca Redaktora Naczelnego

Mgr Janusz Mróz

Sekretarze Redakcji

Mgr inż. arch. Maria Sarnik-Konieczny
Mgr inż. arch. Marek Barański

Biuro Redakcji

Dr Maria Stępińska
00-464 Warszawa
ul. Szwoleżerów 9
tel. (022) 621-62-41

Projekt okładki:

Dominika Kuśnierz-Krupa, Michał Krupa

Opracowanie graficzne i DTP:

Sławomir Pęczek, EDITUS
tel. (071) 793-1500, 502 23-43-43

Redaktor techniczny:

Zdzisław Majewski

Realizacja wydawnicza:

Dolnośląskie Wydawnictwo Edukacyjne
53-204 Wrocław, ul. Ojca Beyzyma 20/b
tel./fax (071) 363-26-85, 345-19-44,
www.dwe.wroc.pl

WIADOMOŚCI KONSERWATORSKIE
periodyk Stowarzyszenia Konservatorów Zabytków

Wydawca:

Zarząd Główny Stowarzyszenia
Konservatorów Zabytków
00-464 Warszawa, ul. Szwoleżerów 9
tel. (022) 621-54-77, fax (022) 622-65-95

WIADOMOŚCI KONSERWATORSKIE
są dofinansowywane przez Ministerstwo
Kultury, Departament Ochrony Zabytków

Nakład: 1000 egz.

Druk ukończono we wrześniu 2004 r.

Prace o objętości do 25 stron A4 należy składać w biurze redakcji w formie elektronicznej + 1 egz. drukowany. Zdjęcia oryginały lub w formie elektronicznej.

Od redakcji

W 2003 roku oddaliśmy do rąk Czytelników dwa kolejne numery „Wiadomości Konservatorskich”. Zgodnie z zapowiedzią zmieniliśmy częściowo charakter pisma, znacznie rozszerzając zakres tematyczny. Uruchomiliśmy też dział „nauka”, w którym zamieściliśmy łącznie 10 artykułów (recenzowanych).

Dążymy do stałego polepszania szaty graficznej pisma, części informacyjnej oraz bieżących wiadomości o nowych technologiach itp. Mamy nadzieję, że każdy kolejny numer „Wiadomości Konservatorskich” będzie lepszy od poprzedniego. To zależy jednak od całego środowiska konservatorskiego, wszystkich potencjalnych autorów, którzy zechcą napisać (artykuł, komunikat, informację, przedstawić problem polemiczny itp.) do naszego czasopisma.

Zapraszamy wszystkich do nadsyłania materiałów pod adresem:

ul. Szwoleżerów 9, 00-464 Warszawa;
ul. Norwida 1, 31-521 Kraków;
e-mail: dominikakusnierz@w-a.pl

Prosimy przysyłać teksty oraz ilustracje (preferowany format plików graficznych: *.tif, CMYK, 300 dpi) na dyskietce lub CD oraz wydruk komputerowy w 1 egzemplarzu.

Serdecznie pozdrawiamy naszych Czytelników

Redaktor Naczelny

Kazimierz Kuśnierz

**Prezes Stowarzyszenia
Konservatorów Zabytków**

Jerzy Jasieńko

SPIS TREŚCI

NAUKA

Ireneusz Płuska, Agata Mamoń
Konserwacja kaplicy Zygmunto-
wskiej przy katedrze wawelskiej 5

Wiesława Chodkowska
Stary Ratusz w Olsztynie, czyli historia
w dokumentach i budowli 26

Leszek Sobol
Klasztor ss. Norbertanek
w Imbramowicach. Uwagi do historii
i problemów konserwatorskich 33

Katarzyna Kadłuczka
Problematyka rozwarstwiania gotyckich
malowideł sztalugowych na drewnie
na przykładzie tryptyku
z Łącka (II ćw. XV wieku) 42

*Ludomir Jankowski, Jerzy Jasieńko,
Dariusz Stys*
Badania wybranych połączeń klejowych
przydatnych w rehabilitacji i wzmacnianiu
zginanych belek drewnianych
z wykorzystaniem elastooptyki 49

*Zygmunt Matkowski, Jerzy Jasieńko,
Łukasz Bednarz*
Stalowe ściagi wklejane – technologia
przydatna w usztywnianiu murów
konstrukcyjnych obiektów zabytkowych
z bogato dekorowanymi fasadami 68

PREZENTACJE – RAPORTY

Piotr Biało
Konserwacja elewacji Starego Ratusza
w Olsztynie wraz z przywróceniem
walorów gotyckiej budowli
przeprowadzona w 2003 roku 77

Tadeusz Morysiński, Jacek Rulewicz
Krajowy Ośrodek Badań i Dokumentacji
Zabytków – najważniejsze zadania 83

Bohdan Szermer
Retroizacja. Co to jest i dokąd prowadzi? 92

WYDARZENIA

Jerzy Ilkosz, Ewa Jasieńko
75 lat Profesora Olgierda Czernerera 104

Jan Gromnicki
Jubileusz 80-lecia Profesora
Andrzeja Żakiego 105

Maria Sarnik-Konieczny
Międzynarodowy Dzień Ochrony Zabytków
18 kwietnia 2004 roku – Zamek
Królewski na Wawelu 107

Halina Landecka
Laur konserwatorski 2004 119

INFORMACJE

Tezy do Krajowego Programu Ochrony
Zabytków i Opieki nad Zabytkami 124

Konserwacja Roku 133

REMO 2004 137

WSPOMNIENIA

Maria Brykowska
Jerzy Adam Miłobędzki (1924-2003) 138

Tomasz Węctawowicz
Lech Kalinowski (1920-2004) 142

KSIAŻKI

Andrzej Kadłuczka
Conservatio sine scientia historiae nihil est
Zdzisława Tołłoczko, „Sen architekta” czyli
o historii i historyzmie XIX i XX wieku 143

Edmund Małachowicz
Jerzy Jasieńko, Połączenia klejowe
i inżynierskie w naprawie, konserwacji
i wzmacnianiu zabytkowych
konstrukcji drewnianych 145

Jacek Rulewicz
Pomniki historii 145

POLEMIKI

Okiem Puzona
Dziwna zмова milczenia... 146

Ireneusz Płuska, Agata Mamoń, fot. Jacek Kubiena

Konserwacja kaplicy Zygmuntowskiej przy katedrze wawelskiej

1. Wprowadzenie

Kaplica Zygmuntowska nazwana przed prawie stu laty przez niemieckiego historyka sztuki Augusta Essenweina „perłą renesansu z tej strony Alp” jest najdoskonalszym dziełem renesansowej architektury oraz rzeźby nie tylko w Polsce, ale i w całej północnej Europie.

W istocie jest najpiękniejszą budowlą w stylu włoskiego Odrodzenia poza Italią, która zachwyca nawet włoskich znawców sztuki. Wartość zabytkową ma tym większą, że zachowała swój wygląd pierwotny, bez większych późniejszych przekształceń stylistycznych.

Ramy tego artykułu nie pozwalają na opisanie całości zagadnień formalno-stylistycznych i wartości treściowo-ideowych wystroju rzeźbiarskiego kaplicy – te wiadomości można uzyskać z licznych publikacji dotyczących obiektu¹. Jednak dla przybliżenia całości zagadnienia przypomnijmy kilka informacji wprowadzających w problematykę historii, kompozycji architektonicznej i rzeźbiarskiej wnętrza obiektu.

Kaplicę Zygmuntowską pod wezwaniem Najśw. Marii Panny, zwaną w przeszłości także Królewską, Rorantystów lub Jagiellońską, wzniesiono pomiędzy rokiem 1517 a 1533 jako mauzoleum grobowe króla Zygmunta I, a potem przekształcono w kaplicę grobową również jego rodziny (Zygmunta Augusta, Anny Jagiellonki). Projekt budowli powierzono włoskiemu architektowi i rzeźbiarzowi, florentczykowi Bartholomeo Berrecciemu.

Kaplicę zbudowano na rzucie kwadratu o skromniejszym wyglądzie od strony zewnętrznej i niezmiernie bogatym w różnorodne dekoracyjne formy rzeźbiarskie wnętrzu obiektu. Ze-

wnętrzne elewacje w ogólnym zarysie tworzą trzy kondygnacje wypełnione kanelurowanymi pilastrami, a w strefie cokołowej przyziemia prostokątnymi i rombowymi tablicami. Kondygnację środkową stanowi ośmioboczny bęben z owalnymi oknami dekorowanymi bogatą ornamentyką rzeźbiarską. Eliptyczną kopułę, zaprojektowaną w oparciu o nowatorską nieeuklidesową geometrię analityczną, zamknięto okrągłą latarnią o smukłych kompozytowych pilastrach z motywami plecionek. Wnętrze kaplicy stanowi bogactwo podziałów architektonicznych i dekoracji rzeźbiarskiej – zarówno figuralnej, jak i roślinnej. Podział ścian został skomponowany według zasady rzymskiego łuku triumfalnego, w którym przęsła środkowe są szersze od dwóch bocznych. Na ścianie zachodniej umieszczono marmurowe nagrobki królewskie, na wschodniej ustawiono srebrny ołtarz w formie pentaptyku, a stalle z późniejszym nagrobkiem Anny Jagiellonki przy ścianie południowej. Boczne pola trzech ścian wypełniają nisze z marmurowymi posągami świętych oraz umieszczonymi nad nimi okrągłymi medalionami z wizerunkami ewangelistów oraz Dawida i Salomona. Wejście do kaplicy stanowi arkada obramiona bogatą ornamentyką groteskową. Ponad belkowaniem z fryzem inskrypcyjnym znajduje się strefa pendentywów i eliptycznie zwieńczonych ścian tarczowych. Ściany tarczowe, najbogatsze rzeźbiarsko w całej kaplicy, stanowią motywy zaczerpnięte z antyku, m.in. przedstawiające pełne erotyzmu igraszki bóstw morskich niosących w swym renesansowym przesłaniu wielką afirmację życia. Na pendentywach umieszczono tarcze z herbami Polski i Litwy. Tambur, będący kompozycyjną podstawą dla kopuły, rozczłonkowany został ośmioma pilastrami

Praca dopuszczona do druku po recenzjach

na osiem pól, bogato dekorowanych rzeźbami reliefowymi. Wszystkie pola wypełniają okrągłe okna, które rozdzielają światło na poszczególne części wnętrza. Uwzględnił tutaj Berrecci „niskie niebo Północy”, gdzie światło musiało wpadać do wnętrza dołem ze wszystkich stron i to z niezbyt wielkiej wysokości. Kopułę natomiast podzielono na szesnaście listew pionowych i cztery poziomo rozpięte listwy koliste zmniejszające się ku latarni; wszystko wypełnione roślinnymi rozetami i motywami kandelabrowymi. Zwieńczenie latarni o formie kopułki zdobi głowa cherubina otoczona aureolką z fryzem, z napisem wyrytym majuskułą BARTHOLO FLORENTINO OPIFICE i uskrzydłonymi główkami aniołków. Berrecci wraz ze swymi kompanami, rzeźbiarzami i kamieniarzami, z wielką swobodą rozmieścił dekoracje groteskowe na ścianach kaplicy, dostosowując je do kształtu pól i nie powtarzając nigdy identycznych motywów². Stworzyli pełne piękna i harmonii dzieło o nowatorskiej jak na owe czasy renesansowej geometrii neohellenistów, o doskonałych proporcjach i czystości stylistycznej.

Z uwagi na unikatową wartość historyczną i artystyczną oraz niezwykle skomplikowaną problematykę konserwatorską prace powierzono doświadczonemu zespołowi powołanemu przez Międzyuczelniany Instytut Konserwacji i Restauracji Dzieł Sztuki (ASP Warszawa – ASP Kraków) – instytucję o uznanym dorobku naukowym i najwyższych kwalifikacjach w zakresie konserwacji zabytków i dzieł sztuki³. Zniszczenia kaplicy oraz wykonane wstępne badania wskazywały, że problematyka naukowo-badawcza jest istotnym aspektem wykonywanych prac konserwatorskich.

Opracowanie prawidłowego i skutecznego projektu konserwatorskiego wymagało dokładnego i interdyscyplinarnego przebadania kaplicy. Politechnika Krakowska wykonała badania struktury murów, których budowa techniczna i technologiczna była dotąd nieznaną⁴. Naukowcy z Zakładu Optoelektroniki Wojskowej Akademii Technicznej w Warszawie wdrożyli zastosowanie metody laserowej do czyszczenia powierzchni dekoracji kamiennych oraz wykonali badania termowizyjne ścian zewnętrznych i wewnętrznych kaplicy⁵.

Wydział Geologii, Geofizyki i Ochrony Środowiska AGH w Krakowie wykonał kompleksowe badania wszystkich materiałów kamiennych łącznie z petrograficzną identyfikacją gatunków kamieni występujących w obiekcie. Opracowano specjalną masę sztucznego kamienia do uzupełniania ubytków i rekonstrukcji brakujących rzeźb i dekoracji architektonicznych⁶. Zakład Chemii Konserwatorskiej ASP w Krakowie wykonuje wszystkie niezbędne analizy fizyko-chemiczne⁷, a ASP

w Warszawie opracowuje nowatorski sposób dokumentowania stanu zachowania przed konserwacją oraz wykonanych prac konserwatorskich metodą komputerową⁸.

Powołując się na opinię profesora Jana Schuberta, znanego niemieckiego specjalisty z zakresu konserwacji kamienia, można stwierdzić, że obecna konserwacja kaplicy Zygmuntowskiej na Wawelu jest największym – i znaczącym – przedsięwzięciem konserwatorskim w Europie u progu nowego tysiąclecia. Również prof. dr Hidemichi Tanaka, który z ramienia strony japońskiej organizował prace konserwatorskie w Kaplicy Sykstyńskiej w Watykanie, pozytywnie wypowiadał się o metodyce konserwacji kaplicy Zygmuntowskiej. Profesor Tanaka wizytował nasze prace we wrześniu 2003 roku.

Prace konserwatorskie w Kaplicy rozpoczęto w październiku 2002 roku i obecnie, w połowie 2004 r. stan zaawansowania określono na ok. 70%.

2. Kamień w architekturze i dekoracji kaplicy

B. Berrecci jako przybysz z dalekiej Italii nie mógł znać rodzimych złóż kamieni nadających się szczególnie do robót rzeźbiarskich. Polecono zapewne Berrecciemu położone blisko Krakowa kamienne złoża piaskowca godulskiego z okolic Dobczyc. Nie bez znaczenia musiały być koszty transportu odpowiednio dużych łomów kamienia, przewożonych najczęściej piaszczystymi lub błotnistymi drogami przy użyciu zaprzęgów konnych.

Prace rzeźbiarskie odbywały się w podwawelskim warsztacie Berrecciego, a pierwsze wyrzeźbione sztuki zaczęto przewozić na wzgórze wawelskie już w styczniu lub na początku lutego 1524 roku. Świadczyć może o tym pośpiech w rzeźbiarskim opracowaniu bloków; pracowano nawet przy świetle świec oraz równocześnie naprawiano drogę z warsztatu do katedry. Z początkiem 1525 roku widoczny jest znaczący zastój w robotach spowodowany czasową nieobecnością samego Berrecciego, zajętego poszukiwaniem w kraju odpowiedniego marmuru potrzebnego do wykucia nagrobka Zygmunta I, posągów i tond (Chmiel, 1913).

Jest to jedyny i niezbyt długi zastój w pracach, bowiem już jesienią 1525 roku doszło do zasklepienia kopuły i osadzenia latarni. Nadal jednak trwały jeszcze jakieś prace wykończeniowe, gdyż przez cały rok 1526 zwożono do kaplicy znaczne ilości piaskowca z rejonu Dobczyc, a część bloków dostarczono jeszcze w 1527 roku.

Prowadzone od października 2002 roku prace konserwatorskie ułatwiły dostęp do wszystkich



Widok kaplicy Zyguntowskiej od strony zewnętrznej



Portal kaplicy po zdemontowaniu zabytkowych krat metalowych. Widoczna na fotografii krata stanowi tymczasowe zamknięcie kaplicy



Narożnik ściany ołtarzowej i tronowej. Dezintegracja powierzchni kamienia jednej z płyt groteskowych



Zbliżenie powierzchni ornamentu groteskowego. Zniszczony fragment oryginału uzupełniony rekonstrukcją z końca XIX wieku

detali architektonicznych ścian kopuły i latarni kaplicy, dając możliwość określenia cech makroskopowych piaskowców oraz pobrania ich próbek do badań petrograficznych. Stwierdzono, że do wykonania kamiennej dekoracji kaplicy B. Berrecci użył płyt prawie wyłącznie z szarozielonkawego, sporadycznie ciemnozielonego piaskowca, natomiast w podstawie czaszy kopuły zastosował w formie prostych ciosów piaskowiec szarozółtawy. Dla weryfikacji zapisów (Chmiel, 1913) dotyczących miejsc eksploatacji omówione piaskowce użyte do wystroju kaplicy porównano z piaskowcami godulskimi z rejonu Dobczyc. Utwory te tworzą równoleżnikowy pas wychodni rozciągający się pomiędzy Dobzczycami a Sułkowicami, gdzie charakteryzują się zróżnicowanym wykształceniem facjalnym (Słomka, 1995). Z tego względu do przeprowadzenia analizy porównawczej posłużono się trzema preparatami mikroskopowymi znajdującymi się w archiwum Zakładu Złóż Surowców Skalnych AGH. Reprezentują one piaskowce godulskie poziomu średniego z rejonu Jawornika, położonego 6 km na północny zachód od Myślenic. Badania petrograficzne wykazały, że piaskowce z tego rejonu i pochodzące z kaplicy charakteryzują się podobnymi udziałami składników mineralnych, jednocześnie wykazują duże podobieństwo do piaskowców godulskich budujących Górę Bukowiec koło Jawornika (Kamieński i in., 1968). Wyniki naszych badań stanowią potwierdzenie informacji (Chmiel, 1913) o pochodzeniu piaskowców użytych do dekoracji kaplicy, wskazując na możliwość ich dostarczenia z rejonu Dobczyc (Rembiś, Smoleńska, 2003).

Większość kamieniołomów występujących w rejonie Dobczyc, z których wydobywano surowiec na budowę kaplicy, ma znaczenie wyłącznie historyczne i nie są one eksploatowane od kilku stuleci.

Szarozielonkawy, drobnoziarnisty piaskowiec został użyty również jako materiał konstrukcyjny ścian kaplicy, co wykazały badania rdzenia odwiertu, wykonanego na wysokości 170 cm od powierzchni posadzki przez Instytut Geotechniki Politechniki Krakowskiej. Piaskowiec ten tworzy wewnętrzną warstwę muru złożoną z nieregularnych bloków o grubości ok. 37 cm. Od wewnątrz są one obudowane cegłą (39 cm) pokrytą płytami (10 cm grubości) piaskowca szydlowieckiego, który zastąpił w XIX wieku zniszczoną, pierwotną okładzinę z szarozielonkawego piaskowca. Również w latach 1891-94 wymieniono całkowicie pierwotny kamień latarni na piaskowiec szydlowiecki. Zniszczoną formę i ornamentykę skopiowano pod kierunkiem S. Odrzywolskiego. Pozostawiono jedynie oryginalną kopułkę latarni z głową cherubi-

na otoczoną wieńcem główek aniołków oraz napisem BARTHOLO FLORENTINO OPIFICE.

Oprócz piaskowców Berrecci zastosował w kaplicy dwa rodzaje marmurów. Pierwszy z nich – szwedzki, przeznaczony na posadzkę, sprowadzono w formie płyt Wisłą z Gdańska w lutym 1527 roku (Komornicki, 1931). Nie wiadomo jednak, jaki charakter dekoracyjny miała ówczesna posadzka, zastąpiona obecnie wapieniem bolechowickim, ale zapewne układali ją kamieniarze z warsztatu Berrecciego.

Drugi rodzaj marmuru określany jako czerwony marmur węgierski użyty został w kaplicy do wykonania nagrobków, posągów, tond i stali. Marmury barwy czerwonej sprowadzono z Węgier, z kamieniołomów leżących u stóp góry Gerecse w pobliżu miejscowości Esztergom i Szekesfehervar (Procyk, 1998). Marmur ten był z pewnością dobrze znany Berrecciemu, bowiem widział go już w katedrze wawelskiej. Twierdził, że jest dobry do „takiej roboty”, a ponadto będzie go wygodniej sprowadzić do Krakowa niż inne. To ostatnie stwierdzenie wskazuje, że Berrecci przybył do Polski drogą przez Węgry, znaną jego rodakom od kilkunastu lat. Wprawdzie posyłał swoich pomocników do Nysy, Kazimierza nad Wisłą, Olkusza i Tenczyna, by szukali odpowiedniego marmuru, którego jednak tam nie znaleźli (Komornicki, 1931). W listopadzie 1525 roku Berrecci wynajął woźniców i zapewne wysłał z nimi trzech pomocników, którzy mieli wydobyć w kamieniołomach esztergomskich odpowiednie bloki marmuru. W maju i czerwcu następnego roku przywieziono do Krakowa sześć dużych bloków tego kamienia, a w drugiej połowie roku zakupiono znacznych rozmiarów blok marmuru od spadkobierców Jana Bonera z przeznaczeniem na stalle do kaplicy. Duży blok marmuru przeznaczony na leżący posąg Zygmunta I przywieziony zimą 1525/26 r. nie nadawał się do przekucia i wykorzystano go do „innej roboty”. Sprowadzono więc nowy duży blok oraz siedem mniejszych (Komornicki, 1931). Transport marmuru odbywał się częściowo drogą wodną, a najczęściej lądową, konnymi zaprzęgami przez Budę, Bańską Bystrycę i Rużemberok do Krakowa. Ostatni transport marmuru z Węgier z przeznaczeniem na dokończenie stall miał miejsce w 1528 roku. Powyższy opis wskazuje na wielki wysiłek organizacyjny i fizyczny przy budowie kaplicy. Użyty nieprzypadkowo przez Berrecciego do dekoracji kaplicy czerwony marmur węgierski charakteryzuje się kontrastową kolorystyką, bardzo żywą i ekspresyjną. Dekoracyjność tej skały podkreślona jest ponadto przez liczne białe żyłki kalcytu o różnej grubości i przebiegu. Ze względu na możliwość pozyskiwania go ze złoża w dużych blo-



Zniszczony fragment cokołu. Widoczne późniejsze uzupełnienia gipsowe



Delfin z węgara okrągłego tamburu. Dezintegracja ziarnista powierzchni



Fragment sceny „liściasty chłopiec”. Kamień przesycony pokostem. Widoczne drutowania z konserwacji R. Kozłowskiego zniekształcające formę rzeźbiarską przedstawienia



Jedna z poziomych ornamentalnych listew kopuły. Widoczne późniejsze uzupełnienia wykonane z gipsu i kitu cementowego



Fragment sceny mitologicznej jednej ze ścian tarczowych. Silne zabrudzenie powierzchni



Fragment dekoracji kasetonowej kopuły po zdemontowaniu późniejszych rozet drewnianych



Listwa kopuły ze stworami morskimi. Zabrudzenie powierzchni i wzmocnienia z drutów srebrnych z lat pięćdziesiątych ubiegłego wieku



Fragment marmurowej niszy z leżącym posągim Zygmunta I. Widoczne zabrudzenia i drobne, ale liczne ubytki kamienia

kach, bogactwo odmian barwnych oraz dobrą polerowność i związane z tym walory dekoracyjne, był zawsze cenionym materiałem, chętnie używanym przez rzeźbiarzy.

3. Historyczne renowacje kaplicy

Wstępne prace badawcze dotyczące dekoracji rzeźbiarskiej wystroju wnętrza kaplicy Zygmunto-wskiej wykonano w okresie odsierpnia do października 2001 r.⁹ Miały one na celu m.in. precyzyjniejsze przyporządkowanie określonych uzupełnień i ich rodzaju kolejnym renowacjom. Prace konserwatorskie rozpoczęte w październiku 2002 r. umożliwiają bieżącą korektę zamieszczonych poniżej ustaleń, których nie można uznać za ostateczne w sytuacji ciągłego poszerzania się wiedzy o obiekcie w miarę postępu prac. Analiza materiałów źródłowych pozwala na konfrontację przekazów pisemnych dotyczących poszczególnych konserwacji i ich rzeczowej realizacji w obiekcie.

Należy zauważyć, że wszystkie renowacje cechuje ogromna troska o jakość wykonanych prac i świadomość rangi artystycznej oraz historycznej konserwowanego dzieła. Objawia się ona w zachowanych i publikowanych materiałach źródłowych, które są unikalnym świadectwem świadomości konserwatorskiej oraz praktycznej realizacji zadań konserwatorskich w sytuacji nieustannej niedostateczności środków na nie przeznaczonych. Kaplica nazwana została „nayznakomitszą Kościoła strukturą [...] osobiwie dla przedziwnych struktur y starożytności w niey znajdujących się”¹⁰, „potrzebuje także ubezpieczenia z zachowaniem dawnej ozdoby” i „szkodaby nie odżałowana była zagubiać tak szacowną rzeźbę”. Uzupełnienia powinny być tak wykonane, aby „ich nie rozegnać” i pomalowane „tymże samym kolorem iak iest kamień”. „Tym sposobem wyreperowana kaplica niestraciwszy nic z pierwszej ozdoby swojej, bezpieczną od dalszego psucia się y nie grożąca przypadkiem iakim zostanie”. Troska o zachowanie oryginalnej ornamentyki nie zawsze – niestety – nadążała za możliwościami technicznymi i technologicznymi ówczesnych remontów.

A. Renowacja z 1731 roku

W roku 1737 z całą pewnością przeprowadzono prace na zewnątrz kaplicy¹¹. B. Przybyszewski pisze, że restauracja „przeprowadzona została w sposób bardzo prymitywny”¹², a „ubytki w dekoracjach rzeźbiarskich uzupełniono gipsem”¹³. Nie wiemy, czy odnawiano również wnętrze¹⁴.

Można także zadać pytanie, czy niektóre uzupełnienia usunięte w czasie konserwacji XIX-wiecznej, tj. 8 płaskorzeźb cokołu, o których czytamy: „silnie zniszczone, ale nadto modelowane kompletnie nieudolnie, pozbawione są wszelkiej artystycznej wartości, [...] zbyt rażąco odbijają się od pierwotnych ornamentacji włoskiego renesansu”¹⁵, nie powstały wcześniej niż zachowane do dzisiaj z 1776 r. Wątpliwości dotyczące jednoczesnego ich powstania daje wyróżnienie przez restauratorów XIX-wiecznych dwóch zespołów pól – siedmiu wykonanych w wapieniu pińczowskim („...jakkolwiek rzeźbione surowo i bez delikatniejszego poczucia w kompozycji zdradzają wpływ pierwotnej ornamentacji”)¹⁶ oraz ośmiu, wspomnianych wyżej, które postanowiono „zastąpić nowymi rzeźbami, skomponowanymi w duchu rzeźb pierwotnych”¹⁷.

B. Renowacja Sebastiana Sierakowskiego z 1776 roku

Przystąpienie do renowacji poprzedziły rewizje kaplicy: Dominika Pucka z 26 marca 1776 oraz Sebastiana Sierakowskiego i Franciszka Olszowskiego z października 1776 odczytane na posiedzeniu kapituły. Rewizje opisywały stan zachowania dekoracji, przyczyny zniszczeń oraz wysuwały szereg propozycji dotyczących kolejności prac, metody postępowania i zakresu uzupełnień. Jak pisze ks. Bolesław Przybyszewski: „Sebastian Sierakowski przy restauracji kaplicy Zygmunto-wskiej wykazał świadomą troskę o zachowanie autentyzmu budowli i zrozumienie jej wyjątkowej wartości artystycznej”¹⁸. Przyjął zasadę zachowywania pierwotnych form rzeźby i rekonstruowania ich w kamieniu lub w gipsie. Jego propozycje poparł biskup Kajetan Sołtyk w liście do kapituły z 14 maja 1777 r.¹⁹ Dokładną relację z konserwacji przynosi nam „Series opisania Renowacji Kaplicy Zygmunto-wskiej w maju 1777”²⁰.

Jak wskazują obecne badania, w konserwacji Sierakowskiego użyto licznych rodzajów materiałów. Przypuszczalnie zastosowano piaskowiec karpacki (identyczny z kamieniem użytym w pierwotnej dekoracji) wymieniając tonda wokół marmurowych płaskorzeźb ewangelistów oraz podstawy pod marmurowe rzeźby, być może także fragment w kopule po stronie północno-wschodniej. W partii cokołu zastąpiono zniszczone płyciny, nowymi wykonanymi w wapieniu pińczowskim, z których do dzisiaj zachowało się pięć²¹. W tym samym materiale zrekonstruowano usunięte gzymsy pomiędzy strefą cokołów i pilastrów (ściana tondowa). Wymieniono tarcze herbowe z kamiennych na drewniane²², podobnie część rozet²³, które wraz z całą kaplicą zostały pomalowane „kolorem kamiennym”.

Z rozpoznania konserwatorów prowadzących prace w latach 50. XX wieku dowiadujemy się, że była to „pobiałka temperowa o zielonkawym odcieniu, imitującym oryginalny watek kamienny z piaskowca glaukonitowego”²⁴. Część z tych rekonstruowanych elementów (np. rozety drewniane) nie odbiega w swym charakterze od oryginału, toteż przez niektórych ze współczesnych renowatorów XIX-wiecznych były uważane za pierwotne²⁵. Z renowacji z 1776 r. pochodzi też postument z wapienia jurajskiego biegnący wzdłuż wszystkich ścian kaplicy²⁶ i powtarzający wiernie pierwotną dekorację, która zachowała się na postumencie portalu wejściowego oraz wzdłuż ściany zachodniej arkady wejściowej.

C. Renowacja Szczepana Humberta z 1817 roku

Wzmiankuje tę renowację ks. Bolesław Przybyszewski²⁷ powołując się na rachunki za roboty przy kaplicy Zygmuntowskiej²⁸. Renowacja ta, do której w obecnie przeprowadzonych badaniach nie udało się przyporządkować żadnego typu uzupełnień, miała polegać na wykonaniu rekonstrukcji rozet, które po-odpadały, przez architekta Szczepana Humberta zatrudnionego wówczas przy pałacu biskupim²⁹.

D. Renowacja z 1874 roku

W wyniku zatrzymania dochodów z dóbr duchowieństwa krakowskiego przez Rosję na terenach włączonych do Królestwa Polskiego całkowicie utracono dochody na restaurację kaplicy³⁰. Zabiegi o zdobycie funduszy i kłopoty finansowe związane z utrzymaniem kaplicy trwały całe lata³¹. Restauracja była nieodzowna, bo – jak pisał jeden z proboszczów kaplicy, ks. Julian Żłowodzki – „grozi wielkie niebezpieczeństwo wypadku śmierci wydarzyć się mogącym, gdyby w tym stanie dezolacji kaplica pozostawać miała”³².

Ostatecznie pieniędzy wystarczyło jedynie na częściową restaurację – z pominięciem prac w wyższych partiach kaplicy wymagających kosztownych rusztowań³³ – którą wykonał F. Wyspiański. Miano wówczas używać zaprawy z dużym dodatkiem cementu, ale nie założono pobiał³⁴.

W kosztorysie przedstawionym przez Teofila Żebrowskiego przed przystąpieniem do prac wymienione są następujące czynności:

„1. Uszkodzenia tynków i malowań w kopule, w oknach ślepych, na paskach i gzymsach górnych, zajmujące 60 stóp kwadratowych zeszkrobać, zatrzeć i odpowiednio pomalować,

2. W progu przy wejściu do kaplicy wyciąć część utraconą i sprawić nową,

3. Zacementować cokół pod kratę.

4. Oczyszczyć kaplicę wewnątrz i rzeźby w niej”³⁵.

Być może duże partie cementowych uzupełnień, zwłaszcza gzymsów u podstawy bębna i na ścianach tarczowych, niepokrytych farbą należy przyporządkować tej restauracji.

E. Renowacja Sławomira Odrzywolskiego z lat 1891-1894

Konserwacja zewnętrzna i wewnętrzna kaplicy Zygmuntowskiej prowadzona w latach 1891-1894 pod kierownictwem Sławomira Odrzywolskiego była pierwszą częścią szeroko zakrojonych prac restauracyjnych przy całej katedrze wawelskiej podjętych z inicjatywy biskupa Albina Dunajewskiego³⁶.

Szczegółowe informacje dotyczące założeń konserwatorskich i samego przebiegu prac zachowały się w „Księdze sprawozdań z oględzin i posiedzeń Komitetu Wykonawczego Restauracji Kaplicy Zygmuntowskiej od 7 sierpnia 1891 do 30 listopada 1894” oraz „Dzienniku budowy restauracji kaplicy Zygmuntowskiej rozpoczętym 29 lipca 1891 do 19 października 1894”. Obie księgi prócz opisu stanu zachowania dekoracji, ich przyczyn, stosowanej technologii, a także organizacji prac, podają wiele informacji dotyczących wcześniejszych restauracji³⁷.

Literatura przedmiotu przynosi również informacje o sposobie finansowania renowacji, której rozpoczęcie przypadło w 25 rocznicę założenia Kasy Oszczędności m. Krakowa. Zwykle nadwyżki Kasy Oszczędności m. Krakowa przekazywano na cele dobroczynne, ale tym razem, w 25 rocznicę założenia Kasy „Wydział [...] postanowił jubileusz zakładu uczcić trwałą dla wszystkich serc polskich drogą pamiątką, biorąc na siebie odrestaurowanie kaplicy Zygmuntowskiej na Wawelu”³⁸.

W relacjach poświęconych konserwacji kaplicy określono stan zachowania i podano przyczyny zniszczeń. Wskazano słusznie na wilgoć i „dokonywane w różnych epokach naprawy”³⁹. Zlokalizowano największe uszkodzenia⁴⁰.

Wprowadzono nowe uzupełnienia powtarzające oryginał lub wcześniejsze rekonstrukcje. Wykonano całkowicie nowe partie będące twórczą aranżacją motywów zaczerpniętych z zachowanej pierwotnej dekoracji samej kaplicy, jak i znanych dzieł renesansowych. Rekonstrukcje neorenesansowe to zachowane do dzisiaj odkute w kamieniu m.in. płyciny partii cokołowej i dwa nowe pilastry, gzyms nad portalem wejściowym od strony nawy, liczne uzupełnienia w bębnie i kopule oraz inne części wykonane w zaprawie, a wymienione w czasie kon-

serwacji Kozłowskiego w latach 50. XX wieku. Do dzisiaj pozostały jeszcze niewielkie fragmenty uzupełnień elementów rzeźbiarskich w zaprawie o charakterystycznej siatce spękań – szczególnie dobrze widoczne np. w górnych partiach narożnika ściany ołtarzowej i płycinie centralnej wschodniej ściany tarczowej. W zaprawie uzupełniano także duże partie gzymsów, które montowano na drewnianych kółkach o przekroju czworokąta.

Wykonano odlewy gipsowe z najcenniejszych rzeźb kopuły i bębna⁴¹. Fragmenty oryginalnej dekoracji wymienione w czasie restauracji oraz odlewy zachowano i umieszczono w lapidarium⁴². Przeprowadzono próby i badania jakości kamienia proponowanego do rekonstrukcji. Do konserwacji marmurów sprowadzono kity z Freiburga⁴³. Użyto różnych rodzajów kamienia: piaskowców szydłowieckiego, bieśnickiego.

Całkowicie zrekonstruowano latarnię⁴⁴ ze względu na bardzo zły stan jej zachowania od strony zewnętrznej i związaną z tym konieczność wymiany kamienia. Pozostawiono natomiast przekrycie latarni, a więc głowę cherubina otoczoną wieńcem z główek cherubinów i owoców oraz napisem „BARTOLO FLORENTINO OPIFICE”, który „jedynie zdrowo i dobrze zachowanym przedstawił się Komisji”⁴⁵.

Usunięto pobiałę pochodzącą z poprzednich konserwacji⁴⁶, ujednolicono wnętrze jednym kolorem⁴⁷. Na temat scalenia kolorystycznego, a raczej jego prób i odbioru interesująco pisze Tomkiewicz: „Teraz odzywają się ostre potępienia, że wnętrze powleczone jest barwą zielonkawoszarą. Powłoka ta istniała zawsze za ludzkiej pamięci, prawdopodobnie dano ją zaraz po zbudowaniu kaplicy. Obecnie [...] gdy brakło funduszu na dokończenie restauracji wnętrza, pozostawiono niektóre partie rzeźbionych ścian z uzupełnieniami gipsowymi z restauracji lat dawniejszych. Także w ogóle materiał kamienny nie dał się co do koloru dobrać dokładnie do starego. Wnętrze pozostawione bez barwy byłoby więc przedstawiało mozaikę tonów i odcieni. Powłoka szara jest cieniutką, a łatwo da się usunąć⁴⁸. Nie podobna uważać jej za nieszczęście lub błąd kardynalny, choć wolelibyśmy gdyby jej mogło nie być. Danie jej było po prostu malum necessarium”⁴⁹.

F. Konserwacja Rudolfa Kozłowskiego 1952-1964

Szczegółową relację z prac konserwatorskich prowadzonych przez Kierownictwo Odnowienia Zamku na podstawie protokołów Komisji dla Odnowienia Wawelu zamieszcza Alfred Majewski⁵⁰.

Przytacza również sprawozdania R. Kozłowskiego na temat stanu zachowania rzeźbionych dekoracji w kaplicy oraz W. Łabędzkiego dotyczące badań ściany wschodniej. Sprawozdanie Łabędzkiego zawiera precyzyjny opis zachowania poszczególnych elementów, przyczyn ich zniszczenia i ocenę wcześniejszych restauracji wraz z interesującymi szczegółami dotyczącymi montażu renesansowych okładzin kamiennych⁵¹.

Czytamy m.in. o usunięciu pobiał nałożonych w okresie późniejszym niż XVIII w. oraz o odczyszczeniu i wydobyciu w maksymalnym zakresie faktury ścian. Prace te w dzisiejszej ocenie zostały w rzeczywistości wykonane jedynie powierzchownie i najprawdopodobniej w bardzo ograniczonym zakresie w porównaniu do pierwotnych zamiarów. Staranniej zabiegi przeprowadzono na ścianie ołtarzowej. Widoczne są tam liczne uzupełnienia w barwionej w masie zaprawie. Wbrew zapewnieniom nie usunięto wcześniejszych nawarstwień farb – w wielu przypadkach bardzo mocno zresztą związanych z podłożem – ale zamalowywano je, i to jak się wydaje, nie tylko odnotowaną „techniką temperową”⁵², ale mleczkiem cementowym⁵³.

W dolnej części kaplicy wymieniono zniszczone, „spęczniałe i spękane wapienno-gipsowe”⁵⁴ rekonstrukcje sporządzone w zaprawie przez Odrzywolskiego. Zastosowano odlewy, w których wypełniaczem był mielony piaskowiec, a spoiwem tworzywo syntetyczne (metakrylan metylu). Klejowe formy odlewów wykonano na podstawie rekonstrukcji Odrzywolskiego i osadzono na ścianach za pomocą brązowych śrub z nakrętkami. Tym sposobem uzupełnione pilastry „są to wprowadzicie drugie z kolei kopie oryginału, nie mniej przekazują w bardzo znacznym procencie pierwotną formę rzeźb renesansowych”⁵⁵.

Rudolf Kozłowski zastosował osobliwą i unikalną metodę konserwacji warstwicowych pęknięć piaskowca⁵⁶. Posłużył się nią głównie w górnej części kaplicy – na ścianach tarczowych, tamburze i w czaszy kopuły (zakładając ponad 600 uchwytów), a także w nielicznych partiach dolnej kaplicy. Metoda polegała na przychwyceniu nadpękniętych, rozwarstwiających się fragmentów rzeźby drutem srebrnym o przekroju 0,5-2 mm. Okrągłe druty po lekkim spłaszczeniu i wyżarzeniu dopasowywano do kształtu powierzchni rzeźb. Nasiekane lub zagięte końce drutów mocowano za pomocą ołowiu w wywierconych w tych płycinach otworach. Ołów wprowadzano w postaci plomb odciętych z drutu ołowianego i zaklepywano wypełniając tło aż do powierzchni płyciny. W przypadku konieczności założenia większej liczby drutów na jednym elemencie starano się wykorzystać jeden nawiercony otwór do osadzenia jak największej ich liczy-



Typowe zniszczenia kamienia na ornamentach kasetonowych kopuły



Fragment tła niszy z nagrobkiem Zygmunta Augusta. Alabastrowe godło Polski. Zabrudzenia powierzchni



Fragment dekoracji marmurowej. Oprócz zabrudzonej powierzchni nie stwierdzono ubytków kamienia



Fragment dekoracji marmurowej. Silne zabrudzenie powierzchni

by. W toku obecnie prowadzonych prac konserwatorskich stwierdzono, że w niektórych przypadkach drutami przychwycone były także kity pochodzące z różnych renowacji.

Należy mieć świadomość, że o ile prowadzone obecnie prace konserwatorskie umożliwią precyzyjne określenie zasięgu uzupełnień i pozwolą na określenie ich rodzaju, to w wielu wypadkach przyporządkowanie poszczególnych mniejszych elementów kolejnym renowacjom może być niepewne lub nawet niemożliwe.

4. Stan zachowania

Z dwóch materiałów zastosowanych pierwotnie do wystroju wnętrza kaplicy Zygmuntovej tylko czerwony marmur z Węgier przetrwał niezmienny do naszych czasów. Oprócz uszkodzeń mechanicznych, struktura marmuru wykazuje dobry stan zachowania, a zmatowienia powierzchni są efektem ślepienia późniejszych woskowych past polerskich. Czerwona barwa marmurów została ponadto nieco przygaszona silnym, wielowiekowym zabrudzeniem.

Zasadniczy materiał, z którego wykonano wspinałką dekorację renesansową – szarozielonkowy piaskowiec glaukonitowy, pochodzący z dawnych kamieniołomów w okolicach Dobczyc, od kilku wieków sprawia poważne kłopoty konserwatorom kaplicy. Ogólnie można stwierdzić, że występuje ogromny kontrast pomiędzy zachowaniem XVI-wiecznych partii oryginału wykonanych w marmurze i szarozielonkowym piaskowcu o wyjątkowo słabych właściwościach technicznych. Spośród późniejszych renowacji bardzo dobrym stanem zachowania wyróżniają się uzupełnienia XIX-wieczne.

Powierzchniowe zabrudzenia pyliste występują na całej dekoracji, ich liczba zwiększa się w wyższych partiach kaplicy, zwłaszcza na elementach poziomych – gzymsach, dolnych fragmentach okien, gdzie występują w postaci grubych kożuchowatych nawarstwień.

Wszędzie występują różnego rodzaju i pochodzenia kity, w tym znaczna ilość zatarć cementowych. Uzupełnienia w kicie, z wyjątkiem XIX-wiecznych odlewów w sztucznej masie, są rozłożone, osypują się lub też są spękane. W wyższych partiach rośnie liczba niestarannych uzupełnień gipsowych obejmujących znaczne obszary, np. podziały architektoniczne w ściankach tarczowych i pasy rozdzielające kasetony z rozetami w kopule.

Kilkakrotnie przemaalowania powierzchni kamieni, w których wykonano uzupełnienia, i związana z tym ich plamistość, występowanie zacieków, przebarwienia są wynikiem dążenia do upodobnienia

barwy uzupełnień do oryginalnego koloru piaskowca. Obecne warstwy malarskie wykonane na spoiwie pokostowym nie spełniają roli zamierzonej przez dawnych renowatorów ujednolicenia wnętrza, ale są główną przyczyną dysonansu estetycznego.

Zaskakująca jest różnorodność materiałów użytych w czasie kolejnych renowacji i do rekonstrukcji poszczególnych zniszczonych elementów. W trakcie rozpoznania stanu zachowania wyróżniono: szarozielonkowy piaskowiec glaukonitowy, szarozółtawy piaskowiec szydlowiecki, wapień jurajski, wapień pińczowski, tzw. piaskowiec bieśnicki, sztuczną masę piaskowo-wapienno-cementową, stiuk, gips i drewno pokryte farbą (tarcze herbowe i niektóre rozety w kopule).

Zabrudzenia pyliste, które wniknęły w powierzchnię, spowodowały zmiany kolorystyczne, przebarwienia, które mogą być również wynikiem zasolenia w postaci rdzawych przebarwień. Przebarwienia niektórych dekoracji kamiennych są związane z pokryciem ich farbą olejną. Wykonane laboratoryjne zglądy poprzeczne próbek kamieni wskazują na głębokość nasączenia kamienia spoiwem pokostowym nawet do 10 mm. Powierzchniowa korozja kamienia daje efekt wypłukania, złagodzenia formy rzeźbiarskiej. Występują wykruszenia pojedynczych ziaren piaskowca i jego odpadania w miejscach sedymentacji. Wskutek wykruszeń i rozwarstwień powierzchnia zwłaszcza w tłach jest nierówna.

Brak jest w wielu miejscach najbardziej wystających form rzeźbiarskich. Uszkodzenia te w znacznym stopniu deformują artystyczny odbiór oryginału, np. na cokole ołtarzowym siedzące postacie zwrócone antytetycznie i obejmujące wiec roślinną pozbawione są głów i częściowo kończyn, są też ptaki bez głów. Występują także miejsca, w których nastąpiło prawie całkowite odpadnięcie pierwotnej rzeźbiarskiej dekoracji (zastąpionej później kitem). Niektóre rzeźby są całkowicie oderwane od płyt i utrzymują się jedynie dzięki drutowaniu srebrnemu pochodzącemu z konserwacji Kozłowskiego. Najbardziej skorodowany jest kamień płyt po bokach stalli, pod siedziskami oraz w przyposadzkowej części cokołów ściany ołtarzowej. Znacznymi zniszczeniami wyróżnia się także arkada portalowa od strony nawy bocznej katedry. Zatarcie opracowania rzeźbiarskiego jest wynikiem korozji kamienia typowego dla piaskowca glaukonitowego. W przypadku podstaw cokołów portalu plecionkowy relief rzeźby jest zachowany szczątkowo.

Niewątpliwie szybkie niszczenie piaskowca kaplicy jest wynikiem użycia mało odpornego na warunki destrukcyjne kamienia dobczyckiego. R. Kozłowski trafnie ocenił, że „Berrecci miał trudności ze znalezieniem odpowiedniej ilości zielonkawego piaskowca nadającego się do rzeźby” i „być



Zwieńczenie tronu królewskiego. Metalowe złoczone putta podtrzymujące koronę. Przełamania części metalowych



Kopułka latarni w trakcie czyszczenia metodą laserową



Marmurowe tondo z popiersiem św. Jana Ewangelisty. Jeden z nielicznie zachowanych ornamentów w stanie prawie idealnym. Kamień obramienia pomalowany farbą olejną



Fragment żagielka okna tamburu. Założono kompres liginowy odsączający pokost ze struktury kamienia



Zniszczony fragment kasetonów kopuły. Zbrojenie z drutów mosiężnych pod planowaną rekonstrukcję z masy sztucznego kamienia



Fragment wnętrza latarni. Efekt czyszczenia powierzchni kamienia metodą laserową



Czyszczenie laserem

może nie umiał rozpoznać gorszych odmian kamienia” (Kozłowski, 1961). Wspomniany piaskowiec z uwagi na wykształcenia litologiczne wykazuje stosunkowo niewielką odporność na oddziaływanie czynników niszczących. Z rachunków Bonerów, które są istotnym źródłem informacji o pierwszorzędnej wartości, można wnioskować, że rzeźby w trakcie opracowywania często pękały na skutek strukturalnych wad materiału kamiennego. Stąd na przykład niektóre kasetony w kopule wykonane są z dwóch części, a środkowe pole zachodniej ściany tarczowej łączone jest z dwóch połówek.

Zły stan zachowania piaskowca obserwowano już w trakcie wizytacji kaplicy w 1776 roku przez księdza N. Zieleniewicza. Stwierdził on „znaczna nadgnilość kamienia przez dachu zaciekanie, częściowo przez złą robotę kotlarską”. Wykazał, że „kamień nie jest bardzo zdrowy, owszem pokazuje się w kamieniu mulisko z piaskiem zmieszane, a tak przez swą korupcyą od zawilgocenia siebie, może ponosić molifikowanie, to jest prędszą zgnilość”. Wskazał też przyczynę niszczenia kamienia: „istotną przyczyną ruiny kaplicy zwanej Rorancya nie inszą znajdujemy tylko starość y zły gatunek kamienia. Te albowiem będąc z natury swoiey bardzo rzadkim i mulistym iest teraz w tym stanie, że go lada wilgoć psuie y w zgniliznę obraca” (Franašek, Przybyszewski; 1991).

Badanie wykonane na próbkach piaskowców pobranych w wielu miejscach kaplicy wykazały, że na powierzchni kamienia i w strefie przypowierzchniowej, sięgającej do głębokości około 4 mm obserwuje się nawarstwienia ciemnoszarych antropogenicznych składników nieprzezroczystych. Są nimi głównie sadze i pyły posiadające formy nieregularnych okruchów, miejscami tworzących drobnoziarniste agregaty. Ich obecność wpływa na wzrost właściwości sorpcyjnych skały, ułatwiając penetrację roztworów wnikaających w głąb kamienia, wpływając na jego zawilgocenie. Sprzyjała temu obecność minerałów ilastych występujących w spoiwie i będących głównym składnikiem lamin. W ich obrębie dochodziło w okresie zimowym do wielokrotnego zamarzania wody, która krystalizując w porach powiększała swoją objętość i powodowała rozluźnienie składników szkieletu.

Długotrwałe zawilgocenie kamienia wodą zawierającą duże ilości związków siarki i azotu powodowało rozpuszczanie węgla wapnia ze spoiwa sztukaterii gipsowych użytych w czasie renowacji w roku 1776 i konserwacji S. Odrzywolskiego w XIX wieku, oraz wielokrotnie nakładanej powłoki malarskiej. W dalszej kolejności dochodziło do rozpuszczania skaleni i kwarcu oraz rozkładu bio-

tytu i pirytu. Wymienione przejawy procesu niszczenia składników piaskowca widoczne są powszechnie w jego strefie przypowierzchniowej. Z powstałych roztworów zasobnych w jony wapnia, potasu, sodu i żelaza po odparowaniu wody dochodziło do krystalizacji i nowych faz mineralnych. Wyniki analizy rentgenograficznej i badania w skaningowym mikroskopie wskazują na obecność: gipsu $\text{CaSO}_4 \cdot 2\text{H}_2\text{O}$, jarosytu $\text{KFe}_3[(\text{OH}_6 \cdot \text{SO}_4)_2]$, rozenitu $\text{FeSO}_4 \cdot 4\text{H}_2\text{O}$ i thenardytu Na_2SO_4 (Rembiś, Smoleńska, 2003). Tworzyły się one najczęściej w przypowierzchniowej strefie piaskowca występującego w narożniku północno-wschodnim kaplicy oraz w bębnie kopuły w okolicy okien. Nowo powstałe minerały krystalizowały w przestrzeni porowej; doprowadzając do jej zapełnienia, a miejscami wskutek intensywnego wzrostu objętości działały rozsadzająco na wiązania szkieletu ziarnowego. Makroskopowo objawiło się to osypywaniem, złuszczeniem i odpryskami zwłaszcza w ciosach piaskowca laminowanego.

W wyniku przeprowadzonych badań nie stwierdzono obecnie jakichkolwiek aktywnych zagrożeń dla rzeźbiarskiej dekoracji wnętrza kaplicy. Wszystkie dotychczasowe zniszczenia spowodowały przyczyny, dla których podjęto poprzednie renowacje i występują przede wszystkim w miejscach dawnych długotrwałych zamakań i zamarzań. Materiały źródłowe wskazują tu na nieszczelne rynny⁵⁷, przeciekające dachy⁵⁸ itp.

5. Założenia konserwatorskie i przebieg prac

Głównym założeniem konserwatorskim jest przywrócenie wnętrza kaplicy Zygmuntońskiej wyglądu estetycznego najbardziej zbliżonego do pierwotnego, oryginalnego stanu wizualnego. Osiągnięcie tego celu będzie możliwe po usunięciu istniejących jeszcze, głównie na powierzchni, przyczyn niszczenia kamienia oraz wyeliminowania wtórnych materiałów zniekształcających estetykę danego fragmentu, większych elementów kompozycyjnych czy wreszcie całych części architektonicznych. Równocześnie proponuje się pozostawienie niektórych poprawnych uzupełnień i rekonstrukcji rzeźb pochodzących z poprzednich historycznych już konserwacji, wykonanych w kamieniu oraz w masie sztukatorskiej lub rodzaju sztucznego kamienia. Wszystkie wadliwe rekonstrukcje wykonane w partiach piaskowca oraz marmuru przeznaczone są do usunięcia. Selekcja ta dotyczy usunięcia wszystkich wcześniejszych uzupełnień nie spełniających wymogów technicznych oraz kryteriów estetycznych. Szczególnie staran-

nego usunięcia będą wymagały wszystkie nawarstwienia farb olejnych, pobiał i zatarć cementowych, które przyspieszają niszczenie kamienia, hamując naturalny proces jego „oddychania”. Usunie się również, zniekształcające rysunek form rzeźbiarskich, wzmocnienia konstrukcyjne Rudolfa Kozłowskiego wykonane z drutu srebrnego w latach pięćdziesiątych ubiegłego wieku. Konserwatorzy mają świadomość konieczności pozostawienia niektórych historycznych materiałów pochodzących z poprzednich renowacji wystroju rzeźbiarskiego kaplicy jako „świadków historycznych” dawnych konserwacji.

Kamień zostanie częściowo odsolony. Osłabiona struktura piaskowca wymaga wzmocnienia środkami krzemooorganicznymi metodą strukturalnej impregnacji. Uzupełnienie ubytków dekoracji kamiennej będzie wykonane wyłącznie metodą aplikacji masą sztucznego kamienia, opracowanego specjalnie do tego obiektu. Rekonstrukcja brakujących fragmentów wykonana zostanie w pełnym zakresie. Użytkowy charakter kaplicy i pełna możliwość odczytania pierwotnej tematyki rzeźbiarskiej oraz treści ideowych poszczególnych przedstawień daje takie możliwości bez zafałszowania oryginału. Kolorystyka wnętrza zostanie scalona przez dostosowanie uzupełnień pochodzących ze wszystkich historycznych konserwacji do barwy oryginalnego zielonkawego piaskowca. Założono ograniczone stosowanie tworzyw syntetycznych na rzecz sprawdzonych metod tradycyjnych opartych na materiałach mineralnych.

Królewskie pomniki nagrobne, rzeźby, płaskorzeźby oraz tron królewski wykonane w węgierskim marmurze zostaną poddane pełnej konserwacji, bez ingerencji w zachowaną pierwotną formę estetyczną. Wymagają natomiast odczyszczenia oraz uzupełnienia drobnych, lecz licznych ubytków kamienia.

Według powszechnej opinii historyków sztuki i konserwatorów prace renowacyjne w kaplicy Zygmuntońskiej na Wawelu są obecnie jednymi z największych i najbardziej znaczących realizacji konserwatorskich w Europie. To wielkie przedsięwzięcie konserwatorskie i naukowe rangi europejskiej. Zespół konserwatorów zdaje sobie sprawę, że najwyższa ranga historyczna i artystyczna obiektu zmusza do poważnego i rzetelnego wykonywania wszelkich zabiegów konserwatorskich na najwyższym poziomie wykonawczym. Od dokładnego rozpoznania historycznego, budowy technologicznej poszczególnych elementów architektonicznych i rzeźbiarskich oraz właściwej metodyki konserwatorskiej zależeć będzie powodzenie całego przedsięwzięcia, a zarazem jego pozytywny efekt techniczny i wizualny po zabiegach renowacyjnych.

Konserwacja obiektu tej rangi rzutuje przykładem na tendencje w rozwiązaniach konserwatorskich innych zabytków. Prezentuje również aktualny stan wiedzy konserwatorskiej opartej na najnowszej współczesnej wiedzy naukowej i materiałoznawstwie konserwatorskim.

Przed przystąpieniem do praktycznych czynności konserwatorskich całość dekoracyjnej kamieniarki wnętrza udokumentowano w formie rysunkowej i fotograficznej⁵⁹. Na widoki ścian naniesiono aktualny stan zachowania i wszystkie późniejsze historyczne ingerencje konserwatorskie. Rysunki i fotografie stanowią materiał wstępny do odpowiedniego opracowania komputerowego.

Czynności konserwatorskie rozpoczęto od usunięcia wszystkich luźnych, pylistych zanieczyszczeń, które szczególnie na poziomych płaszczyznach stanowiły nawet kilkumilimetrowe nawarstwienia. Czyszczenie rozpoczęto od górnych partii kaplicy (latarni) przesuwając się sukcesywnie ku dołowi w miarę postępu prac. Wstępnie odczyszczony kamień ujawnił zasięg występowania pierwotnego materiału oraz uzupełnień z różnych historycznych faz konserwacji. Dokładnie określono i zlokalizowano zakres występowania zniszczeń o różnym charakterze, łącznie z wadliwymi wcześniejszymi uzupełnieniami dekoracji kamiennej, które bez żadnej wątpliwości kwalifikowały się do usunięcia. Zdemontowano również XVIII-wieczne rekonstrukcje wykonane w drewnie lipowym, tj. tarcze herbowe z pendentywów ścian tarczowych oraz rozety z kopuły. Elementy te przeznaczono do dalszych zabiegów konserwatorskich, ale już na zewnątrz, w warunkach pracownianych. Również zdemontowano do osobnej konserwacji ruchome części marmurowe i metalowe nagrobków i stall (berła, tarcze herbowe, płaskorzeźbę metalową z przedstawieniem Madonny z Dzieciątkiem i inne).

W pierwszej kolejności usunięto z elementów architektonicznych wadliwe pod względem technicznym kity gipsowe i cementowe. Szczególnie bardzo zwięzłe i ciężkie rekonstrukcje cementowe gzymsów powodowały spękania i odrywanie podłoża kamiennego. Najwięcej takich uzupełnień usunięto w kopule, a szczególnie ze ściany wschodniej i zachodniej, gdzie w przeszłości miało miejsce największe zaciekanie i zamarzanie wody opadowej. Usunięto również rozległe kity charakteryzujące się przesunięciami i niedokładnością w stosunku do oryginalnego pierwowzoru. Zdarzały się również przypadki, gdzie uzupełnienia zachodziły na pierwotną oryginalną powierzchnię kamienia lub nawet ją przykrywały.

Wielka ostrożność w podejmowaniu decyzji o usunięciu niektórych rekonstrukcji z XVIII i XIX

wieku w dekoracji groteskowej zobligowała zespół wykonawców do powołania specjalnej komisji złożonej z wybitnych historyków sztuki i konserwatorów⁶⁰.

Uzupełnienia wytypowane do wymiany każdorazowo zatwierdzała powyższa komisja. Głównymi kryteriami pozwalającymi na usunięcie historycznych uzupełnień był stan techniczny oraz wartości estetyczne i artystyczne. W większości jednak uzupełnienia odrzucone posiadały nieudolną formę oraz znacznie ustępowały poziomowi oryginału.

Niezwykle ważne dla „uzdrowienia” kamienia i przywrócenia mu pierwotnych walorów kolorystycznych i fakturalnych było usuwanie nawarstwień z jego powierzchni. Szczególnie grube, nawet kilkunastomilimetrowe powłoki olejne powodowały spłykanie i zacieranie detali rzeźbiarskich, które zatopione w warstwie farby były praktycznie niewidoczne. Usuwanie nawarstwień farb i innych trwałych zanieczyszczeń powierzchni kamienia wykonano przy użyciu urządzeń laserowych i metody laserowej ablacji nawarstwień. Urządzenie to po raz pierwszy zastosowano w Polsce na tak szeroką skalę. Jak się wydaje, prawdopodobnie kaplica Zygmuntońska jest największym obiektem zabytkowym w Europie, czyszczonym obecnie metodą laserową (ok. 800 m² powierzchni).

Laserową metodę usuwania wtórnych nawarstwień z dzieł sztuki i obiektów zabytkowych zastosowano z dużym powodzeniem stosunkowo niedawno. Impuls laserowy o odpowiedniej gęstości energii (mocy) jest zdolny do usuwania często występujących czarnych nawarstwień z różnych powierzchni, bez uszkodzenia podłoża, które czasem – jak w przypadku piaskowca glaukonitowego kaplicy – bywa bardziej kruche i delikatne od samych nawarstwień. Nowa technika laserowa daje nieosiągalną dotychczas precyzję oddziaływania na różnorodne materiały obce występujące na powierzchni kamienia.

Urządzenie dostarcza energię w postaci światła. Energia ta uruchamia zjawisko ablacji, pozwalające na precyzyjny zabieg usunięcia nawarstwień zalegających na kamieniu – jest więc metodą bezkontaktową i bezpośrednio kontrolowaną przez dobór odpowiedniej gęstości energii w wiązce laserowej oraz częstotliwości repetycji impulsu, co zapewnia usuwanie nawarstwień w sposób precyzyjny, małymi porcjami. Znaczne różnice współczynników pochłaniania promieniowania laserowego nawarstwienia i podłoża decydują o selektywnym oddziaływaniu na określony obszar nawarstwień. W praktyce wiązka światła laserowego jest tu w stanie dokonać rozróżnienia pomiędzy nawarstwieniem a podłożem. Pozwala to konserwatorowi wyselekcjonować dokładnie to, co powinno być usunięte z powierzchni

obiektu. Usuwanie nawarstwień przebiega wielostopniowo i bez naruszania podłoża. Z całą odpowiedzialnością można stwierdzić, że jest to metodą zupełnie bezinwazyjną i bezpieczną dla zabytku.

Czyszczenie laserem nie wytwarza ogromnych ilości odpadów. Kontrastuje tutaj wyraźnie z metodami stosowanymi dotychczas, gdzie powstaje dużo odpadowego, zbędnego materiału, np. zużytego ścierniwa, względnie zanieczyszczonej cieczy. Jedynymi substancjami powstającymi podczas czyszczenia laserem są pył i gazy z usuniętego materiału. Metoda laserowa nie używa niebezpiecznych chemikaliów lub innych żrących rozpuszczalników. Stosunkowo łatwo zapewnić bezpieczeństwo i komfort pracy konserwatora. Używa on ubrania ochronnego, okularów i ewentualnie odpowiedniej maski (Koss, Marczak, 2002)⁶¹.

Ze względu na bardzo rozwiniętą powierzchnię rzeźbiarską często konieczne było ręczne doczyszczanie kamienia za pomocą skalpeli, szczotek nylonowych i mosiężnych wspomaganych urządzeniami wytwarzającymi parę wodną wyrzucaną pod ciśnieniem ze specjalnego agregatora.

Po usunięciu powłok olejnych bardzo ważnym problemem konserwatorskim było wyekstrahowanie ze struktury kamienia pokostu, jako pozostałości z niezbyt rozrzedzonej farby z poprzednich renowacji ścian kaplicy. Nasączony pokostem kamień wykazywał mało estetyczne ściemnienie i żółtobrunatne zabarwienie znacznych partii elementów architektonicznych i dekoracyjnych. Ekstrakcja pokostu stanowiła żmudny i czasochłonny proces wielokrotnego nakładania na kamień ligninowych kompresów nasączonych specjalnie przygotowanym roztworem chemicznym. Przeprowadzony w ten sposób zabieg pozwolił na całkowite usunięcie pokostu z kamieni porowatych występujących w kaplicy. Kapilarom została przywrócona ich naturalna porowatość, co umożliwiło podjęcie innych zabiegów konserwatorskich, a szczególnie wzmocnienia struktury kamienia. Nie stwierdzono żadnych ujemnych skutków działania chemikaliów, a zewnętrzna epiderma kamienia zyskała kolor i fakturę zbliżone do stanu pierwotnego.

Usunięcie wszystkich nawarstwień zewnętrznych potwierdziło przypuszczenie o bardzo złym stanie zachowania kamienia. Groteskowe dekoracje miały tendencję do rozwarstwiania, kamień ulegał głębokiemu rozkładowi i wykazywał skłonność do osypywania się.

Tak „wypreparowana” powierzchnia kamienia gwarantowała dobre wzmocnienie jego struktury. Kamień wzmocniono preparatem krzemoorganicznym Funcosil Steinfestiger 510 i 300 firmy Remmers metodą wielokrotnego powlekania. Do największych osiągnięć w dziedzinie wzmocniania ka-



Fragment kopuły po konserwacji. Widoczny całkowicie zrekonstruowany ornament groteskowy w masie sztucznego kamienia



Doczyszczanie powierzchni kamienia parą wodną



Urządzenie laserowe stosowane do czyszczenia powierzchni dekoracji kamiennej w kaplicy Zygmuntońskiej

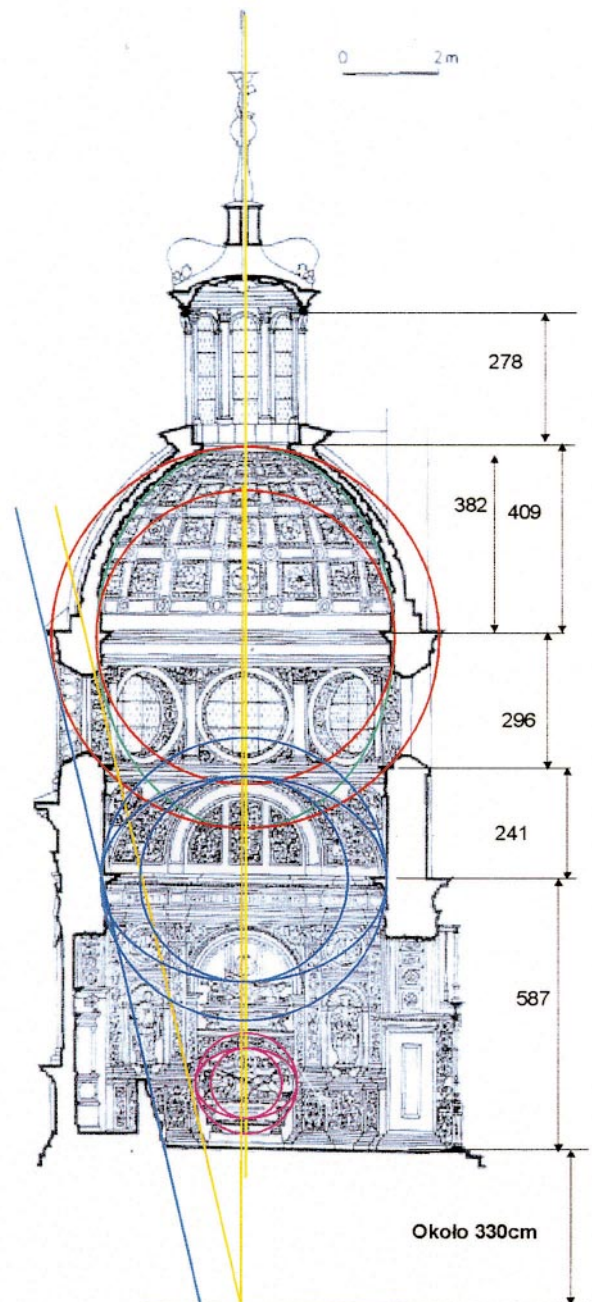

Elementy o kształtach eliptycznych: kopuła, półtarcza na ścianie tarczowej i eliptyczna wnęka z nagrobkiem Zygmunta Augusta

mieni zaliczyć należy niewątpliwie zastosowanie związków krzemooorganicznych. Użyte w kaplicy preparaty są wysoko stężonymi roztworami częściowo skondensowanych związków krzemooorganicznych, posiadających niewielką lepkość. Nie migrują również ku powierzchni w porach kamienia podczas jego schnięcia, i jako jednoskładnikowe utwardzają się pod wpływem minimalnej ilości wody zawartej w kamieniu i powietrzu.

Wielka ostrożność w postępowaniu konserwatorskim, a także konieczność osiągnięcia najbardziej skutecznych efektów wymagała często łączenia niektórych zabiegów, powrotu do czynności już wykonanych – ponownego doczyszczania, wzmacniania, podklejania i zabezpieczania. W przypadku tak skomplikowanej konserwacji, w poczuciu odpowiedzialności za ratowanie obiektu najwyższej klasy – typowe postępowanie „krok po kroku” byłoby mało skuteczne. Indywidualne potraktowanie konserwatorskie kaplicy Zygmuntońskiej było w tym przypadku konieczne.

Współczesne techniki i technologie konserwatorskie pozwalały na trwałe sklejenie rozwarstwień kamienia, spękań i elementów odpadających. Zdecydowano się na usunięcie zabezpieczeń z drutów srebrnych wykonanych przez Rudolfa Kozłowskiego w latach pięćdziesiątych ubiegłego wieku. Skrytykowana przez historyków sztuki i konserwatorów ingerencja w postaci niepożądanego akcentu graficznego, jakim było niewątpliwie drutowanie dekoracji groteskowej, zobligowała zespół konserwatorów do innego zabezpieczenia spękanych i odpadających form rzeźbiarskich. Metodą iniekcji i podklejania specjalnie dobranymi klejami syntetycznymi i mineralnymi (spoiwo Akrylkleberg) trwale podklejono i zabezpieczono wszystkie ruchome, grożące odpadnięciem elementy architektoniczne i dekoracyjne. Niektóre, o dużej masie fizycznej, montowano na odpowiednich mosiężnych bolcach i dyblach. Trwałe i skuteczne zabezpieczenie zagrożonych części dekoracji wnętrza nie budzi zastrzeżeń.

Założono w programie konserwatorskim pełną rekonstrukcję brakujących form architektonicznych i dekoracji groteskowej. Należy mieć na uwadze, że katedra wawelska nie jest obiektem muzealnym w sensie purystycznej ekspozycji całego wielowiekowego i różnorodnego stylistycznie wyposażenia wnętrza. Jest funkcjonującą świątynią spełniającą potrzeby kultu religijnego, celebrowane są w jej wnętrzu również uroczystości o wielkim znaczeniu patriotycznym, narodowym i tradycji chrześcijańskiej. Zadbane i uporządkowane wnętrza wraz z przyległymi kaplicami zmusza również do szczególnego, perfekcyjnego podejścia konserwatorskiego. Uzupełnienie wszystkich ubytków

kamienia i pełna rekonstrukcja brakujących elementów wystroju rzeźbiarskiego jest więc kontynuacją dobrej tradycji wszystkich pokoleń renowatorów i konserwatorów dbających o oryginalną ekspozycję wyposażenia artystycznego katedry.

Zasięg powierzchni do zrekonstruowania jest ogromny. Łącznie ilość ubytków zastanych przed podjęciem prac i odkrytych po usunięciu wadliwych gipsowych i cementowych rekonstrukcji szacuje się na około 40%. Przewiduje się zużycie około 1,5 tony specjalnej masy sztucznego kamienia. Recepturę masy imitującej piaskowiec glaukonitowy występujący w kaplicy opracowano na specjalne zamówienie na Wydziale Geologii, Geofizyki i Ochrony Środowiska AGH w Krakowie⁶². Opracowana masa, zakładana na mokro, dokładnie odtworza mikrostrukturę piaskowca i jest z nim niemal identyczna pod względem uziarnienia i gęstości objętościowej. Odznacza się bardzo dobrymi właściwościami użytkowymi, takimi jak dobra plastyczność, urabialność i łatwość nakładania. Posiada nasiąkliwość zbliżoną do kamienia oryginalnego, a jednocześnie nie uszczelnia kamienia, co zapewnia transport wilgoci z podłoża oryginalnego. Twardnieje w warstwach o dowolnej grubości i objętości, wykazuje dobrą przyczepność do kamienia, a także posiada niski współczynnik skurczu. W przypadku zagrożenia szkodliwymi substancjami zapewnia kumulowanie soli w strukturze kamienia, co jest pozytywną cechą zabezpieczającą kamieniarke na długie lata.

Rekonstruowanie rozpoczęto od elementów architektonicznych, takich jak obramienia pól z dekoracjami roślinnymi i groteskowymi, gzymsy, płaskie tła pendentywów itp. Pozwoliło to na uporządkowanie wizualne obiektu; następnie, po wykonaniu odpowiednich projektów rysunkowych, rekonstruowano ornamentykę wypełniającą odpowiednie kasetony i pola kompozycji figuralnych. W miejscach, gdzie ubytki osiągały znaczne rozmiary, a rekonstrukcje mocno odstawały od lica ścian, założono odpowiednie zbrojenie z drutu mosiężnego osadzonego na masie poliestrowej.

Scalenie kolorystyczne uzupełnień wykonano metodą lawowania, dobierając barwę lokalnie w zależności od odcienia kamienia na danym zrekonstruowanym fragmencie. Spoiwem farbki był środek krzemooorganiczny. Generalnie unikano w konserwacji tworzyw sztucznych, a ich użycie ograniczono do niezbędnych czynności.

Innego postępowania konserwatorskiego wymagały rzeźby marmurowe. Ich stosunkowo dobry stan zachowania ograniczał czynności do oczyszczenia, sklejenia nielicznych spękań i uzupełnienia niewielkich ubytków marmuru. Całość czerwonego marmuru węgierskiego będzie profi-

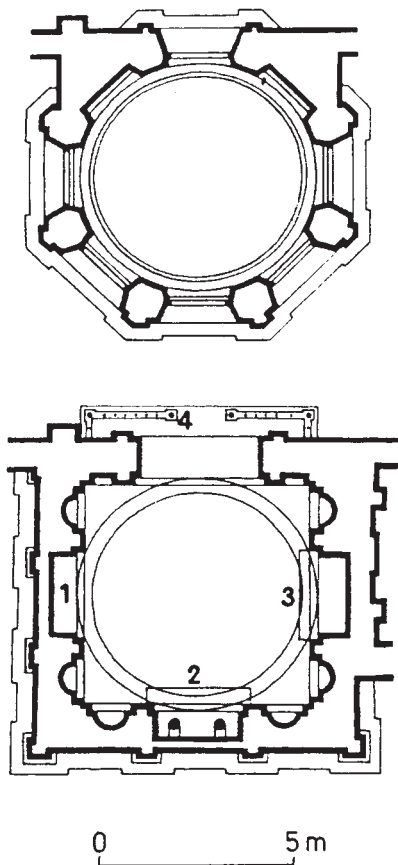

*Kraków. Wawel,
kaplica Zygmuntowska;
plan i przekrój poziomy
na wysokości bębna kopuły*

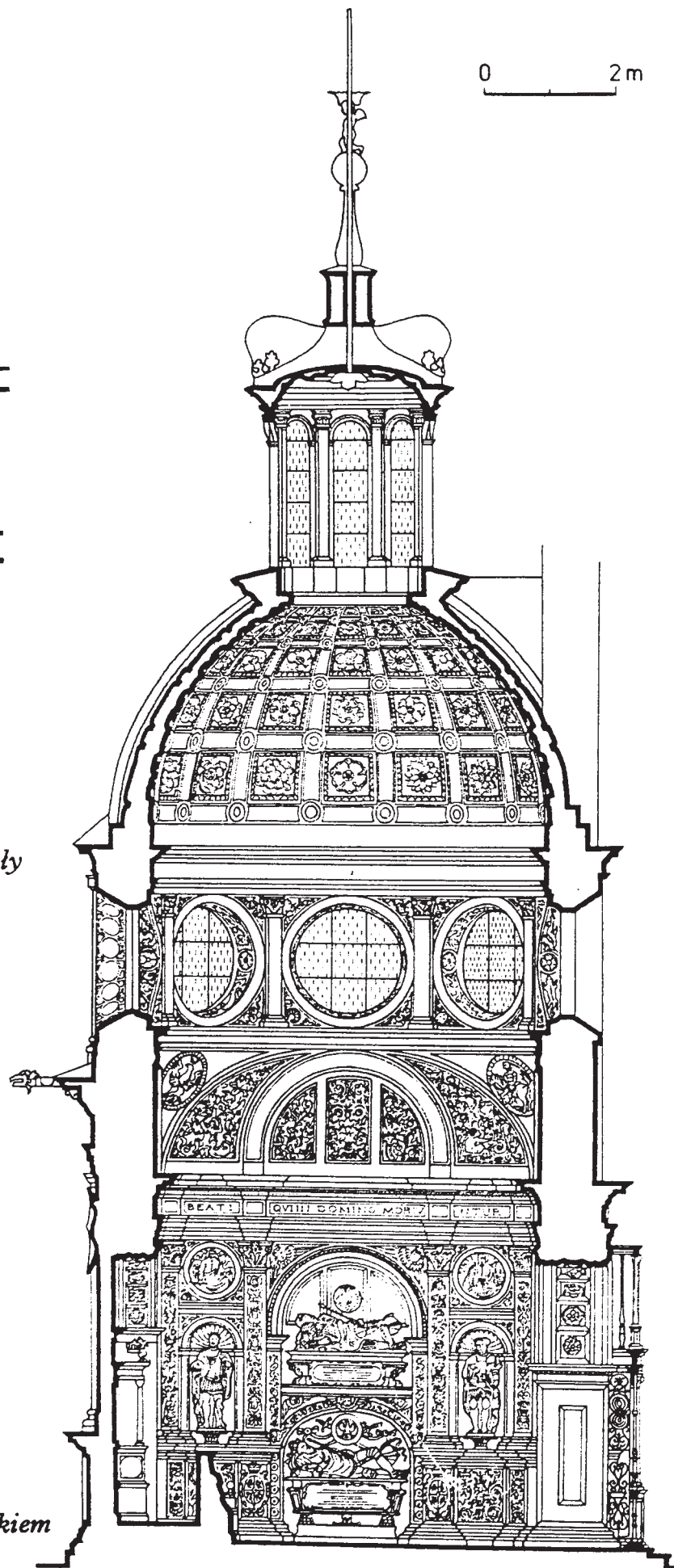

*Kraków. Wawel,
kaplica Zygmuntowska.
Przekrój pionowy z widokiem
na ścianę nagrobną*

laktycznie zabezpieczona odpowiednią pastą woskowo-żywiczną. Duże powierzchnie finezyjnie rzeźbionego marmuru wymagały jednak wielu żmudnych, długotrwałych i precyzyjnych czynności konserwatorskich.

Konserwacja kaplicy Zygmuntońskiej nosi charakter opracowania kompleksowego obejmującego również konserwację srebrnego ołtarza pentaptyku⁶³, kraty z brązu osłaniającej wejście do kaplicy⁶⁴ oraz oszklenia okien latarni i tamburu⁶⁵.

Biorąc pod uwagę fakt, iż prace konserwatorskie w kaplicy Zygmuntońskiej są w toku, być może zajdzie konieczność weryfikacji lub uściślenia niektórych informacji zawartych w niniejszym artykule. Zawiera on jednak pełny przekrój problematyki, z jaką stykają się konserwatorzy wykonujący tak trudne i odpowiedzialne zadanie, jakim jest renowacja jednego z najważniejszych renesansowych obiektów zabytkowych w Polsce.

6. Kaplica Zygmuntońska i matematyka doby renesansu

Konserwacja kaplicy Zygmuntońskiej i swobodny dostęp do wszystkich części architektonicznych były znakomitą okazją do przyjrzenia się budowie geometrycznej czaszy kopuły w świetle tekstów matematycznych dostępnych w czasach jej budowy.

Pierwszą wzmiankę o eliptycznym kształcie kopuły kaplicy Zygmuntońskiej podaje S. Komornicki (Komornicki, 1932). Historycy sztuki i architekci przyjęli taką informację do wiadomości, ale nie było prawie żadnego zainteresowania, aby sprawdzić na drodze obliczeń matematycznych prawdziwość tej informacji. Dopiero w roku 2002 amerykański historyk architektury Gregory Todd Harwel (Harwel, 2002) przeprowadził obliczenia z rysunków pomiarowych kaplicy i udowodnił, że powstała w latach 1519–1533 kaplica miała charakter wyjątkowy, gdyż zaprojektował ją Berrecci w oparciu o nowatorską, nieeuclidowsą geometrię analityczną. Tradycyjnie sądzono, że geometria analityczna pojawiła się w architekturze znacznie później. Przypisywano jej wprowadzenie Guarino Guariniemu w latach 60. XVII wieku (Marek, 1988), potem rozpowszechniła się w kierunku północnym, aby swe najszerze zastosowanie znaleźć w pracach architekta Baltazara Neumanna. Rudolf Willkower napisał, że owa fantastyczna złożoność architektury Guariniego „wymaga nowej matematyki, i to właśnie Guarini dał jej początek poświęcając wiele miejsca w swych traktatach o architekturze przekrojom stożkowym” (Willkower, 1982). I tutaj Willkower się pomylił, bo pionierów w użyciu geometrii analitycznej należało szukać w ma-

tematyce okresu renesansu. To właśnie Berrecci był jednym z renesansowych hellenistów, którzy wskrzesili matematykę starożytnej Grecji i dali początek nauce nowożytnej.

W trakcie prac konserwatorskich wykonano dokładne laserowe pomiary i obliczenia numeryczne kopuły dowodzące, że jest ona częścią elipsoidy obrotowej, której dłuższa oś jest pionową osią symetrii kopuły, a oś krótsza leży przy górnej powierzchni cokołu tamburu⁶⁶.

Na podstawie dostępnej literatury, naszych pomiarów, obliczeń i rozważań należy przypuszczać, że pionierem użycia geometrii nieeuclidowskiej w polskiej architekturze był Bartolomeo Berrecci, architekt i budowniczy kaplicy Zygmuntońskiej, który w roku 1517 przedstawił projekt kaplicy grobowej przy katedrze wawelskiej królowi Zygmuntoowi I.

W roku 1525 zakończono zasklepienie kaplicy, a centralne sklepienie – kopuła zaprojektowana przez Berrecciego – było nowinką ówczesnej architektury, wykorzystującą krzywą inną niż okrąg, a mianowicie elipsę. Czy Berrecci był pierwszym, czy jednym z pierwszych architektów budujących kopułę o kształcie elipsy? Z dużym prawdopodobieństwem można przypuszczać, że był pierwszym, gdyż jak już wcześniej nadmieniano, najwcześniejsze udokumentowane wzmianki „na piśmie”, mówiące o Guarino Guarinienim, barokowym budowniczym kopuł eliptycznych pojawiają się dopiero po roku 1660.

Po przeanalizowaniu artykułu Todda Harwella nasuwa się przypuszczenie, że Berrecci podczas podróży z Krakowa do Wilna w roku 1517 mógł odwiedzić Kopernika przebywającego w tym czasie w Olsztynie lub Fromborku (niewielkie zboczenie z trasy przez Grodno). Być może przekonsultował z nim sposób obliczenia matematycznego krzywej eliptycznej kopuły, a nawet mógł skorygować wcześniejszy projekt? Jako jeden z kilku uczonych Europejczyków XVI wieku, Kopernik musiał znać krzywą stożkową – elipsę, gdyż rozumiał traktat Apolloniusza lepiej niż ktokolwiek ze współczesnych mu uczonych.

Kolejnym dowodem na to, że Berrecci znał krzywą stożkową, może być fakt, iż w kaplicy znajdują się inne „obiekty” o kształcie krzywej eliptycznej. Takimi obiektami są eliptyczne półtarcze w płaszczyźnie pionowej na ścianach tarczowych kaplicy. Eliptyczne ściany tarczowe podtrzymujące tambur są rozwiązaniem zupełnie samodzielnym na tle współczesnej Berrecciemu twórczości architektonicznej.

Jednym z ciekawszych spostrzeżeń jest to, że wnęka Zygmunta Augusta, wykonana przez innego architekta i rzeźbiarza, Santi Guccio, jest również wnęką o kształcie eliptycznym. Gucci tak skonstru-

ował wnękę eliptyczną przeznaczoną dla Zygmunta Augusta, że dzięki dolnej elipsie i jej spłaszczeniu umieścił dwa nagrobki we wnęce pod fryzem.

Ściany tarczowe świadomie wykreślone przez Berrecciego z łuku eliptycznego mają na celu skrócenie wysokości przestrzeni pomiędzy dolną kondygnacją, ponad fryzem, a tamburem. W ten sposób Berrecci uzyskał doskonałe proporcje ścian tarczowych ze spłaszczonymi żagielkami oraz odpowiednią wysokość tamburu z okrągłymi oknami doświetlającymi wnętrze kaplicy. To również nowatorskie spojrzenie projektanta, jakże inne od półkolistych nastaw w kopułowych budowach włoskich czasów Odrodzenia.

Eliptyczny kształt kopuły z jego zwężającym się ku górze podziałem zwiększa wrażenie skrótu perspektywicznego. Duże okrągłe okna tamburu,

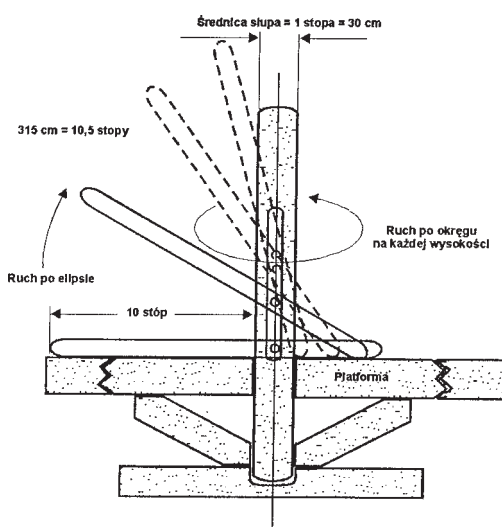

Schemat urządzenia, za pomocą którego Berrecci mógł wytwarzać klinowe ciosy elipsoidalne kopuły kaplicy Zygmunto-wskiej, a następnie wykorzystując to samo urządzenie, montować ciosy z milimetrową dokładnością na murach tamburu

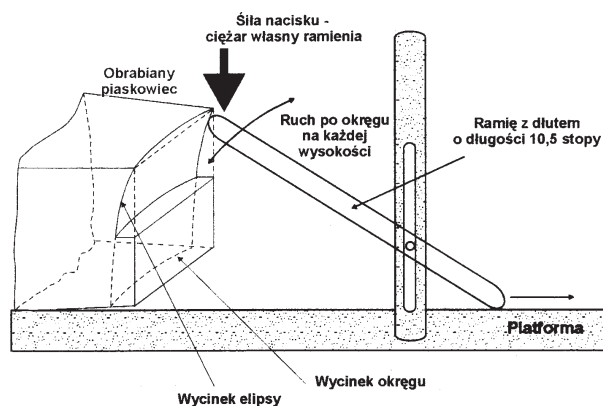

Schematyczne przedstawienie „domniemanego” procesu wytwarzania klinowych ciosów elipsoidalnych kopuły kaplicy Zygmunto-wskiej w pracowni poza murami wzgórza wawelskiego

szczególnie wąska i smukła latarnia i elipsoidalna czasza kopuły są zasadniczymi elementami oryginalnej bryły kopuły widzianej z zewnątrz i od wewnątrz.

Berrecci uwzględnił „niskie” światło nieba północy, z jakim zetknął się w oddalonym od Florencji Krakowie. Światło musiało wpadać do kaplicy dołem, i to ze wszystkich stron i z niewielkiej wysokości, dlatego utworzył wysoki tambur z oknami na niskich, sztucznie spłaszczonych eliptycznych ścianach tarczowych.

Biorąc pod uwagę eliptyczny kształt kopuły oraz inne odcinkowe łuki eliptyczne w artykulacji architektonicznej obiektu i związany z tym układ wnętrza, należy potwierdzić, że kaplica Zygmunto-wska przy takiej organizacji geometrycznej nie zdradza żadnego pokrewieństwa z tego rodzaju obiektami we Włoszech.

Można natrafić na podobne szczegóły geometryczne, ale w innych, znacznie skromniejszych konfiguracjach architektonicznych.

Czasze kopuł kolistych lekko zaokrąglonych ku górze nie mają nic wspólnego z kształtem eliptycznym kopuły Berrecciego (np. florencka kopuła Duomo Filipa Brunelleschiego lub kopuła Bazyliki w Loreto Giuliano do Sangalo).

Niewątpliwie nekropolia ostatnich Jagiellonów stanowi indywidualne i niepowtarzalne dzieło pod względem nowatorskich jak na ówczesne czasy podstaw geometrii analitycznej opartej na greckiej teorii matematycznej Apolloniusza dającej początek hellenistycznej matematyce renesansu.

Literatura

- Chmiel A., „Materiały archiwalne do budowy zamku. Wawel.” Teka Grona Kons. Galicji Zach. T. II, 1913.
- Franaszek A., Przybyszewski B., „Kaplica Zygmunto-wska”, Źródło do dziejów Wawelu, Tom XIII, Kraków 1991.
- Harwell G.T., „The Sigismund Chapel and Renaissance of Mathematics”, Die Jagiellonen, Nürnberg, 2002.
- Kalinowski L., „Treści artystyczne i ideowe Kaplicy Zygmunto-wskiej” [w:] Speculum artis. Treści ideowe sztuki średniowiecza i renesansu. Warszawa 1989.
- Kamiński M i in., „O wykształceniu i własnościach technicznych piaskowców godulskich”. Zeszyty Naukowe AGH. Geologia z. 12, 1968.
- Komornicki S., „Kaplica Zygmunto-wska w Katedrze na Wawelu”, Kraków 1931.
- Koss A., Marczak J., „Technika laserowa w konserwacji dzieł sztuki”, Renowacje i Zabytki, nr 2, 2002.

- Kozłowski R., „Nowa metoda konserwacji i warstwicznych pęknięć piaskowca w Kaplicy Zygmuntowskiej”, *Studia do dziejów Wawelu*, t. II, Kraków, 1961.
- Meek H.A., „Guarino Guariniemi and his Architecture”, New Hoven – London, 1988.
- Majewski A., „Wawel – dzieje i konserwacja”, Warszawa 1993.
- Mossakowski A., „Zmiany kamiennej dekoracji rzeźbiarskiej kaplicy Zygmuntowskiej przy Katedrze Krakowskiej w XVIII i XIX wieku”, *Kwartalnik Architektury i Urbanistyki*, z. 3-4, 1986.
- Mossakowski S., „Kiedy, jak i przez kogo wznoszona była i dekorowana kaplica Zygmuntowska”, *Kwartalnik Arch. i Urb. T. XXXIX*, z. 2, 1994.
- Przybyszewski B., „Dzieje Konserwacji kaplicy Zygmuntowskiej” [w:] *Studia Waweliana*, t. III, 1994.
- Procyk W., „Marmury królewskie – zjawisko wietrzenia i problemy konserwacji”, ASP, Warszawa 1998.
- Rembiś M., Smoleńska A., „Charakterystyka i przejawy zniszczeń piaskowców zastosowanych w Kaplicy Zygmuntowskiej przy Katedrze Wawelskiej”, *Mat. Konf. Nauk. „Kamień architektoniczny i dekoracyjny”*, Kraków, AGH, 23-24 września 2003.
- Słomka T., „Głębomska sedimentacja siliklastyczna warstw godulskich Karpat”, *Prace Geolog.*, z. 139, 1995.
- Tomkowicz St., „W sprawie konserwacji i zabytków sztuki i przeszłości”, *Józefa Czecha kalendarz krakowski na rok 1895*, Kraków 1984.
- Tomkowicz St., „Katedra na Wawelu i jej obecna restauracja”, Kraków 1901.
- Willkower R., „Art. And Architecture in Haly 1600 to 1750”, New Haven 1982.
- ⁴ Badania prowadził i wyniki opracował dr Stanisław Kaczmarczyk.
- ⁵ Metodę laserowego czyszczenia opracował dr Jan Marczak, który również nadzorował prace wykonywane przy użyciu urządzenia laserowego. Badania termowizyjne wykonywał i opracował dr Jarosław Wasilczuk.
- ⁶ Badania petrograficzne i analizę rodzajów kamieni występujących w dekoracji kaplicy wykonali dr Anna Smoleńska i dr Marek Rembiś. Pod ich kierunkiem opracowano również masę sztucznego kamienia do uzupełnień ubytków. Masę sztucznego kamienia wg dokładnej receptury podjęła się wykonać specjalistyczna firma renowacyjna „Rewar” inż. Wiesława Wolnego z Krakowa.
- ⁷ Badania wykonuje dr Maria Rogóż.
- ⁸ Dokumentację sporządzają mgr Agata Mamoń i mgr Rafał Szambelan.
- ⁹ A. Mamoń, *Dekoracja rzeźbiarska wnętrza kaplicy Zygmuntowskiej katedry wawelskiej*, dokumentacja prac badawczych, Kraków 2001, mps.
- ¹⁰ Z listu biskupa M. Sołtyka do Kapituły, 14 maja 1777, [w:] *Kaplica Zygmuntowska*, *Materiały źródłowe 1517-1977*, wybrali i opracowali A. Franaszek i B. Przybyszewski, Kraków 1991, s. 163.
- ¹¹ *Relatio ...*, *Kaplica Zygmuntowska ...*, op. cit., s. 160.
- ¹² Por. rachunki za roboty przy kaplicy, [w:] *Kaplica Zygmuntowska*, op. cit., s. 156-157.
- ¹³ B. Przybyszewski, *Dzieje konserwacji kaplicy Zygmuntowskiej*, [w:] *Studia Waweliana*, tom III, 1994, s. 143.
- ¹⁴ *Ibidem*, s. 144. Nie jest jasne, czy chodzi o dekorację wnętrza, czy też zewnątrz kaplicy.
- ¹⁵ *Księga sprawozdań z oględzin i posiedzeń Komitetu Wykonawczego Restauracji Kaplicy Zygmuntowskiej od 7 sierpnia 1891 do 30 listopada 1894*, [w:] *Kaplica Zygmuntowska*, op.cit., s. 205.
- ¹⁶ *Ibidem*.
- ¹⁷ *Ibidem*.
- ¹⁸ B. Przybyszewski, *Dzieje konserwacji ...*, op. cit., s. 144.
- ¹⁹ *Kaplica Zygmuntowska ...*, op.cit., s. 163-164.
- ²⁰ *Ibidem*, s. 161-163.
- ²¹ Są to cokóły: WP-2, OL-1, OL-2, OP-3, TL-1. S. Mossakowski [w:] *Zmiany kamiennej dekoracji rzeźbiarskiej kaplicy Zygmuntowskiej przy katedrze krakowskiej w XVIII i XIX wieku*. „*Kwartalnik Architektury i Urbanistyki*”, Warszawa 1986, z. 3-4, s. 245; cokół OL-1 zalicza do „sprawiających raczej wrażenie dzieł szesnastowiecznych, których znaczne ubytki uzupełniono podczas osiemnastowiecznej konserwacji”. Obecnie badania jednoznacznie określają, że cokół OL-1 pochodzi z XVIII-wiecznej konserwacji i został wykonany w wapieniu pińczowskim.
- ²² „cztery herby Regni sztukaterską robotą z drzewa zrobione, y w niey powiessano”, *Series...*, *Kaplica Zygmuntowska ...*, op. cit., s. 163.
- ²³ „... na miejsce kamiennych róż starodawnych popsowanych y niesposobnych do reperacyi, wyrobione z drzewa sztukaterską robotą róże ad instar kamiennych”, *Series opisanie Renowacji Kaplicy Zygmuntowskiej w maju 1777*, *ibidem*, s. 163.
- ²⁴ A. Majewski, *Wawel – dzieje i konserwacja*, Warszawa 1993, s. 173.
- ²⁵ „Pozostawiono tylko kilkanaście rozet drewnianych, jak się zdaje ślad niesumienności i pierwotnych przy tym budynku robotników; choć z lichego materiału, noszą one cechy tego samego stylu i artyzmu epoki odrodzenia, który stanowi całą wartość kaplicy”, St. Tomkowicz,

- W sprawie konserwacji zabytków sztuki i przeszłości ..., Józefa Czecha kalendarz krakowski na r. 1895, Kraków 1894, s. 58.
- ²⁶ „Postumenta gdzie wilgoć od ziemi dużo ich iuż uszkodziła istotnie wyrzucone bydź mają podiechawszy na ich mieysce innemi z twardszego kamienia.”, [w:] *Relatio Revisionis intro contentaur die 21 Octobris. Anno Domini 1776, Kaplica Zygmuntowska* ..., op. cit., s. 160.
- ²⁷ B. Przybyszewski, *Dzieje konserwacji* ..., op. cit., s. 144-145.
- ²⁸ Por. *Kaplica Zygmuntowska* ..., op. cit., s. 166.
- ²⁹ J. Urban, *Katedra na Wawelu 1795-1918*, Kraków 2000, s. 90.
- ³⁰ „Całkowita jednak restauracja tak dachu, jak też wewnętrznych ozdób, które wskutek przeciekania zniszczone zostały bardzo znacznych wymagają nakładów, oczekuje tylko zwrotu funduszów, od lat przeszło pięćdziesięciu przez Rząd Rosyjski zatrzymanych”, ibidem, s. 154.
- ³¹ Por. ibidem, s. 88-91, s. 152-155.
- ³² Archiwum Katedralne Kapituły Krakowskiej, b. sygn., ks. Julian Żłowodzki 9.12.1874 do kapituły Krakowskiej, za J. Urban, op. cit., s. 154.
- ³³ Ibidem.
- ³⁴ A. Majewski, op. cit., s. 173.
- ³⁵ Kosztorys z 4.09.1874, za J. Urban, op. cit., s. 154.
- ³⁶ Na posiedzeniu komitetu do spraw restauracji katedry wawelskiej ks. kardynał oświadczył, że „sprawę restauracji kaplicy Zygmuntowskiej uważać należy jako początek dzieła restauracji całej katedry na Wawelu”, [w:] *Kaplica Zygmuntowska* ..., op. cit., s. 173.
- ³⁷ „... pasy poziome i pionowe bogato ornamentowane, dzielące kasetony uległy już dawniej miejscami silnemu zwietrzeniu w skutek czego zostały restaurowane gipsem bez oddania pierwotnego szlachetnego modelunku i piękności linii rysunku”, ibidem, s. 204.
- ³⁸ St. Tomkowicz, *Rozpoczęcie robót restauracyjnych w katedrze na Wawelu, Józefa Czecha kalendarz krakowski na r. 1892*, Kraków 1891, s. 52.
- ³⁹ St. Tomkowicz, *W sprawie konserwacji* ..., op. cit., s. 58.
- ⁴⁰ „Bardzo od zaciekania wody ucierpiała ściana, przy której stoi ołtarz”, ibidem.
- ⁴¹ „... poczyniono odciski i odlewy gipsowe, do czego trzeba było wprzód utrwać sztucznymi sposobami zbyt kruchą powierzchnię”, St. Tomkowicz, *Rozpoczęcie...*, op. cit., s. 54.
- ⁴² Większość zabytków lapidarium, w tym wszystkie pochodzące z kaplicy Zygmuntowskiej, określone w piśmie Kapituły z 20.05.1906 jako „nieprzebrany skarb do studium rzeźby i ornamentu renesansu włoskiego” zniszczono przez rozbicie i użyto jako kruszywa przy budowie garażu w czasie okupacji niemieckiej przez firmę R. Spohn. Por. F. Fuchs, *Z historii odnowienia wawelskiego zamku 1905-1939*, Kraków 1962, s. 46 oraz M. Kretschmerowa, *Muzeum historii Wawelu w latach 1949-1952*, *Studia do dziejów Wawelu*, t. 1, Kraków 1955, s. 392.
- ⁴³ *Kaplica Zygmuntowska* ..., op. cit., s. 275, 276.
- ⁴⁴ „Wprawdzie pilastry występujące wewnątrz ściany latorni jak w ogóle wszystkie wewnętrzne części architektoniczne ściany są dobrze zachowane, stanowiąc jednak z pilastrami zewnętrznymi jedną sztukę kamienia, muszą wraz z tymi być usunięte.”, [w:] *Księga sprawozdań z oględzin i posiedzeń Komitetu Wykonawczego Restauracji Kaplicy Zygmuntowskiej od 7 sierpnia 1891 do 30 listopada 1894*, *Kaplica Zygmuntowska* ..., op. cit., Kraków 1991, s. 190.
- ⁴⁵ Ibidem, s. 190.
- ⁴⁶ „Podmajstrzy i chłopcy myją stary kamień z pobiałą”, [w:] *Dziennik budowy* ..., ibidem, s. 299.
- ⁴⁷ „Malarz kończy malowanie kolorem wewnątrz.”, ibidem, s. 303.
- ⁴⁸ Szara powłoka, której próby usuwania prowadzono w czasie badań w 2002 r., jest bardzo mocno związana z podłożem, a wykonana być może z użyciem pokostu jako spoiwa.
- ⁴⁹ St. Tomkowicz, *Katedra na Wawelu i jej obecna restauracja*, Kraków 1901, s. 66.
- ⁵⁰ A. Majewski, op. cit., s. 173-174.
- ⁵¹ „pierwotne części w archiwolcie umocnione były przez budowniczych płytami ołowiu, umieszczonymi w szczelinach i tak sklepianymi, aby części ściśle przylegały do siebie”. Ibidem, s. 172.
- ⁵² Ibidem, s. 173.
- ⁵³ Jest to zwłaszcza dobrze widoczne na uzupełnieniach Odrywolskiego z piaskowca szydlowieckiego.
- ⁵⁴ A. Majewski, op. cit., s. 173.
- ⁵⁵ Ibidem, s. 174.
- ⁵⁶ R. Kozłowski, *Nowa metoda konserwacji warstwicznych pęknięć piaskowca w kaplicy Zygmuntowskiej*, *Studia do dziejów Wawelu*, t. II, Kraków 1961, s. 484-489.
- ⁵⁷ „w gzymsie głównym w górnej części znaczne zniszczenia przez rynny”, „wilgoć tutaj najbardziej się dostaje, a stąd takie zniszczenia”, *Protokoły z posiedzeń Komisji w sprawie restauracji kościoła katedralnego na Wawelu*, A. Franaszek, B. Przybyszewski, *Kaplica Zygmuntowska*, 1991, s. 173.
- ⁵⁸ „skądby tak wielka ruina kaplicy pochodziła, aż się pokazuje, w wielu miejscach przez dachy zaciekanie ...”, „blacha także między kościołem a kaplicą w jednym miejscu przecięta, ... którą szparą także znacznie zacieka”, *Rewizja Ekspedycyjna* ..., *Kaplica Zygmuntowska* ..., op. cit., s. 158.
- ⁵⁹ Fotografie na zlecenie Międzyuczelnianego Instytutu Konserwacji i Restauracji Dzieł Sztuki wykonuje Jacek Kubiena.
- ⁶⁰ W skład komisji weszli: prof. Ireneusz Płuska, prof. Władysław Zalewski, prof. Lech Kalinowski, prof. Jan Ostrowski, prof. Marcin Fabiański, dr Andrzej Fischinger i gospodarz katedry – ks. Infulat Janusz Bielański.
- ⁶¹ W kaplicy Zygmuntowskiej wykorzystano 3 urządzenia „ReNova Laser 1” o następujących parametrach: długość fali 1,06 μm, energia wyjściowa E = 120 mJ, czas trwania impulsu t = 8 ns, średnia wiązki 6-10 mm.
- ⁶² Masę sztucznego kamienia opracował zespół: dr inż. Anna Smoleńska, dr inż. Witold Brylicki i dr inż. Marek Rembiś.
- ⁶³ Konserwację ołtarza wykonała prof. Jadwiga Wyszyńska z ASP w Krakowie, a konserwację srebrnej blachy mgr Wojciech Bochnak.
- ⁶⁴ Konserwację kraty wykonała specjalistyczna firma rzemieślnicza Romana Bobickiego z Krakowa.
- ⁶⁵ Wymianę szklenia witrażowego wykonała pracownia witrażownicza Leszka Heine z Krakowa.
- ⁶⁶ Autorzy artykułu „Kopuła kaplicy Zygmuntowskiej na Wawelu – paraboloida, hiperboloida, a może elipsoida” przygotowanego do druku w *Rocznikach Historii Sztuki*: I. Płuska, J. Marczak, A. Sarzyński, 2004 r., – dokładnie przedstawiają problemy geometrii kaplicy Zygmuntowskiej.

Wiesława Chodkowska

Stary Ratusz w Olsztynie, czyli historia w dokumentach i budowlu

Sądy i fakty

Gdy w 1996 r. przystąpiono do prac remontowych, adaptując zespół tzw. Starego Ratusza na Bibliotekę Publiczną, Wojewódzki Konserwator Zabytków, zgodnie z doktryną, wymagał sondażowych badań architektonicznych. Badaniami tymi objęto najstarszą część zespołu, podczas nich odkryto na południowej elewacji tej części zespołu relikwitu łuku w postaci „oślego grzbietu”¹. Nie był to jednak wystarczający powód do objęcia owego skrzydła programem pełnych badań architektonicznych.

Podstawą do sondażowych badań była historia obiektu, którą opracował dr Jerzy Sikorski, opierając się na rozległej kwerendzie archiwalnej. W świetle dokumentów objęte badaniem skrzydło stanowiło, jako obiekt zabytkowy, małą wartość. Tę znikomą wartość zabytkową ratusza podkreślała przedwojenna historiografia niemiecka, jej reprezentant C. Wunsch² stwierdzał: „średniowieczny ratusz prawdopodobnie padł ofiarą pożaru w 1620 r.”

Za nim sąd ten powtarzali i historycy powojenni, np. A. Wakar³.

Prawnie sąd o znikomej wartości historycznej obiektu usankcjonowała decyzja Wojewódzkiego Konserwatora Zabytków z 1957 roku, wpisująca ratusz do rejestru zabytków. W decyzji tej stwierdzono: „ratusz, w pierwotnej swej postaci barokowy, pochodzi z XVII wieku. Przebudowany w wiekach XIX i XX stanowi zabytek mieszczańskiej architektury użyteczności publicznej”.

W świetle tej wiedzy o ratuszu Wojewódzki Konserwator Zabytków podjął racjonalną decyzję wyrażając zgodę na adaptację pomieszczeń Starego Ratusza na bibliotekę, przeznaczając owo „mało wartościowe” skrzydło południowe na magazyn książek.

Dopuszczony w 1996 r. przez WKZ do realizacji projekt zakładał odtworzenie klasycystycznego wystroju elewacji najstarszej części ratusza.

W 1849 r. władze pruskie tę budowlę przeznaczyły na sąd. Wówczas elewacje otrzymały właściwy dla nowej funkcji, klasycystyczny – monumentalny wystrój.

Część historyczna, którą dr Jerzy Sikorski opracował jako bazę do prac badawczych, w późniejszym okresie wzbogacona i poszerzona o archiwa wraz z ilustracjami wydana została jako samodzielna monografia ratusza pt. „Stary Ratusz w Olsztynie na tle dziejów miasta”.

W tej monografii autor datuje powstanie pierwszej budowli ratusza na czas lokacji miasta.

Przywilej lokacyjny Olsztyn zyskał od kapituły Warmińskiej 31 października 1353 roku. Zasadzca Jan z Łajs wytycza bieg ulic w oparciu o biegnący z północy na południe szlak wędrowny w sąsiedztwie istniejącego już zamku i młyna. Olsztyński badacz historii ratusza pisze⁴ „nie przeszkadza to jednak przypuszczeniu, że ratusz miejski, będący siedzibą samorządu, zbudowano równocześnie z samym miastem. Potrzeba taka wynikała ze zwyczajów epoki, które znajdują też swoje odzwierciedlenie w przywileju lokacyjnym Olsztyna, a dotyczą organizacji handlu w mieście: kupcy i rzemieślnicy mieli obowiązek sprzedaż swych towarów i usług wyłącznie w kramach zlokalizowanych w rynku. Kramy lokalizowano więc zazwyczaj w przyziemiu ratusza i w jego bezpośredniej bliskości. W ratuszu także, lub przy nim, znajdowała się zazwyczaj waga miejska, od której przywilej olsztyński również może pobierać analogicznie dzielone opłaty”.

Tak więc autor wnioskuje, iż pierwszy ratusz zbudowano, gdy miasto uzyskało pełny samorząd, umożliwiający wybór rady i ławy oraz desygnowanie burmistrza.

Praca dopuszczona do druku po recenzjach

W świetle dokumentów archiwalnych historyk datuje budowę murowanego gotyckiego ratusza około 1380 roku i łączy go z istniejącym do dziś w rynku starego miasta budynkiem. Według niego „*Dowodem na to, że środkowa część bryły dzisiejszego ratusza ma rodowód gotycki – że zbudowano ją w czasach Jana z Łajs jest tzw. „ośli grzbiet” odkryty w 1996 r.*”⁵

Dr Jerzy Sikorski uważał, że pierwszy średniowieczny ratusz po pożarze w 1620 roku był tak zniszczony, że tylko jego fragmenty możemy znaleźć jedynie w części parterowej obecnej budowli. Jako dowód tej tezy podawał dokumenty z procesu dwu mieszczan, którzy nie zgadzali się na rozbudowę ratusza podczas prac remontowych po pożarze. *Obaj wystosowali napisaną po łacinie skargę do kapituły, datowaną 3 listopada 1623r., a skierowaną przeciwko magistratowi olsztyńskiemu. Powodem ich niezadowolonia był fakt, że ratusz nazwany w tej skardze „domem komunalnym w rynku” (domus publicus in foro Alensteinensi) – był przez magistrat odbudowywany nie w tej samej postaci w jakiej istniał dotychczas, lecz fundamenty jego „wysunięto dalej”*⁶.

W 2002 roku, gdy prace budowlane zmierzały już ku końcowi, skuto tynki na elewacjach południowej i wschodniej, ukazały się duże partie średniowiecznego wystroju budowli. Odkrycie to tłumaczyło odkryty podczas badań sondażowych relikwitu łuku w kształcie „oślego grzbietu”.

Przystąpiono do pełnych badań architektonicznych. Ich wyniki obaliły dotychczasowy paradygmat o znikomej wartości zabytkowej obiektu.

Według niego, w granicach budowli powinny znajdować się średniowieczne piwnice. Prowadzone po 1945 roku amatorskie penetracje potwierdzały ten sąd. Podczas prac remontowo-budowlanych przystąpiono do poszukiwania owych piwnic. Rozpoczęto wówczas prace archeologiczne, które wykluczyły istnienie średniowiecznych sklepionych piwnic.

Prace wykopaliskowe prowadzone w granicach fundamentów obaliły tezę dr. Jerzego Sikorskiego o rozbudowie bryły średniowiecznego ratusza w kierunku wschód-zachód. Do czasów współczesnych dotrwała pierwsza bryła ratusza wzniesiona na pierwszym kamiennym fundamencie.

Fakt ten, oraz wydobyte spod grubej warstwy tynku średniowiecznej elewacji, miał istotne znaczenie dla powtórnego datowania czasu powstania budowli. W wyniku prac badawczych prowadzonych *in situ* ustalono następujące fazy powstania i przeobrażeń średniowiecznej budowli według tradycji nazwanej Starym Ratuszem.

Faza pierwsza – przełom XV/XVI w.

Budynek piętrowy wzniesiony na kamiennym fundamencie, miejscami głębokim na ok. 3,40 m. Ściany murowane z cegły w wątku gotyckim-pol-

skim: wozówka, główka, wozówka. Użyta cegła o wymiarach 300 x 145 mm, h: 80 mm do 85 mm, była spoinowana spoiną wypukłą, podciętą od dołu. Elewacja poza blendami nietynkowana. Na cegle i spoinie zachowały się ślady barwienia w kolorze szaro-niebieskim. Odkrycia te wymagały potwierdzenia w specjalistycznych badaniach laboratoryjnych. W elewacji są czytelne otwory maculcowe pozostałe po mocowaniu końcówek belek rusztowań.

Dokumenty cytowane przez historyka dr. Jerzego Sikorskiego podają, że dolna partia budowli przeznaczona była na funkcje handlowe. Program dekoracyjny elewacji południowej parteru był bardzo skromny. Niewielkie otwory zwieńczone łukiem odcinkowym. W środku elewacji południowej było wejście, zwieńczone oślim grzbietem, z którego pozostał odkryty wcześniej relikwitu łuku, naprzeciw w elewacji północnej, podobne wejście prowadziło w uliczkę obudowaną po obu stronach drewnianymi kramami. Odkrycie to zdaje się potwierdzać handlową funkcję parteru.

Odkryty, podczas sondażowych badań na elewacji południowej, relikwitu nadproża murowany z cegły fazowanej w kształcie „oślego grzbietu” znalazł kontynuację w postaci całego programu dekoracji pierwszego piętra.

Pierwotnego przeznaczenia pomieszczeń piętra nie znamy. Odsłonięta spod warstw cegły i tynku elewacja ujawniła swą elegancję w kompozycji okien i blend. Bogaty program ceglanej dekoracji tego poziomu sugeruje, że w odróżnieniu od pomieszczeń parteru, była to kondygnacja reprezentacyjna. Mogło to być miejsce posiedzeń rady miasta.

Na podstawie zachowanych dużych partii średniowiecznej elewacji można było odtworzyć sposób opracowania całej elewacji piętra. Elewacja artykułowana była dwiema parami okien i dwiema parami tynkowanych blend, podwójnej i potrójnej. Pomiędzy otworami i pomiędzy blendami znajdowały się słupki o szerokości (dwie cegły) ok. 60 cm, których krawędzie wykończone były cegłą kształtką. Węgarki okien murowane były z cegły fazowanej o łuku odcinkowym. Powierzchnia blend i węgarków okiennych pokryta była tynkiem w kolorze szaro-niebieskim.

Pierwotnie dekoracja piętra składająca się z kompozycji okien i blend i prawdopodobnie obiegała trzy elewacje: wschodnią południową i zachodnią. Elewacja północna jako elewacja od strony kramów tej dekoracji była pozbawiona.

Z pierwszej fazy budowy ratusza pochodzi odkryte podczas prac wykopaliskowych hypocaustum. Piec ten, znany już w czasach rzymskich, służył do ogrzewania powietrza, które umieszczonymi w grubości ścian przewodami rozprowadzano po wnętrzu budowli.



Olsztyn, Stary Ratusz, stan z 1942 r. przed pożarem. Repr. za: J. Sikorski, Stary Ratusz w Olsztynie na tle dziejów miasta, Olsztyn 1999



Olsztyn, Stary Ratusz, widok na elewację pd-wsch. z wystrojem klasycystycznym wykonanym w 1849 r. Repr. za: J. Sikorski, tamże



Olsztyn, Stary Ratusz, elewacja wschodnia, po usunięciu zamurowania ukazało się zwiercienie portalu z cegły kształtki w „ośli grzbiet”. Stan z sierpnia 2002 r. Fot. K. Sobaczewski



Plan miasta Olsztyna z ok. 1800 r., rekonstrukcja C. Wunsch w: C. Wunsch, Die Bau- und Kunstdenkmaler der Stadt Allenstein, Königsberg 1933, s. 24



Olsztyn, Stary Ratusz, elewacja południowa, próba rekonstrukcji, w której proponowano ukazanie w formie odkrytki odsłoniętego wystroju, przy czym pozostałe elewacje pokrywałby tynk. Rysunek wykonał Dariusz Chodkowski, wrzesień 2002 r. Fot. W. Chodkowska



Olsztyn, Stary Ratusz, elewacja wschodnia w trakcie odsłonięcia portalu. Stan z sierpnia 2002 r. Fot. W. Chodkowska

Fasadą reprezentacyjną – główną ówczesnego ratusza była elewacja wschodnia z wejściem dla rajców. Była to i jest elewacja szczytowa ustawiona równolegle do głównego traktu w mieście. Trakt ten od czasu lokacji miasta biegł z północy na południe, od Bramy Górnej do niezachowanej dziś Bramy Dolnej.

W osi elewacji główne wejście dla rajców miejskich. Dawniej z sieni schody prowadziły na piętro do sali rady oraz innych, ważnych dla niej pomieszczeń. Fragmenty podbudowy schodów odkryte zostały przez archeologów.

Spod zamurowania cegłą odsłonięty został tynkowany portal o potrójnym uskoiku z cegły kształtki tworzącej w zwieńczeniu łuki w „ośli grzbiet”. Nadproże portalu tynkowane na pobiale i barwione w kolorze szaro-niebieskim. Glify portalu uskokowe z cegły kształtki. Po bokach portalu znajdowały się dwa niższe otwory, zwieńczone naczółkami z cegły kształtki uformowanej w „ośle grzbiety” i pod nimi, łuki koszowe. Powierzchnie między łukami pokryte tynkiem.

W trakcie prac konserwatorskich w 2003 r. prowadzono badania uzupełniające, podczas których ustalono: otwór lewy okienny w obramieniu z cegły kształtki. Otwór prawy, drzwiowy, prowadził do pomieszczenia straży miejskiej, o której wspominały źródła historyczne⁷.

Ściana szczytowa wsch. nad głównym wejściem, na wysokości pierwszego piętra, została także przebadana w trakcie trwających prac konserwatorskich, odsłonięto wówczas na prawej osi cały węgarek otworu okiennego, nie potwierdzono istnienia innych otworów. Na podstawie odkrytego węgarka wykonano rekonstrukcję pełnego otworu okiennego oraz rytmu blend stanowiących uzupełnienie do kompozycji rytmu okien i blend elewacji południowej.

Faza druga przekształceń pierwotnej budowli po 1760 roku

W świetle dokumentów historycznych opracowanych przez dr. Jerzego Sikorskiego wiemy, że prace, wskutek których ratusz z fazy pierwszej o formach późnogotyckich zmienił swój wygląd, należy łączyć z 2 połową XVIII wieku.

W roku 1760 jeden ze szczytów ratusza znajdował się w stanie krytycznym. Z akt archiwalnych wynika, że 22 sierpnia 1765 r. podjęto uchwałę, by chyłący się ku ruinie ratusz z wiosną przyszłego roku poddać remontowi. W tym czasie prawdopodobnie podjęto decyzję o wybudowaniu ściany szczytowej (zachodniej) na nowym fundamencie, bowiem „stara groziła zawaleniem”⁸. Prace wykopaliskowe i prace badawcze prowadzone na elewacjach dowiodły, że

ściana zawałiła się. Nową ścianę wybudowano na nowym fundamencie przesuniętym w porównaniu z pierwszym ok. 3,00 m w kierunku zachodnim. Przesunięcie zachodniego szczytu wydłużyło budowlę, to zaś musiało pociągnąć zmianę w kompozycji późnogotyckiej elewacji.

Stan techniczny ścian musiał być raczej zły, gdyż opłaszczowano je od strony wnętrza na wysokości dwu kondygnacji. W ten sposób trzy ściany od strony wnętrza, poza północną mieszczącą wnęki, uzyskały nowożytny watek ceglany i nową zaprawę. Użyta cegła w wątku nowożytnym o wymiarach: 280 x 283 x 290 x 146 x 149 x 150 x 146 x 148, h: 75 x 77 x 70 x 80 x 77 mm.

Podczas tych prac późnogotycki wystrój elewacji w postaci fryzu z blend i okien, zwieńczenia otworów łukami w „ośli grzbiet” został wypełniony cegłą, a elewacje pokryte tynkiem.

Remont przeprowadzono w latach 1766-1770. Zdaniem A. Funka utrwalony wówczas kształt architektoniczny ratusza (bryła przykryta czterospadowym dachem, na którego kalenicy ustawiono ośmioboczną wieżyczkę, w niej zawieszono przeniesiony z dawnego miejsca nad schodami dzwon i otynkowano elewację) przetrwał do lat poprzedzających II wojnę światową, chociaż podział wnętrza jak i kompozycja otworów okiennych miały być jeszcze poddawane różnym przeróbkom.

Ta informacja jest dla badaczy bardzo cenna, lecz podana w wątpliwość ze strony historyka, któremu trudno było zgodzić się z poglądem, że ratusz wówczas „całkowicie przebudowano” i wskazywał, by sugestie A. Funka przenieść na czas późniejszy⁹. Dopiero wyniki badań przeprowadzonych w 2002 roku z całkowitą pewnością potwierdzają opinie A. Funka.

W tym czasie następują ważne dla Korony i Warmii wydarzenia. W roku 1772 dokonano pierwszego rozbioru Polski. Warmia zostaje wcielona do Prus. Ostatni biskup warmiński Ignacy Krasicki musiał opuścić swoją siedzibę w Lidzbarku Warmińskim.

Faza trzecia po 1848 roku i następne

Po wybudowaniu kolei w Olsztynie powstają liczne koszary wojskowe, miasto zyskuje miano „Kasernopolis”. Powołano Rejencję, wzrasta ranga miasta w administracji pruskiej. W roku 1829 Stary Ratusz staje się siedzibą sądu pruskiego.

Rok 1849 przyniósł zmiany w sposobie użytkowania ratusza, rozpoczyna się kolejna faza zmian obiektu. Cały parter wraz z znajdującą się tam remizą strażacką przeznaczony został na biura sądowe i wymagał kompleksowej adaptacji.

W 1858 zobowiązano magistrat do wybudowania masywnej dwukondygnacyjowej przybudówki do ratusza¹⁰. Całość tych prac zakończono



Olsztyn, Stary Ratusz, widok na elewację południowo-wschodnią po zakończeniu prac konserwatorskich prowadzonych przez firmę Konserwatorską Piotr Biało, Zabytki Malarstwa, Rzeźby Architektury Spółka z o.o. Kraków. Stan z 15 listopada 2003 r. Fot. K. Sobaczewski



Olsztyn, Stary Ratusz, widok na elewację południową po zakończeniu prac konserwatorskich prowadzonych przez firmę Konserwatorską Piotr Biało, Zabytki Malarstwa, Rzeźby Architektury Spółka z o.o. Kraków. Stan z 15 listopada 2003 r. Fot. K. Sobaczewski



Olsztyn, Stary Ratusz, widok na elewację południową, portal klasycystyczny, widoczna zachowana ostrołukowa blenda i otwór okienny do dawnej hali. Stan po zakończeniu prac konserwatorskich prowadzonych przez firmę Konserwatorską Piotr Biało, Zabytki Malarstwa, Rzeźby Architektury Spółka z o.o. Kraków. Stan z 15 listopada 2003 r. Fot. K. Sobaczewski

w 1881 r., a Stary Ratusz zyskał nową, klasycystyczną elewację: otwory okienne zwieńczyły naczółki oparte na odcinkowym łuku. Naczółki te uformowano przez wykucie lica gotyckiej ściany i wmurowanie cegły maszynowej ułożonej główkami. Otwory okienne przemurowano i obramiono opaskami. Na wysokości parteru elewację podzieliły horyzontalnie pasma boniowań wykute w gotyckim licu cegły. Dodatkowo silny akcent horyzontalny uzyskano przez wmurowanie w licu ściany pasma gzymsu kordonowego odcinającego parter od piętra. Podczas prac konserwatorskich zachowano w elewacji relikty gzymsu. W taki sam sposób dodatkowe pasmo gzymsu utworzone zostało na wysokości parapetów okien przyziemia.

Główne wejście w elewacji południowej akcentował portal, który był zwieńczony trójkątnym tympanonem przechodzącym w gzyms kordonowy.

W elewacji wschodniej na poziomie drugiej kondygnacji wykonano trzy blendy obramione opaskami, nawiązującymi do dekoracji okna w elewacji południowej. W ten sposób całość zyskała klasycystyczną kompozycję elewacji. W tym czasie w miejscu dawnego portalu na osi (wejścia dla rajców) wykonano ryzalit z blendą w obramieniu naśladującym portal. Po stronie prawej portalu (w miejscu dawnego wejścia dla straży miejskiej) pozostawiono drzwi, ale o wystroju klasycystycznym. Użyto cegły maszynowej o wymiarach: 250/120/65 mm.

W klasycystycznej formie ratusz trwał tylko przez osiemdziesiąt lat, od roku 1848 do 1928. W 1912 r. na Górnym Przedmieściu wzniesiono nowy ratusz. Od 1922 r. w budynku starego ratusza mieściła się szkoła handlowa. W 1926 r. przyjęto uchwałę o powołaniu biblioteki miejskiej z siedzibą w starym ratuszu.

W latach 1927-28 nastąpiła dobudowa skrzydła północnego, a budowla pozbawiona została dotychczasowej, tj. klasycystycznej dekoracji. Skute zostały naczółki nadokienne i pasma gzymsów: kordonowy i cokołowy. Okna pozbawiono opasek, pod tynkiem ukryto boniowania.

Całość zyskała modny wówczas, modernistyczny wygląd. Nad pozostawionym z fazy klasycystycznej portalem, w elewacji południowej umieszczono rzeźbiony w kamieniu herb Olsztyna.

Po modernizacji elewacji ratusza w latach 1930. na II kondygnacji elewacji wschodniej w miejscu blend z klasycystycznej fazy znajdują się już dwa okna, licząc od strony prawej¹¹. Trzy okna na tej kondygnacji pojawiły się dopiero w latach 1940., o czym świadczą fotografie z lat 1930 i 1942¹².

W czasie wyzwania miasta w 1945 r. ratusz częściowo spłonął. Prowadzone po roku 1945 prace remontowe nie miały charakteru prac konserwatorskich.

Konserwacja i restauracja

W wyniku wniosków konserwatorskich sformułowanych na podstawie badań i dyskusji, prowadzonych na komisjach konserwatorskich, ustalono, że najbardziej wartościową fazą budowy ratusza jest jego faza najstarsza – późnogotycka. Autentyzm budowli zachowany jest w substancji zabytkowej ukształtowanej na przełomie XV i XVI wieku. Wysoki procent zachowania tej fazy, szacowany na ponad 70% oraz brak wartościowych elementów późniejszych nawarstwień skłonił do ekspozycji późnogotyckich elewacji.

Słuszność tej decyzji zdają się potwierdzać znalezione na terenie Warmii analogie do „oślego grzbietu” odkrytego na elewacjach ratusza. Są to zwieńczenia otworów okiennych w szczytowej ścianie tzw. Kustodii na Wzgórzu Fromborskim, tuż obok katedry. Budynek ten datowany jest na wiek XV. Innym przykładem są okna na Wieży Kopernika we Fromborku, choć zniekształcone w trakcie dziewiętnastowiecznych przeróbek, ale znane z przekazów ikonograficznych. Utrwalił je na rysunkach Ferdynand Quast, który od lipca 1843 r. pełnił funkcję „królewskiego konserwatora zabytków w Prusach”. Łuki te datowane są także na ostatnią ćwierć XV wieku¹³.

Czy fromborskie łuki w kształcie „oślego grzbietu” mogły być inspiracją wystroju architektonicznego olsztyńskiego ratusza – odpowiedź na to pytanie wymaga dalszych badań. Zwłaszcza, że w początku XVI w. kanonik fromborski Mikołaj Kopernik administrował Olsztynem w imieniu kapituły, przez kilka lat rezydując na tutejszym zamku.

Wytyczne konserwatorskie przyjęte w 2002 r. zakładały ekspozycję elewacji w cegle na wysokości piętra, odtworzenie rytmu otworów okiennych i blend. Brakujące fragmenty laskowania ceglano-otworów i blend oraz nadproży należało uzupełnić. Z uwagi na duży stopień zniszczenia elewacji parteru, głównie boniowaniem, zalecono pokrycie ścian cienką warstwą tynku. W formie odkrywek w tynku wnioskowano ukazanie fragmentów łuku w „ośli grzbiet” i fragmenty otworów okiennych należących do hali targowej. Należało zachować istniejący portal klasycystyczny, po przebadaniu warstw kolorystycznych przywrócić pierwotny kolor. Wnioskowano, by pionowym odcięciem biegnącym przez wysokość elewacji odciąć część późnogotycką od dostawionej w XVIII w. ściany elewacji zachodniej, którą należało pokryć tynkiem i pomalować w kolorze cegły. Pokrycie tynkiem elewacji zachodniej tłumaczono, z konserwatorskiego punktu widzenia, jako odcięcie nowożytniej części budynku, która została dobudowana i murowana od początku pod tynk. Tynk

także powinien przechodzić na elewację wschodnią odcinając współczesne zamurowania od oryginalnych późnogotyckich wątków. Należało wyeksponować reprezentacyjny charakter elewacji wschodniej ze szczególnym programem dekoracyjnym portalu.

Na podstawie tak ustalonych wytycznych wykonany został projekt, w którym określone zostały strefy wymagające potwierdzenia w badaniach prowadzonych równoległe z pracami konserwatorskimi. W styczniu 2003 r. Wojewódzki Konserwator Zabytków rozpoczął starania w Ministerstwie Kultury o dotację celową na przewidziane prace remontowo-konserwatorskie trzech elewacji starego ratusza. Dotację taką uzyskał. Ogłoszony został przetarg na wykonanie prac konserwatorskich, który wygrała firma Konserwatorska Piotr Białko, Zabytki Malarstwa, Rzeźby Architektury Spółka z o.o. Kraków. Prace rozpoczęto w lipcu 2003 r. W wyniku dalej prowadzonych badań architektonicznych, na skutek nowych ustaleń, przystąpiono do zmian w zatwierdzonym projekcie. Zmiany te uzgadniano zwołując komisje konserwatorskie z udziałem rzeczoznawców.

Nowe ustalenia do całej bryły zakładały: pokazanie w cegle wszystkich trzech elewacji, w tym dostawionej w poł. XVIII w. elewacji zachodniej, bez pokrywania tynkiem partii zniszczonych w XIX w. przez bonie, naczółki okienne, gzymsy. Konserwatorzy uzasadniali taką decyzję odbiorem wizualnym bryły jako całości pod jednym dachem. Kolejne fazy w kształtowaniu bryły budynku miały być czytelne w nietynkowanych elewacjach w postaci wielkości użytej cegły, wątków gotyckiego i nowożytnego, w sposobie opracowania fugi: nowożytna cofnięta i płaska, gotycka wysunięta, podcięta od dołu.

W elewacji południowej wyeksponowano gotycką blendę ukrytą pod prawym kapitelem portalu. W tym celu usunięto relikw gzymsu kordonowego z okresu klasycystycznego tworzący trójkątny tympanon, który wchodził w światło gotyckiego okna. W odtworzonych oknach gotyckich wykonano stolarkę okienną w kształcie odcinkowego nadproża, szkloną witrażowym szkłem gomółkowym. Ze względów konstrukcyjnych (funkcjonujący już magazyn książek) zamurowano od strony wnętrza dwa otwory okienne, a od strony zewnętrznej umieszczono w nich szklone gomółkami ramy okienne.

Elewację wschodnią pokazano całą w cegle bez ukrywania pod tynkiem współczesnych uzupełnień. Brakujące fragmenty lasek uzupełniono cegłą

kształtką, nawiązując do fragmentów zachowanych. W polach tynkowanych nadproży uzupełniono brakujący tynk. Po prawej stronie portalu głównego odtworzono dawne wejście dla straży miejskiej.

Na drugiej kondygnacji elewacji wschodniej, w oparciu o zachowany prawy węgierek, zrekonstruowano otwór okienny. W oparciu o ten otwór okienny, w nawiązaniu do fryzu dekoracyjnego drugiej kondygnacji – elewacji południowej, wykonano fryz – z zachowaniem zasady (patrząc od prawej do lewej) otwór okienny – słupek szerokości na dwie cegły – blenda potrójna – słupek szerokości na dwie cegły – blenda podwójna, dołączając się do zachowanego fragmentu oryginalnej ściany gotyckiej. W tym miejscu ściana była wielokrotnie przebudowywana, fragmenty cegły gotyckiej zachowały się tylko na krawędziach ściany.

Lico cegły na całej wysokości elewacji oczyszczono, uzupełniono ubytki lub flekowano, uzupełniono fugi, scalono kolorystycznie, poddano zabiegom konserwatorskim.

Wstawioną wcześniej stolarkę okienną, w części parteru elewacji południowej i zachodniej, scalono kolorystycznie nawiązując do stolarki gotyckiej.

Dzięki wysokiemu profesjonalizmowi firmy konserwatorskiej Piotra Białko i bieżącym konsultacjom w komisjach konserwatorskich prace konserwatorskie przebiegały płynnie i pozwoliły przywrócić miastu jego późnogotycki ratusz.

¹ B. Zalewska, K. Soczewica, Sondażowe badania architektoniczne Starego Ratusza w Olsztynie. Olsztyn 1996.

² C. Wünsch, Die Bau- und Kunstdenkmäler der Stadt Allenstein, Königsberg 1933, s. 104.

³ A. Wakar, Olsztyn 1353-1945, Olsztyn 197, s. 99.

⁴ Za Jerzym Sikorskim, Stary Ratusz w Olsztynie, Studium historyczne, Olsztyn 1995, rozdz. 1.

⁵ Jerzy Sikorski, Stary Ratusz w Olsztynie na tle dziejów miasta. WBP, Olsztyn 1999, s. 27.

⁶ Tamże, s. 25-26.

⁷ J. Sikorski, tamże, s. 21.

⁸ Tamże, s. 21.

⁹ Tamże, s. 24.

¹⁰ Tamże, s. 38.

¹¹ Rafał Bętkowski, Olsztyn jakiego nie znacie, 650-lat Olsztyna. Olsztyn 2003, ss. 39, 41.

¹² Jerzy Sikorski, Stary Ratusz w Olsztynie na tle dziejów miasta. Olsztyn 1999, s. 80.

¹³ Janusz Pagaczewski, Przyczynek do rekonstrukcji Wieży Kopernika we Fromborku. Copernikana.

Leszek Sobol

Klasztor ss. Norbertanek w Imbramowicach

Uwagi do historii i problemów konserwatorskich

Niedaleko Krakowa, otoczony malowniczym krajobrazem jurajskich wzgórz, bezpośrednio przy korycie rzeki Dłubni, stoi późnobarokowy klasztor klauzurowy Sióstr Norbertanek. Siostry w klasztornej kościele pw. św. św. Piotra i Pawła już od 775 lat nieustanną modlitwą wspólnotową i śpiewem chóralnym oddają chwałę i cześć Bogu i Matce Najświętszej (ryc. 1).

Ten specyficzny kontemplacyjno-modlitewny wymiar codziennego życia mniszek, którego tryb wyznaczała i nadal wyznacza Reguła św. Norberta – założyciela zakonu w XII w., owocował w postaci różnorodnych łask zsyłanych z Nieba na wspólnotę zakonną, jak też i ludzi świeckich z okolicznych wsi i miasteczek. Ta norbertańska kultura duchowa była i jest zawsze złączona z kulturą i tradycją polską, głęboko patriotyczną – swymi wpływami ogarniając sukcesywnie, aż do XIX w. prawie cały obszar ówczesnej Rzeczypospolitej. Miała ona również wpływ na „wytworzenie” w klasztorze, w umysłach sióstr i współpracującego z nimi kleru, tak hierarchicznego, jak i *parafialnego* – wartości materialnych, które do dzisiaj świadczą o wielkości tego świętego miejsca w Imbramowicach. Zatem oddajmy głos historii.

1. Historia imbramowickiego klasztoru

Jak wynika z interpretacji źródeł pisanych, dokonanej przez historyków, kościół i klasztor Sióstr Norbertanek w Imbramowicach powstał około 1226 roku. Został on ufundowany przez Iwona Odrową, biskupa krakowskiego, przy współudziale jego brata Imbrama, właściciela ówczesnej wsi Dłubnia, miejscowości położonej ok. 32 km od Krakowa w dolinie rzeki Dłubni. Z chwilą powstania klasz-

toru wieś Dłubnia przybrała nazwę Imbramowice od imienia swojego właściciela – współfundatora nowo powstałego klasztoru, Imbrama. Biskup Iwo Odrową osadził tutaj konwent Sióstr Kanoniczek Regularnych Zakonu Premonstratenskiego, powszechnie zwanych w Polsce siostrami norbertankami. Ww. konwent norbertanek uzyskał zatwierdzenie bullą papieża Grzegorza IX w roku 1229.

Według kroniki opata witowskiego, klasztor imbramowicki został doszczętnie zrujnowany przez Tatarów w 1260 r., po czym długi czas dźwiagał się z upadku.

W późniejszych wiekach istnienie klasztoru zostało poważnie zagrożone poprzez podejmowane wysiłki przeniesienia i skomasowania w jednym miejscu kilku wspólnot norbertańskich, w tym także sióstr imbramowickich. Myśl ta rozpow szechniona w XIV wieku z inicjatywy króla Kazimierza Wielkiego, a definitywnie odrzucona przez samego papieża Innocentego VI, odżyła na nowo w wieku XV za panowania króla Władysława Jagiełły. Tym razem sprawą tą zajęto się na Soborze w Konstancji, gdzie ostatecznie zdecydowano, aby norbertanki imbramowickie osadzić w klasztorze w Busku.

Klasztor imbramowicki, opuszczony przez zakonnice w uroczystość Wniebowzięcia NMP w roku 1415, stał się na pewien okres męską prepozyturą zakonną, liczącą 2-3 braci. W tym miejscu należy wspomnieć o istotnym fakcie, iż z nieznanych powodów, w momencie opuszczenia klasztoru imbramowickiego przez siostry nie nastąpiła inkorporacja dóbr i dochodów do klasztoru buskiego, co miało miejsce w przypadku innych klasztorów.

Około 1595 roku siostry wróciły z wygnania do Imbramowic. Niebawem przeprowadziły szereg prac budowlanych, mających na celu odrestaurowanie zaniedbanego przez dziesięciolecia klaszto-

Praca dopuszczona do druku po recenzjach

ru. Szkody były na tyle duże, że jeszcze w XVII wieku biskupi krakowscy, w zapiskach z wizytacji, z ubolewaniem stwierdzali ruinę budynków i ubóstwo klasztoru.

Wiek XVI to okres ciężkich doświadczeń dla klasztoru imbramowickiego ze strony władzy świeckiej. Wiązało się to z instytucją tzw. *opactwa komendataryjnego*, polegającą na mianowaniu przez władzę świecką opata władającego i zarządzającego klasztorem oraz czerpiącego korzyści materialne z dóbr klasztornych na własny użytek.

W 1591 r. biskupem krakowskim został Jerzy książę Radziwiłł, obejmujący szczególną opieką zakony i klasztory. Wprowadzając z dużą rzetelnością dekrety Soboru Trydenckiego, biskup Jerzy zlikwidował instytucję opata komendatariusza, podporządkowując zakony jurysdykcji biskupiej. Wydał również „*dekret reformacyjny*”, w którym nakazał pilne wykonanie remontów i napraw budynków, zarówno kościelnych jak i klasztornych, znajdujących się w różnym stanie zniszczenia.

W związku z dekretem reformacyjnym warto wspomnieć także o innym ważnym fakcie. Z owego dokumentu wynika m.in., że klasztor imbramowicki już w XVI w. angażował się w pracę oświatowo-wychowawczą. Oddawano tu córki pierwszych rodzin w kraju, obok których kształciły się też ubogie panienki utrzymywane przez klasztor. Działalność ta – nie tylko mająca na celu naukę, ale przede wszystkim kładąca nacisk na wychowanie młodzieży w duchu religijnym i patriotycznym przez wdrażanie do pracy nad wyrobieniem charakteru – prowadzona była także w kolejnych wiekach, choć z okresowymi przerwami podczas zaborów i na różnym poziomie: od szkolnictwa elementarnego po wyższy instytut dla pań z zamożnych rodzin ziemiańskich, ostatnio zaś jako szkoła gospodarcza dla dziewcząt wiejskich.

Dzięki opiece biskupów krakowskich: Jerzego Radziwiłła, Piotra Tylickiego i Marcina Szyszkowskiego klasztor i kościół w Imbramowicach były systematycznie remontowane i zgodnie z ówczesnymi nowinkami technicznymi modernizowane. W 1627 roku kościół był już na tyle wyremontowany, iż możliwa była ponowna konsekracja. Dokonał jej biskup krakowski konsekrując ołtarze: główny i dwa boczne. Pomimo tej diecezjalnej opieki dochody klasztoru były tak małe, iż po wizytacji biskup Szyszkowski wydał zakaz przyjmowania kandydatek do nowicjatu.

Pierwszą kronikę klasztorną zaczęła prowadzić systematycznie ksieni Zofia Grothówna w roku 1703. Można z niej zaczerpnąć licznych informacji o życiu i trudnych losach imbramowickiego klasztoru. Był to bowiem czas, gdy Polska brała udział w wojnie ze Szwecją. W kraju „*gospodarowały*” woj-

ska saskie, rosyjskie i szwedzkie, domagano się ciągłych *furażów, podwód, kwaterunku*, dopuszczono się licznych grabieży i zniszczeń. Kronika pisana ręką samej ksieni Grothówny przepełniona jest opisem tychże gwałtów ze strony obcych wojsk wobec klasztoru i okolicznej ludności. Z zapisków kronikarskich wynika ponadto, że w roku 1710 w klasztorze wybuchł pożar, który strawił doszczętnie zabudowania klasztorne, w tym gotycki kościół. Realizatorką dźwignięcia klasztoru z ruiny i pożogi była właśnie wyżej wspomniana, niezwykle czynna i energiczna ksieni Grothówna. W ciągu siedmiu kolejnych lat klasztor i kościół były już na tyle odbudowane, iż możliwa była ponowna konsekracja świątyni. Dokonał jej biskup krakowski, Kazimierz Łubeński w dniu 29 sierpnia 1717 roku.

W 1819 roku uległo kasacie wiele klasztorów norbertańskich wskutek prześladowczej polityki zaborców. Jakby się mogło wówczas wydawać, klasztor w Imbramowicach skazany był również na zniesienie. Nie pozwolono przyjmować nowych kandydatek, natomiast przysłano do Imbramowic zakonnice z innych klasztorów skasowanych przez zaborcę. Odebrano klasztorowi wszystkie dobra ziemskie oraz bibliotekę złożoną z bardzo rzadkich i cennych dzieł. Dopiero w roku 1835, dzięki usilnym staraniom hr. Aleksandra Wlewskiego, klasztor ponownie został odnowiony, a kościół przywrócony funkcjom kultowym.

Po powstaniu styczniowym klasztor doznał represji ze strony rządu carskiego. Wydano dekret kasujący resztę majątności klasztornych. Zamknięto też nowicjat. Przysłano tu natomiast zakonnice z innych klasztorów skasowanych przez rząd rosyjski. Ten stan trwał do 1905 r., kiedy to car Mikołaj I ogłosił edykt tolerancyjny dla kościoła katolickiego.

I tak konwent imbramowicki przetrwał te trudne czasy aż po nadejście wieku XX, który przyniósł dwie wojny światowe.

Z kroniki, a szczególnie z listów wynika, że wiele rodzin znalazło w klasztorze schronienie i utrzymanie podczas ciężkich lat okupacji. Jedną z osób pisze np.: *klasztor pod przewodnictwem szlachetnej ówczesnej Panny Ksieni, osoby o gorącym sercu, bezgranicznie oddanej ludziom potrzebującym pomocy, w tych ciężkich czasach był schroniskiem dla wielu osób i moralnym oparciem podtrzymującym na duchu ludność Imbramowic, zwłaszcza w czasie napadów przez Niemców na wieś. Wśród osób, które uzyskały tutaj wielkoduszną pomoc, było wiele osób duchownych, zwłaszcza prześladowanych. Dach nad głową w klasztorze imbramowickich norbertanek znalazły również osoby pochodzenia żydowskiego oraz zaangażowane w Armii Krajowej, m.in. duszpasterz i szef sanitarny AK. Ponadto dowiadujemy się o niesieniu pomocy przez*



Ryc. 1. Widok panoramiczny klasztoru i kościoła ss. Norbertanek w Imbramowicach od strony południowo-zachodniej (stan obecny). Fot. Leszek Sobol



Ryc. 2. Widok prezbiterium i ołtarza głównego kościoła klasztornego pw. św. Piotra i Pawła (stan obecny). Fot. Leszek Sobol



Ryc. 3. Widok chóru klauzurowego w kościele klasztornym, stalle dębowe z XVIII w. Fot. Leszek Sobol



Ryc. 4. Widok obecnych zniszczeń tynku i muru ścian zewnętrznych elewacji zabudowań gospodarczych klasztoru (strona południowa i zachodnia). Fot. Leszek Sobol

siostry marzącym w lesie oddziałom AK. Za wybitną działalność i pomoc udzielaną władzom konspiracyjnym w walce z okupantem niemieckim w latach 1939-45 klasztor Sióstr Norbertanek w Imbramowicach został odznaczony Złotym i Srebrnym Krzyżem Zasługi.

Po drugiej wojnie światowej klasztor imbramowicki, wierny tradycji, wznowił przerwana podczas okupacji działalność dydaktyczno-oświatową i wychowawczą, nie tracąc zarazem swego kontemplacyjnego charakteru. Dostrzegając naglące potrzeby środowiska wiejskiego klasztor zorganizował szkołę gospodyń wiejskich. Choć szkoła działała wzorcowo i dynamicznie, już wkrótce, bo w 1949 r. została zamknięta przez rząd komunistyczny, a budynki i grunty zostały przejęte przez państwo. Klasztor, pozbawiony aż do roku 1992 jakichkolwiek środków na utrzymanie, znalazł się ponownie w bardzo trudnej sytuacji, ten ciężki okres przetrwał jedynie dzięki ofiarności wiernych.

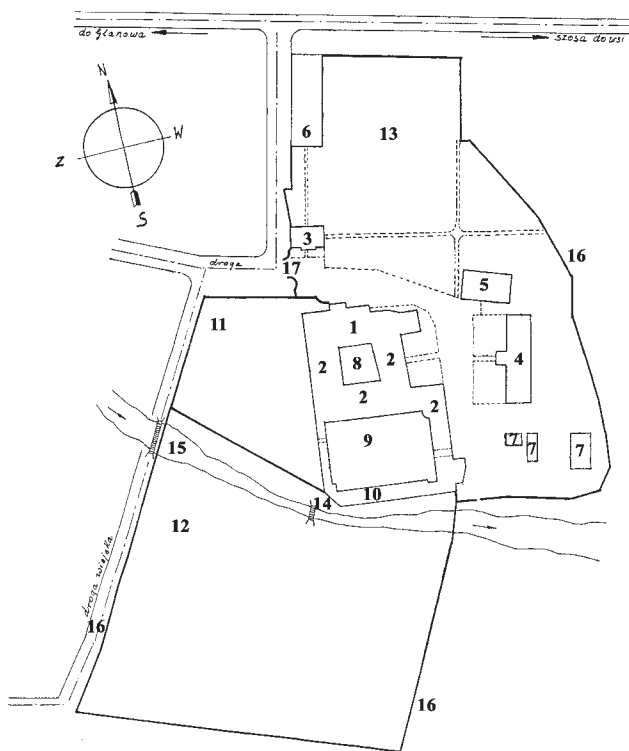

Ryc. 5. Plan zabudowy zespołu klasztornego ss. Norbertanek w Imbramowicach wg inwentaryzacji sporządzonej przez Stanisława Dudka (arch. kl. imbr., 1972).
Legenda: 1. Kościół, 2. Klasztor, 3. Kapelania, 4. Szkoła, 5. Spichlerz, 6. Stodoła (obecnie nieistniejąca), 7. Bud. gospodarcze (obecnie nieistniejące), 8. Działka klasztorna, 9. Działka gospodarcza, 10. Obory i chlewy, 11, 12. Ogród klauzurowy, 13. Ogród klasztorny, 14. Mostek, 15. Rzeka Dłubnia, 16. Mur ogrodzeniowy, 17. Brama z dzwonnica

Obchody 750-lecia klasztoru w 1976 r. były wspaniałą religijno-patriotyczną uroczystością, na którą przybyły liczne rzesze wiernych z niemal całego kraju.

Dziś klasztor imbramowicki powoli odzyskuje swoje dawne piękno. Od trzydziestu lat bowiem prowadzone są tutaj prace renowacyjno-konserwatorskie nad wnętrzem obiektu, finansowane głównie przez Państwową Służbę Ochrony Zabytków w Krakowie oraz dobroczynne fundacje zagraniczne. Obecnie trwają również prace remontowe m.in. nad odzyskanymi w 1992 r. budynkami, które przeznaczone będą jako dom pielgrzyma dla pątników coraz liczniej odwiedzających imbramowicki klasztor, gdzie od lat słynie łaskami Pan Jezus Cierpiący w swoim cudownym wizerunku. Nadal jednak, ze względu na brak środków finansowych, w bardzo złym stanie pozostaje zewnętrzna strona klasztoru i zabudowań przyklasztornych. Zniszczona elewacja klasztoru i budynków przylegających wymaga

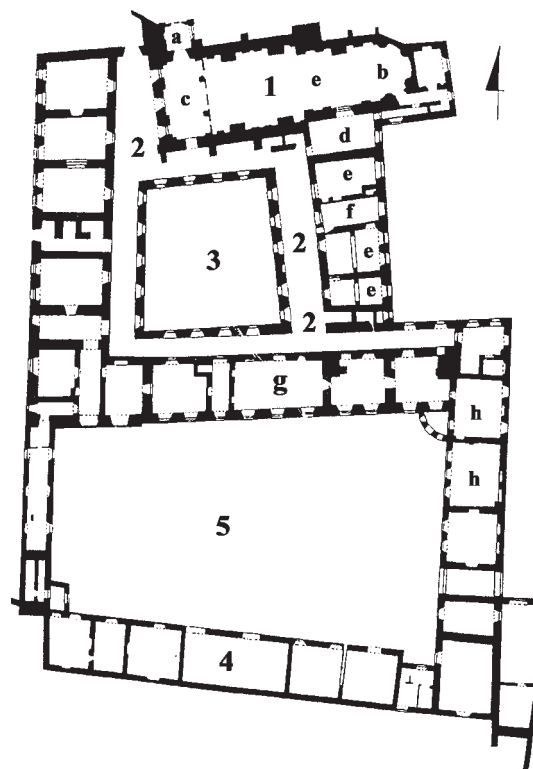

Ryc. 6. Plan architektoniczno-funkcjonalny zespołu klasztorno-kościelnego ss. Norbertanek w Imbramowicach (wg St. Dudka, 1972) ze zmianami wprowadzonymi przez L. Sobola (2003)
Legenda: 1. Kościół, 2. Klasztor, 3. Działka klasztorna, 4. Zabudowa gosp., 5. Działka gosp. (a – kruchta, b – prezbiterium, c – chór na emporze, d – oratorium, e – rozmównica, f – furta, g – refektarz, h – pokoje gościnne)

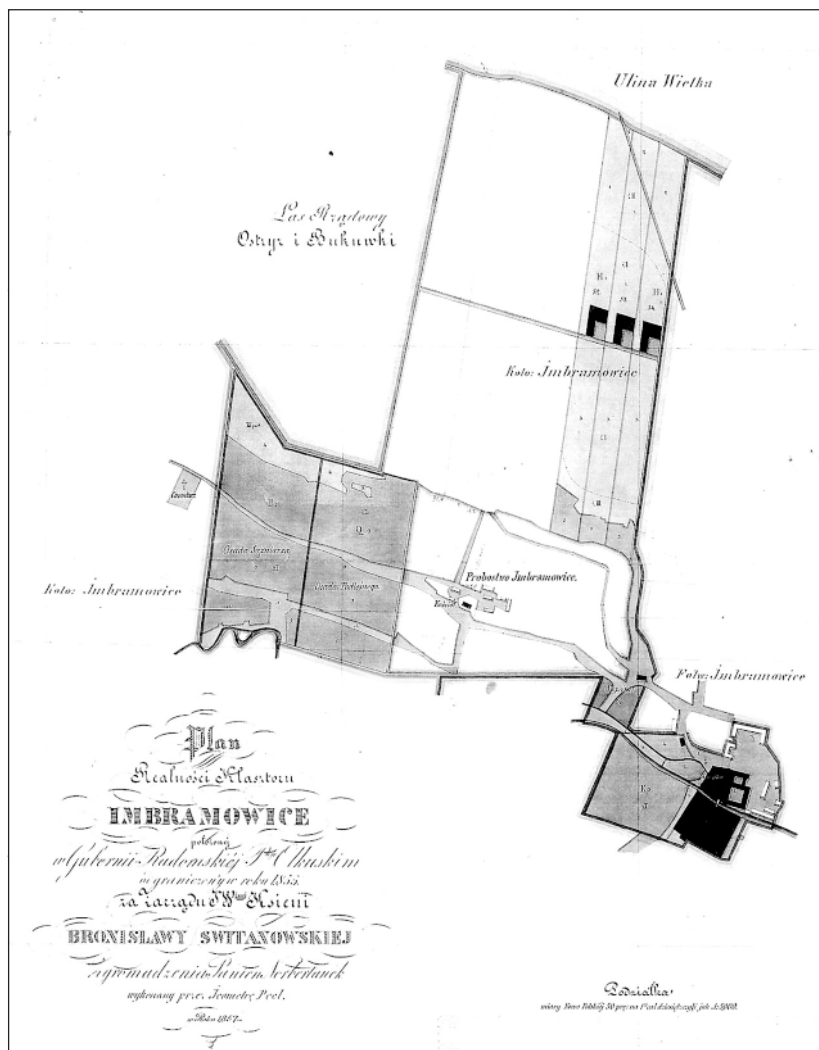

Ryc. 7. Imbramowice. Dobra klasztorne, stan z 1857 roku (arch. kl. imbr.)

pilnego remontu kapitalnego, aby zahamować postępującą destrukcję tego zabytkowego obiektu o wybitnych walorach historycznych i estetycznych.

2. Architektura kościoła ss. Norbertanek w Imbramowicach

2.1. Fazy rozwoju zespołu klasztorno-kościelnego – dotychczasowe ustalenia

Dotychczas w zespole klasztorno-kościelnym ss. Norbertanek w Imbramowicach nie były prowadzone kompleksowe badania archeologiczne i architektoniczne w celu ustalenia pochodzenia poszczególnych części budowli i ich historycznego rozmieszczenia w zespole.

Wyjątek stanowią fragmentaryczne badania architektoniczne części zachodniej kościoła przeprowadzone w okresie 1971-1975 przez dr H. Pieńkowską i mgr A. Krupińskiego wykonane dla potrzeb projektu modernizacji instalacji c.o. i wodociągowo-

hydraulicznej klasztoru. Ponadto dr H. Pieńkowska przeanalizowała pod kątem historycznym wszystkie będące w archiwum dokumenty klasztoru, z tzw. Kroniką domową i Kroniką wizyt biskupów w klasztorze włącznie. Swoje spostrzeżenia spisała w formie sprawozdania ze swoich badań pod nazwą: „Fabryka kościoła i klasztoru ss. Norbertanek w Imbramowicach”. Jest to, jak dotychczas, jedyne opracowanie naukowe, podejmujące próbę ustalenia historycznego rozwoju zespołu klasztornego, sporządzone w formie maszynopisu, którego jeden egzemplarz jest w posiadaniu autora.

Według dr H. Pieńkowskiej rozwój architektoniczny i urbanistyczny zespołu klasztornego można podzielić na cztery fazy.

Faza I – to okres od r. 1226, tj. roku rozpoczęcia wznoszenia zabudowań klasztoru i kościoła w miejscowości Dłubnia (obecnie Imbramowice) przez fundatora biskupa Iwona Odrowąża, do roku 1415.

Faza II – to okres od r. 1415 do 1595, tj. od roku opuszczenia klasztoru przez siostry, i przeniesienia ich do Buska na czas ok. 180 lat. Faza ta obejmuje cykl drobnych remontów i przebudów kościoła oraz klasztoru.

Faza III – obejmuje okres od 1595 do 1710 roku. W tym czasie wykonano szereg prac modernizacyjnych kościoła klasztornego polegających na nadaniu mu cech stylowych późnego renesansu, którego kilka pozostałości w formie drobnych elementów architektonicznych w wystroju obecnego kościoła zachowało się do dzisiaj (ławetarz w zakrystii, kolumny pod emporą chóru).

Faza IV – obejmuje okres od 1710 do 1780 roku. Z tego czasu pochodzi obecne założenie klasztorno-kościelne, granice jego zabudowy, jak również architektura zewnętrzna i wewnętrzna kościoła oraz pozostałych zabudowań klasztornych. Autorem nowego rozwiązania przestrzennego i architektonicznego, które prawie w całości dotrwało do naszych czasów, jest architekt Kacper Barzan-ka (1680-1726), który odbudował kościół oraz klasztor po pożarze z 1710 r., w stylu późnego ba-

roku rzymskiego. Prace budowlane trwały jeszcze do roku 1780, kiedy to oddano do użytku bramę wjazdową na teren posesji ss. Norbertanek wraz z dzwonnica.

W oparciu o przedstawione powyżej w dużym skrócie informacje historyczne, bez kompleksowych badań specjalistycznych nie jest możliwe – choćby w formie przybliżonej – zrekonstruowanie rozwoju przestrzennego i architektonicznego zabudowy tego zespołu klasztornego sprzed 1710 r. Braki w tej materii rekompensuje nam niezwykła „uroda” obecnego wnętrza kościelnego (I ćw. XVII w.) i pełna harmonijnej prostoty architektura całego późnobarokowego założenia zespołu ss. norbertanek w Imbramowicach, będąca artystyczną wizją rzeczywistości teologii i reguły norbertańskiej architekta Kacpra Barzanki.

2.2. Kościół pw. św. św. Piotra i Pawła i klasztor ss. Norbertanek w Imbramowicach – skarb kultury narodowej

Pożar, który wybuchł w klasztorze w nocy z 29 na 30 lipca 1710 r. spowodował zniszczenie klasztoru i jego wystroju. Spłonęła prawie w całości kilkusettomowa biblioteka klasztorna. Ówczesna ksieni klasztoru Zofia Grothówna przy wsparciu biskupa krakowskiego Kazimierza Łubieńskiego energicznie rozpoczęła odbudowę spalonego klasztoru. Za namową biskupa wynajęła do sporządzenia planów odbudowy i późniejszego nad nią nadzoru architekta K. Barzankę, słynącego w Małopolsce z wielu udanych realizacji kościelnych. Według jego projektu rozpoczęto odbudowę kościoła i klasztoru, którą w zasadniczym zrębie ukończono w 1717 r. W tym samym roku biskup Łubieński dokonał jego ponownej konsekracji. Kacper Barzanka nadzorował prace przy odbudowie klasztoru do swojej śmierci, tj. do 1726 roku. Późniejsze prace były nadzorowane przez ksienie klasztoru. Odbudowę zespołu klasztornego zakończono w 1780 r. Zwieńczyła ją monumentalna brama wjazdowa na teren posesji norbertańskiej, stojąca do dzisiaj.

W pewnym okresie odbudowy klasztoru pracami malarskimi kierował Włoch – Marcin Pellegrini. Obraz zarówno ołtarza głównego, jak i bocznych w kościele oraz kościelne i klasztorne dekoracje malarskie wykonał malarz krakowski Wilhelm zwany Włochem. Pomniki i rzeźby są autorstwa krakowskiego snycerza Antoniego Frączkiewicza. Tak więc architektura klasztoru i kościoła, jak i dekoracje malarskie pochodzą z I ćw. XVIII w., a swą tematyką podkreślają chrystocentryczny kult świętych i klasztoru.

Wnętrze kościoła klasztornego zostało zaprojektowane przez Kacpra Barzankę według wytycz-

nych Soboru Trydenckiego. W kościele imbramowickim Barzanka dał przykład swego niezwykłego talentu i wiedzy architektonicznej. Utrzymał on jednonawową bryłę kościoła na osi wschód – zachód, osiągając mistrzostwo w operowaniu promieniami światła i ich natężeniem. Zastosował on system lusterek zamontowanych w ścianie południowej (ślepe okna) oraz doświetlił nawę okrągłymi oknami ulokowanymi w górnych partiach ściany północnej i częściowo wschodniej. Wpadające do wnętrza kościoła światło w tym rozwiązaniu powodowało zaskakujące efekty. Promienie światła odbijają się od lusterek, a nakładając się wzajemnie na siebie tworzą magiczną grę światła w całej przestrzeni nawy. Wtedy również ożywają złocenia ołtarzy bocznych. Ten pomysł Barzanki przetransponował z architektury Rzymu przełomu XVII/XVIII w. do odległych Imbramowic.

Kościół klasztorny jest jednoprzestrzennym wnętrzem, zbudowanym z kamienia i cegły. Prezbiterium i jego półokrągła apsyda zorientowane są na wschód. Apsyda ujęta jest z obu stron dwiema parami kanelurowanych kolumn, w porządku kompozytowym, wykonanych z drewna. W głębi apsydy znajduje się złocony ołtarz ozdobiony trzema obrazami. Środkowy przedstawia wieczerzę Pańską, a dwa mniejsze, boczne, sceny ze Starego Testamentu. Cyboryum wieńczy proporcjonalny, złocony wizerunek kopuły bazyliki św. Piotra w Rzymie. Obraz ołtarzowy przedstawiający Chrystusa na pastwisku z owieczkami ujęty jest w prostokątną arkadę odsuniętą w głąb apsydy.

Oprócz głównego ołtarza świątynia posiada sześć bocznych, ułożonych parami naprzeciw siebie, przy czym pierwsze dwa zlokalizowane są w prezbiterium. Obrazy ołtarzowe przedstawiające świętych wykonane są przez wspomnianego już Wilhelma zwanego Włochem, natomiast rzeźby ołtarzowe przedstawiające apostołów (po dwóch na każdy ołtarz) wykonał snycerz krakowski A. Frączkiewicz, np. ołtarz boczny poświęcony św. Norbertowi ma po obu stronach rzeźby apostołów św. Mateusza i św. Szymona zwanego Gorliwym.

Kościół przykryty jest sklepieniem o bogatej dekoracji malarskiej, zaprojektowanym przez wspomnianego wcześniej Wilhelma. Centralną kompozycję malarską sklepienia nawy stanowi fresk przedstawiający adorację Najświętszego Sakramentu przez św. Norberta i św. Augustyna. Nawa od strony zachodniej zamknięta jest chórem klauzurowym na emporze. Podpierają ją dwie pozostałe z renesansowego kościoła kolumny doryckie. Ścianę zachodnią chóru zdobi panoramiczny fresk przedstawiający scenę mordu norbertanek, dokonanego przez Tataków w XIII wieku w klasztorze w Witowie. Dębo-

we „stalle” chóru (ryc. 3) z plecami ozdobionymi malowanymi płycinami przedstawiającymi 25 stacji drogi krzyżowej Chrystusa są ewenementem teologicznym na skalę europejską – droga krzyżowa według ustalonego przez Watykan rytu od stuleci składa się z czternastu stacji.

Nowa, późnobarokowa bryła kościoła została wzniesiona dokładnie w tym samym miejscu, w którym przed pożarem z 1710 r. istniał kościół późnorenesansowy. Bryła kościoła ukierunkowana jest na osi wschód-zachód, przy czym od strony południowej kościoła Barzanka wybudował czworoboczną piętrową oficynę klasztorną z kwadratowym wirydarzem wewnątrz. Do zabudowań klasztornych dobudowano dalej w kierunku południowym trójskrzydłową, piętrową oficynę gospodarczą z dziedzińcem wewnątrz. Zabudowa gospodarcza oddalona jest o ok. 5 m od rzeki Dłubni, która w obrębie posesji norbertańskiej przepływa równolegle do południowej części zabudowy gospodarczej, oraz dzieli ogród i sad klasztorny na dwie części, w tym klauzuru. Rozkład zabudowy klasztornej na terenie posesji wg stanu obecnego i projektu K. Barzanki ilustruje ryc. 5, natomiast układ funkcjonalno-architektoniczny późnobarokowego założenia zespołu klasztorno-kościelnego, o którym jest mowa powyżej – ryc. 6.

3. Stan techniczny zabudowań klasztornych wchodzących w skład zespołu imbramowickiego

Obecnie w skład zespołu zabudowań klasztornych wchodzi następujące obiekty, które zachowały się z pierwotnego planu K. Barzanki i dotrwały do dnia dzisiejszego w różnej „kondycji” technicznej. Zespół tych zabudowań, wraz z murem granicznym okalającym je, wpisany jest do wojewódzkiego rejestru zabytków pod nr. A-322; są to obiekty:

- a. klasztor z kościołem pw. św. św. Piotra i Pawła,
- b. trójskrzydłowa zabudowa gospodarcza,
- c. kapelania,
- d. budynek dawnej szkoły,
- e. budynek dawnego spichlerza,
- f. brama wjazdowa z dzwonnica,
- g. ogród, sad, warzywnik
- h. mur ogrodzeniowy.

W skład tego zespołu wchodziły również nieistniejące obecnie obiekty, takie jak:

- a. stodoła (zachodnia część ogrodu nieklauzurowego),
- b. budynki gospodarcze szkoły rolniczej (płd.-wsch. część działki).

Obiekty te z różnych przyczyn i w różnych

okresach zostały rozebrane, a pamięć o nich zapisana jest w „Kronice domowej” klasztoru.

Od czasu zakończenia prac budowlanych i wykończeniowych w klasztorze, związanych z jego odbudową po pożarze z 1710 r., od roku 1780 przez najbliższych 100 lat w obiektach klasztornych nie były wykonywane poważniejsze prace remontowe, z wyjątkiem lat 1836 i 1874, kiedy to naprawiano ściany klasztoru i jego sklepienia, wraz z dachem. Przyczynami tych prac były pożary, które dwukrotnie w tych latach dokonały sporych spustoszeń w wymienionych powyżej elementach budowli.

Tak przedstawia się skrótowo opis wykonywanych w klasztorze remontów po 1874 r., podczas częściowej jego odbudowy po zniszczeniach, jakich dokonał pożar z tegoż roku:

- a. naprawa elewacji i położenie nowych tynków na elewacji płd i zach. klasztoru i kościoła – rok 1929;
- b. kompleksowy remont konserwatorski kościoła i klasztoru (wnętrza) – konserwacja polichromii, ołtarzy, obrazów, lata 1971-1976;
- c. naprawa i remont więźby dachowej na obiekcie wraz z nowym pokryciem – jw.;
- d. roboty izolacyjne (pionowe) kościoła, drenarskie, kanalizacyjne, wodociągowe, elektryczne – jw.;
- e. ogrodzenie murem terenu posesji, (nieskończona), remont kominów i montaż instalacji c.o. i c.c.w. – jw.

O ile wewnątrz kościoła klasztornego, po wykonaniu w nim w latach siedemdziesiątych szeregu prac konserwatorskich, przedstawia zadowolający wygląd i imponujący stan techniczny oraz artystyczny, o tyle mury zewnętrzne kościoła i klasztoru – w wielu miejscach i różnym stopniu nasilenia – są zawilgocone, nawet do wysokości 1,5 m. Na fragmentach powierzchni tynków stwierdzono odparzenia i odspojenia się tynków zewnętrznych od podłoża. Zaobserwowano w elewacji kościoła i klasztoru miejsca, w których profile elementów architektonicznych, takie jak ćwierćwałki czy opaski okienne, uległy i nadal ulegają w postępującym tempie zniszczeniu.

Nie ma wątpliwości, iż przyczyną takiego stanu rzeczy jest wilgoć utrzymująca się w murach, która od dłuższego czasu w sposób kapilarny postępuje w górę. Wykonana w ubiegłych latach wadliwa lub niewystarczająca izolacja pionowa w połączeniu z niedrożnym lub słabo funkcjonującym drenażem opaskowym i niewydolną kanalizacją opadową stwarza idealne warunki hydrologiczne dla penetracji wody do wnętrza murów zewnętrznych klasztoru. Należy pamiętać, iż obiekt położony jest w bliskim sąsiedztwie koryta rzeki Dłubni.

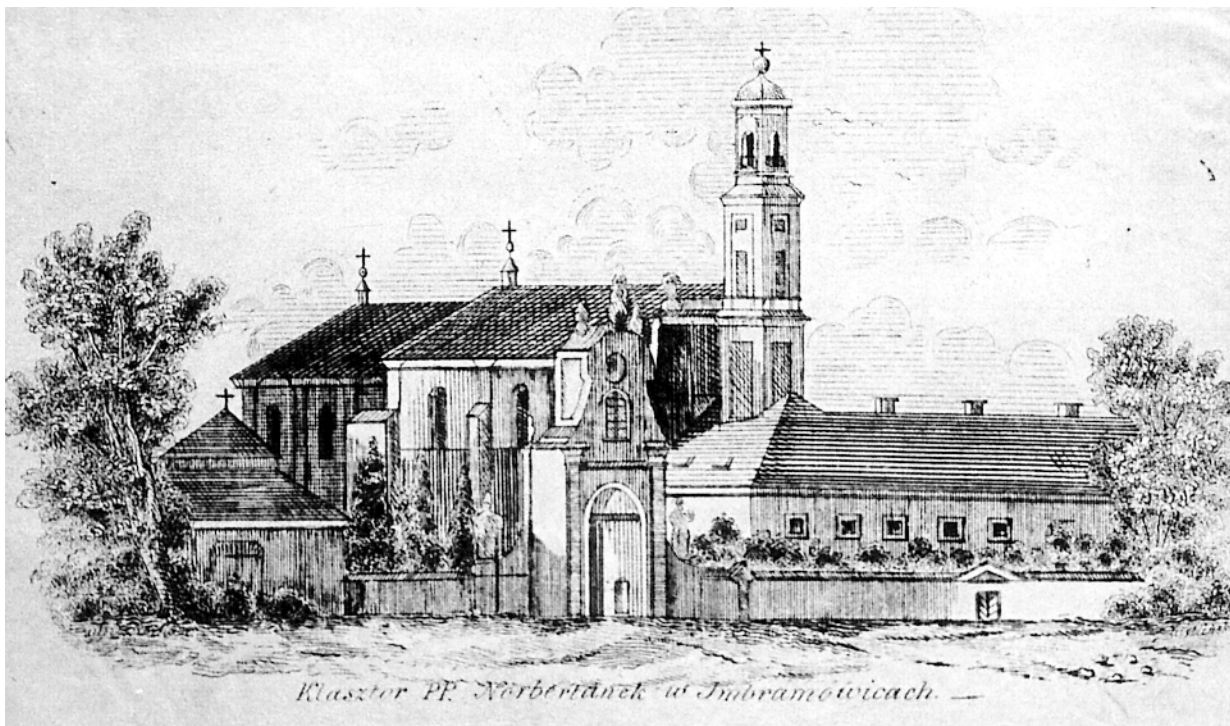

Ryc. 8. Imbramowice. Widok zespołu klasztornego od strony furty (arch. kl. imbr.)



Ryc. 9. Imbramowice. Widok zespołu klasztornego od wschodu. Stan z I poł. XIX w. (arch. kl. imbr.)

Obecnie staraniem sióstr remontowany jest (przy częściowym wsparciu finansowym WKZ w Krakowie i Małopolskiego Urzędu Marszałkowskiego) budynek dawnej szkoły z przeznaczeniem docelowym na tzw. dom pielgrzymkowo-rekolekcyjny.

Na kapitalny remont oczekuje, będący już w złym stanie technicznym, odzyskany niedawno przez klasztor budynek dawnego spichlerza. Ponadto specjalistycznych prac izolacyjno-osuszeniowych wymaga obecnie budynek kapelanii klasztornej, w którego elewacjach wilgoć robi podobne spustoszenie jak w murach klasztornych.

Kolejnym obiektem oczekującym na remont kapitalny jest trójskrzydłowa oficyna gospodarcza, gra-

nicząca od południa z zabudową klasztorną. Pomimo wykonania w niej w latach siedemdziesiątych szeregu interwencyjnych prac renowatorskich stan techniczny murów i tynków zewnętrznych jest wysoce niezadowolający. Przyczyną poważnych zniszczeń tak tynków zewnętrznych, jak i niektórych partii murów zewnętrznych budowli jest panująca w nich wilgoć.

Brama wjazdowa z dzwonicą – zlokalizowana w zachodniej części posesji i oddana do użytku w 1780 r. wg projektu wykonawczego

architekta Rojowskiego z Miechowa – jest obecnie w dostatecznym stanie technicznym. Wymaga jednak konserwacji tynków zewnętrznych, rzeźb oraz pełnej rekonstrukcji skrzydeł bramowych, gdyż autentyczne się nie zachowały.

Jak wynika z tej skrótowej analizy stanu technicznego poszczególnych obiektów zespołu klasztornego, istnieje pilna potrzeba kompleksowego remontu konserwatorsko-inżynierskiego zespołu, dzięki któremu zahamowany zostanie postępujący proces niszczenia tynków i murów zewnętrznych klasztoru. Drugim jego celem byłoby wyeliminowanie wysoce prawdopodobnych błędów popełnionych w trakcie remontu klasztoru w latach siedemdziesiątych ubiegłego wieku. Załączono-

ne zdjęcia ilustrują fragmenty murów zewnętrznych (ich obecny stan techniczny) pld. ściany zabudowań gospodarczych klasztoru (ryc. 4).

4. Postulaty konserwatorskie

Z analizy przedstawionego powyżej stanu technicznego tynków zewnętrznych i murów budowy zespołu klasztorno-kościelnego w Imbramowicach nasuwają się jednoznaczne wnioski i postulaty dotyczące konieczności podjęcia w najbliższym czasie konkretnych czynności badawczo-konserwatorskich, jak i robót specjalistycznych w zespole klasztornym ss. Norbertanek w Imbramowicach. Postępowanie konserwatorskie winno przebiegać w dwóch jednocześnie przeprowadzanych kierunkach:

1. pilne wykonanie kompleksowych badań archeologiczno-architektonicznych oraz geologicznych – tak w obrębie klasztoru, jak i w jego otoczeniu;
2. rozeznanie – na podstawie wyników powyższych prac – w rozwoju historycznym zabudowy klasztornej;
3. określenie jej przebiegu w różnych fazach oraz jej zakresu przestrzennego;
4. pilne wykonanie w obrębie klasztoru i kościoła koniecznych prac inżyniersko-izolacyjnych (z wyjątkiem budynków d. szkoły i d. spichlerza) wraz z kapelanią, naprawy zniszczonych tynków oraz partii murów zewnętrznych;
5. udrożnienie już istniejącej kanalizacji opadowej wokół klasztoru;
6. jeśli okaże się ona niewystarczająca, wykonanie dodatkowej;
7. wykonanie ukształtowania terenu wokół klasztoru i kościoła;
8. zorganizowanie go w taki sposób, aby spadki terenu naturalnie odprowadzały wody opadowe od murów klasztoru, a nie w jego stronę.

Można przytoczyć wiele poważnych argumentów na rzecz celowości podjęcia i słuszności obranego kierunku konkretnych badań i prac konserwatorskich w imbramowickim klasztorze. Skoncentruję się na dwóch według mnie najistotniejszych.

1. Klasztor i kościół imbramowicki należą do najcenniejszych realizacji architektonicznych według późnego baroku rzymskiego, w którym to stylu i duchu tworzył jeden z najzdolniejszych architektów tej epoki – Polak Kacper Barzanka (1680-1726). Wsławił się on wieloma udanymi realizacjami w ówczesnej Małopolsce, z Krakowem włącznie. O architekturze klasztoru, jego rozwiązaniach funkcjonalno-plastycznych i estetycznych wspomniano już wyżej.

2. Tradycja miejsca. Faktem jest, iż od 1229 r. w tym właśnie miejscu, w Imbramowicach, pomi-

mo licznych przeciwności losu (pożary, zniszczenia, grabieże, próby likwidacji klasztoru) nieustannie trwają w modlitwie i służbie potrzebującym Siostry Norbertanki. Uczestniczyły one świadomie i dobrowolnie we wszystkich cierpieniach i upadkach Rzeczypospolitej, jak również w okresach jej świetności. Odbijało się to na wzroście osobowym i materialnym klasztoru, ale też na wzroście duchowości wspólnoty mniszek. Rodziła ona w klasztorze różnego rodzaju inicjatywy i czyny miłosierdzia, z których licznie korzystali okoliczni potrzebujący, ale również osoby wysoce zamożne i dobrze uposażone. Słowem wszyscy.

Tak więc losy klasztoru imbramowickiego są nierozzerwalnie związane z losami Rzeczypospolitej. Jest on świadkiem naszej historii. Doprowadzenie do końca wszystkich prac remontowych i konserwatorskich, aby klasztor i kościół imbramowicki wyglądał tak, jak na załączonym sztychu z ok. 1740 r. (ryc. 8), jest patriotycznym obowiązkiem i nakazem chwili.

Ważniejsza literatura – wybór

1. A. Miłobędzki, *Architektura ziem Polskich*, MCK, Kraków 1994.
2. M. Rożek, *Blaski i cienie baroku*, KAW 1992.
3. H. Pieńkowska, „Fabryka” kościoła i klasztoru ss. Norbertanek w Imbramowicach, maszynopis, 1975. (arch. Kl. Imbr.).
4. ks. J. Zdawowski, *Klasztor i Kościół Sióstr Norbertanek w Imbramowicach*; maszynopis (arch. Kl. Imbr.).
5. *Księga wizyt biskupów Krakowskich*; XVI/XVIII w. (arch. Kl. Imbr.).
6. *Kronika domowa klasztoru Sióstr Norbertanek w Imbramowicach z l. 1703 – 1741 – 1825*; księgi Z Grothówna i następne – rękopis (arch. Kl. Imbr.).
7. J. Długosz, *Liber Beneficiorum Diocesis Cracoviensis*, T. III wyd. 1864. (arch. Kl. Imbr.).
8. *Polski Słownik Biograficzny*, T. I, Kraków 1935.
9. *Reguła zakonu norbertańskiego – wg wersji zreformowanej po II Soborze Watykańskim – egzemplarz wew.* (arch. Kl. Imbr.).
10. *Siedemsetletnie dzieje (1226-1926) Klasztoru P.P. Norbertanek*, wyd. okolicz. Klasztoru, 1926.
11. T. Chrzanowski, M. Komecki, *Sztuka ziemi krakowskiej*; WL, Kraków 1982.
12. ks. W. Knapiński, *Święty Norbert i jego zakon*; W-wa 1884.
13. A. Miłobędzki, *Zarys dziejów architektury w Polsce*, WP, 1998.

Katarzyna Kadłuczka

Problematyka rozwarstwiania gotyckich malowideł sztalugowych na drewnie na przykładzie tryptyku z Łącka (II ćw. XV wieku)*

I. Wstęp

Powstałe w ostatnim czterdziestoleciu XV wieku zespoły obrazów ołtarzowych, owszem, dotrwały do naszych czasów, ale uszczuplony stan zachowania wskazuje szereg przyczyn, które bezpośrednio wpłynęły na ich strukturę. Bowiem od ich wykonania minęło prawie pięć stuleci. Jak wiemy, czynników niszczących można doliczyć się wielu, tak więc uchronienie się przed nimi jest wręcz niemożliwe. Z przykrością jednak należy stwierdzić, że najgroźniejszym wrogiem pozostaje wciąż człowiek. Dlatego właśnie bez większych zmian przetrwały tylko nieliczne i przeważnie niewielkie dzieła piętnastowiecznego malarstwa. Zniszczeniami dotknięte zostały przede wszystkim duże struktury ołtarzowe. Wielkie, eksponowane na głównych ołtarzach retabula w pierwszej kolejności usuwano z miejsc przeznaczenia. Były one najczęściej adaptowane i wtórnie wykorzystywane do innych celów kultowych, dzielone i przenoszone we fragmentach do innych pomieszczeń oraz budynków, wywożone do innych miejscowości, a w ciągu ostatnich lat gromadzone w muzeach. Zabieg scallania rozproszonych części tylko w nielicznych przypadkach udało się przeprowadzić praktycznie. Znane są też przypadki zabiegów przeprowadzonych w sposób wadliwy. Pierwszym zadaniem konserwatorów przy współpracy z historykami sztuki powinno być teoretyczne odtworzenie pierwotnego wyglądu tych nastaw, następnie ich odtworze-

nie rzeczywiste – rekonstrukcja. Zachowany materiał zabytkowy stanowi wiele interesujących problemów konserwatorskich¹. Zaczynając od gromadzenia archiwalnych źródeł historycznych, przeprowadzenia odpowiednich badań analitycznych, poprzez wykonanie planu prac konserwatorskich, przeprowadzenie konserwacji i skończywszy na udokumentowaniu całości zabiegów, należy jednoznacznie pamiętać o indywidualnym podejściu do obiektu. Jednym z najczęściej spotykanych problemów konserwatorskich jest występowanie na sobie dwóch różnych technologicznie i czasowo warstw malarskich. Bardzo często malowidła gotyckie były przemalowywane w późniejszym okresie, np. baroku. Jest to związane z pojęciem „konserwacji”, które pojawia się dopiero w XVIII wieku. Tak więc powstałe przemalowania najczęściej były próbą zatuszowania już wtedy zmieniającego się na niekorzyść obrazu malowideł. W takim przypadku najczęściej przystępuje się do ich rozwarstwiania i przeniesienia młodszej warstwy na inne podłoże. Nie zawsze jednak jest to możliwe. Postępując zgodnie z etyką konserwatorską, należy zrobić wszystko, aby oba równorzędnie wartościowe malowidła zostały zachowane, uczytelnione i zabezpieczone. Nie pozostając obojętną wobec tego problemu rozdzielania malowideł, jako przykład przytoczę przedmiot mojej pracy dyplomowej, którym była ocena możliwości rozwarstwiania obrazu tablicowego, na podłożu drewnianym, o wymiarach: 176,2 x 72,2 cm z ramą, stanowiące-

* Artykuł został napisany na podstawie pracy dyplomowej na temat: *Próby rozwarstwiania malowideł – olejno-żywicznego „Św. Wacław” z I poł. XVII wieku od temperowego „Koronacja Matki Bożej przez Chrystusa” z II ćw. XV wieku na górnej kwaterze prawego skrzydła tryptyku z Łącka*, wykonanej w Pracowni Konserwacji i Restauracji Malowideł Sztalugowych na Drewnie oraz Pracowni Konserwacji i Restauracji Malowideł Sztalugowych na Płótnie, pod kierunkiem adj. Grażyny Korpala, na Wydziale Konserwacji i Restauracji Dzieł Sztuki Akademii Sztuk Pięknych w Krakowie w 2002 roku.



Fot. 1. Awers prawego skrzydła tryptyku z Łącka.
Św. Wacław

go prawe skrzydło XV-wiecznego tryptyku, z XVII-wiecznym przedstawieniem św. Wacława. Skrzydło dwustronnie malowane, podzielone na cztery kwatery, pierwotnie pochodzące z II ćw. XV wieku, wykonane w technice tempery tłustej, zostało przemalowane od strony awersu w I poł. XVII wieku, w technice olejno-żywicznej. Efektem przemalowania było zlikwidowanie podziału kwater, czyli środkowej listwy ramy obiektu i umieszczenie po-



Fot. 2. Rewers prawego skrzydła tryptyku z Łącka.
Kwaterna górna: Maria.
Kwaterna dolna: Chrystus Bolesny

staci Świętego na całości skrzydła. Posiada ono analogicznie skonstruowane i przemalowane w tym czasie skrzydło lewe z przedstawieniem św. Kazimierza. Pierwotne malowidła mają charakter religijny, umiejscowiony w tradycji chrześcijańskiej. Obrazy należą do malarstwa szkoły małopolskiej, natomiast ich autorstwo, podobnie jak przemalowań jest nieznane. Są one znaleziskiem wybitnego, krakowskiego profesora Jerzego Gadomskiego

– konserwatora i restauratora dzieł sztuki, zarazem historyka sztuki.

Obiekt (patrz fot. 1 i 2) pochodzi z kościoła pw. św. Jana Chrzciciela i Archanioła Michała w Łącku. Udostępnienie go zawdzięczam proboszczowi tejże parafii, księdzu dziekanowi Józefowi Trzópkowi.

Zakres prac objął rozszerzenie wiedzy na temat historii i ikonografii obiektu oraz poznanie techniki jego wykonania i budowy technologicznej, czemu towarzyszyło wykonanie badań laboratoryjnych fizyko-chemicznych. Obszerna analiza wyników badań, przeprowadzonych w światłach analitycznych, umożliwiającą uczynienie zasłoniętych gotyckich malowideł, równocześnie stanowiących dokumentację rysunkową, niezbędna była do określenia miejsc przeprowadzenia prób na rozwarstwienie obiektu. Ponieważ założono możliwość ich niepowodzenia, prace konserwatorskie zostały ograniczone do zabiegu uczynienia kolorystyki obiektu i zabezpieczenia przed procesem dalszych zniszczeń. Wszystkie wykonane zabiegi zostały podporządkowane przyjętym założeniom, dotyczącym rozwarstwienia obiektu w przyszłości. W przyjętym zadaniu niezwykle ważne stało się odczytanie przedstawień gotyckich warstw ikonograficznych.

II. Historia i ikonografia obiektu

Pomimo braku informacji na temat przedstawień w środkowej części tryptyku można było domniemywać, że zachowane z niego skrzydła należały do malowanej nastawy ołtarza głównego, datowanego na XVII wiek. Środkowa tablica przedstawiała prawdopodobnie postacie: *Matki Boskiej z Dzieciątkiem*, *św. Jana Chrzciciela* i *Archanioła Michała*, który z czasem został wybrany drugim Patronem Kościoła. Z postacią *Matki Boskiej z Dzieciątkiem* na obrazie korespondowałyby jej koronacja, jak również przedstawienie dwóch świętych dziewic na awersach skrzydeł. Zaś *Ścięcie św. Jana Chrzciciela* łączyłoby się z postacią pierwszego Prekursora Kościoła, towarzyszącego *Matce Boskiej z Dzieciątkiem*². Odtworzenie wymiarów tryptyku nie pozostawało bez możliwości zrealizowania³. Tablica środkowa przypuszczalnie odpowiadała łącznym wymiarom dwóch skrzydeł. Liczyła więc 176,5 x 144 cm. Rozpiętość nastawy, po otwarciu skrzydeł, mieściła się w 290 cm. Retabula tej skali w kościołach drewnianych ustawiano zwykle na ołtarzach głównych, dlatego można założyć, że omawiane skrzydła należały do tryptyku zdobiącego właśnie ołtarz główny kościoła parafialnego w Łącku. Zebrane informacje na temat historii Kościoła stały się podstawą do wykonania

przeze mnie rekonstrukcji skrzydeł tryptyku: *Św. Kazimierz* i *Św. Wacław* na przełomie wieków, w skali 1 : 25.

TRYPTYK GOTYCKI PO OTWARCIU datowany na II ćw. XV wieku

- A – górna kwatera lewego skrzydła przedstawiała: *Scenę męczeństwa – Ścięcie Jana Chrzciciela*,
- B – dolna kwatera lewego skrzydła przedstawiała: *Świętych Katarzynę i Leonarda*,
- C – środkowa tablica prawdopodobnie przedstawiała: *Matkę Boską z Dzieciątkiem*, *Św. Jana Chrzciciela* i *Archanioła Michała*,
- D – górna kwatera prawego skrzydła przedstawiała: *Koronację Matki Boskiej przez Chrystusa*,
- E – dolna kwatera prawego skrzydła przedstawiała: *Świętych Marcina i Małgorzatę*.

TRYPTYK GOTYCKI PO ZAMKNIĘCIU datowany na II ćw. XV wieku

- A – górna kwatera lewego skrzydła przedstawiała: *Zwiastowanie Archanioła Michała*,
- B – dolna kwatera lewego skrzydła przedstawiała: *Matkę Boską Bolesną*,
- C – górna kwatera prawego skrzydła przedstawiała: *Marię*,
- D – dolna kwatera prawego skrzydła przedstawiała: *Chrystusa Bolesnego*.

Gotycka środkowa tablica tryptyku nie zachowała się po pożarze w 1720 roku. Pozostały po niej dwa skrzydła, które przypuszczalnie nie powróciły już do ołtarza głównego. Po przebudowie kościoła w 1749 roku znalazły swoje miejsce w ołtarzu bocznym nawy południowej: *Św. Antoniego*, datowanym na I poł. XVII wieku, wraz z późnogotyckimi, mniejszymi skrzydłami przedstawiającymi: *Św. Apolonię* i *Św. Rozalię*, pozbawionymi analogicznie środkowej tablicy. Stanowiły one górną część ołtarza, natomiast skrzydła omawianego tryptyku dolną. Od strony awersu oba skrzydła zostały przemalowane, prawdopodobnie w celu ujednolicenia stylowego wystroju Kościoła. Trudno powiedzieć, dlaczego nie przemalowano ich od strony rewersu. Być może nie było to związane wyłącznie z dopasowaniem do pozostałego wyposażenia kościelnego, ale też z ich stanem zachowania. Ponadto, co wydaje się najbardziej prawdopodobne, skrzydła należące do ołtarza bocznego nie musiały być zamykane. Nie wiadomo też, jakie obrazy zastąpiły oryginalne, środkowe tablice: mniejszą – górną i większą – dolną. Można jedynie założyć, na podstawie wymienionych elementów historycznych, że w przypadku tej pierw-

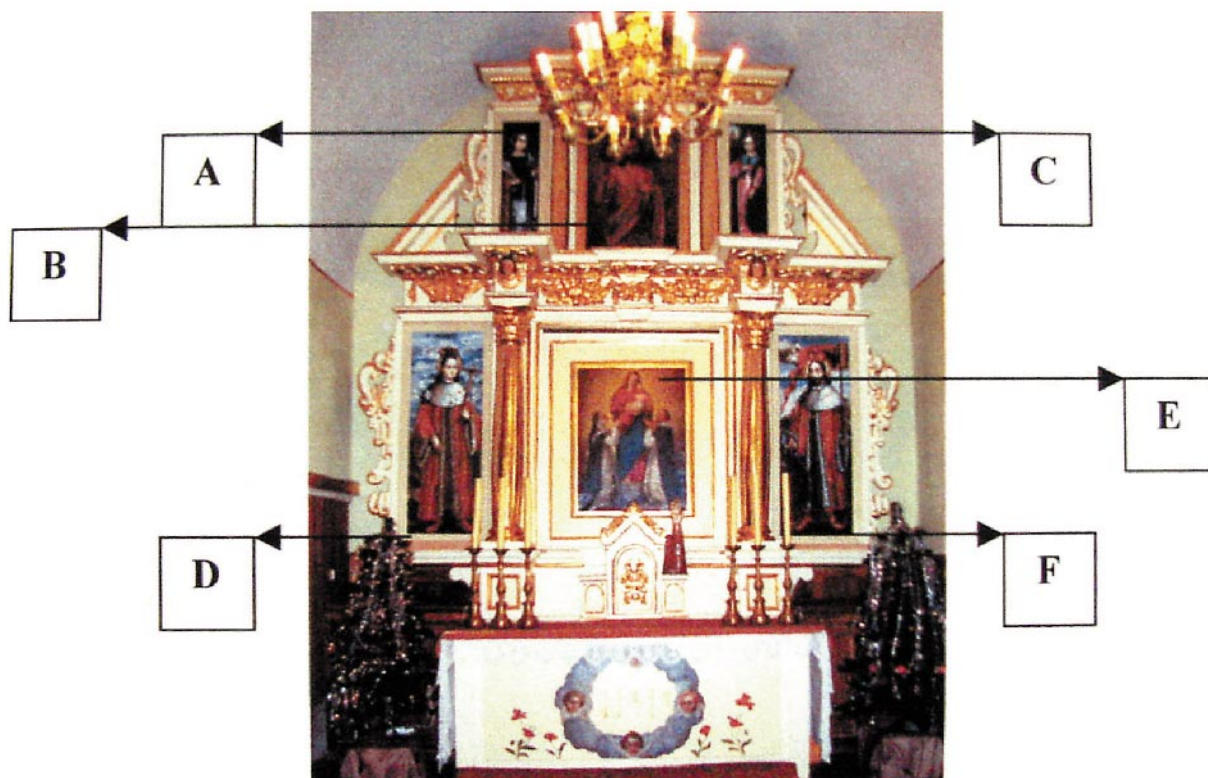

Fot. 3. Ołtarz główny kościoła parafialnego pw. św. św. Jana Chrzciciela i Archaniola Michała w Łącku



Fot. 4. Odkrywka w górnej kwaterze awersu prawego skrzydła tryptyku z Łącka. Widoczny fragment głowy Matki Boskiej z przedstawienia: Koronacja Matki Boskiej przez Chrystusa

szej było to malowidło barokowe. W przypadku zaś drugiej wiemy, że był to obraz przedstawiający *Św. Antoniego Pustelnika*, pochodzący jeszcze z kaplicy św. Antoniego w Łączkach. Obecnie znajduje się on w Muzeum Diecezjalnym w Tarnowie. Przemalowania pochodzą z I poł. XVII wieku i przedstawiają: *Św. Kazimierza* i *Św. Wacława*.

TRYPTYK BAROKOWY PO OTWARCIU datowany na I poł. XVII wieku

- A – lewe skrzydło przedstawiało: *Św. Kazimierza*,
- B – środkowa tablica przedstawiała: *Św. Antoniego Pustelnika*,
- C – prawe skrzydło przedstawiało: *Św. Wacława*.

Po kolejnym pożarze w 1818 roku kościół został odnowiony, a 22 lata później przebudowany. W tej postaci przetrwał do dzisiaj. Z ołtarza bocznego, nawy południowej: *Św. Antoniego*, skrzydła większe wraz z mniejszymi zostały wymontowane ok. 1995 roku w celu konserwacji. Na ich miejsce wstawiono kopie, wykonane w 1999 roku przez krakowskiego konserwatora i restauratora dzieł sztuki, mgra Sławomira Lewczuka. Obecnie środkowe tablice zajmują nowe obrazy, przedstawiające: górny – *Serce Pana Jezusa*, dolny – *Matkę Boską Różańcową*, wstawione w ołtarz po ostatnim remoncie Kościoła (patrz fot. 3).

- B – środkowa tablica przedstawia: *Serce Pana Jezusa*,
- C – prawe skrzydło przedstawia: kopię *Św. Rozalii*,
- D – lewe skrzydło przedstawia: kopię *Św. Kazimierza*,
- E – środkowa tablica przedstawia: *Matkę Boską Różańcową*,
- F – prawe skrzydło przedstawia: kopię *Św. Wacława*.

III. Przebieg prac konserwatorskich

A. Cel i założenia konserwatorskie

Celem mojej pracy konserwatorskiej było podjęcie prób rozwarstwienia obiektu, aby w ten sposób zachować oba malowidła: późniejsze, olejniczne z przedstawieniem: *Św. Wacława* (awers prawego skrzydła) i wcześniejsze, temperowe z przedstawieniem: *Koronacji Matki Boskiej przez Chrystusa* (górną kwatery awersu prawego skrzydła). Reprezentują one równorzędne wartości historyczne, ikonograficzne, stylistyczne i artystyczne, dlatego też powinny przetrwać i zostać uczynione. Wstępna obserwacja obiektu nasunęła pewne wątpliwości, lecz układ warstw rokował nadzieję na przeprowadzenie tak skomplikowane-

go zabiegu. Należało zastanowić się nad wyborem optymalnej metody, po uprzednim zapoznaniu się z dotychczasowymi osiągnięciami w tej dziedzinie. W następnej kolejności konieczne było przebadanie i przetestowanie materiałów, stosowanych w procesie rozwarstwienia. Sposób przemalowania i stan zachowania obiektu określiły kierunek postępowania konserwatorskiego. Odkrytki w górnej (patrz fot. 4) i dolnej części awersu prawego skrzydła, wykonane przez wcześniejszego konserwatora – Tadeusza Pietucha, ujawniły starsze malowidła. Decyzja o przystąpieniu do przeprowadzenia prób rozwarstwienia malowideł, powstałych w różnych okresach historycznych, z możliwością całkowitego rozwarstwienia ich w przyszłości, ukierunkowała specyficzne badania fizyko-chemiczne, które z kolei określiły technikę wykonania i budowę technologiczną obiektu. Rezultaty prac doświadczalnych otworzyły możliwość podjęcia prób rozwarstwienia malowideł.

Posiadający wszystkie niezbędne cechy, warunkujące poprawne przeprowadzenie prób na rozwarstwienie, a więc spełniający stawiane wymagania obiekt, przygotowany do omawianego zabiegu, w tej kwestii znajdował się pod nadzorem administracyjnym Marty Lempart-Geratowskiej.

B. Problematyka rozwarstwienia obiektu

Wybór miejsca do przeprowadzenia prób był ściśle związany z budową obiektu i przebiegał w obszarze górnej kwatery. W pełni pozytywne wyniki otrzymałam z prób przeprowadzonych w partiach nałożonych na siebie dwóch różnych czasowo warstw malarskich. Trudności napotkałam we fragmentach srebrzonych obiektu. Próby oddzielenia późniejszej warstwy malarskiej od pierwotnej folii srebrnej zostały przeprowadzone po raz pierwszy. Zasadniczym problemem okazał się XV-wieczny ornament o tematyce zoomorficznej, wykonany na srebrzeniu czerwoną farbą. Jego fragment udało mi się odtworzyć na podstawie różnych analogii. Forma, kompozycja i temat ornamentu znalazły wiele wspólnych cech z fragmentem malowanego na folii cynowej ornamentu na obrazie z *Zeleźnikowej*, fragmentem malowanego na folii złotej ornamentu na kwaterze *Poliptyku Augustiańskiego*, fragmentem ornamentu na obrazie *Misericordia Domini ze Zbylitowskiej Góry*⁴ i fragmentem malowanego na folii złotej ornamentu na obrazie *Św. św. Marta, Agnieszka i Klara z Sandomierza*⁵. Ornament przedstawia grupę zwierząt, skomponowaną na tle bujnej roślinności. Trudno powiedzieć, czy wzór ten można by było nazwać raportem, symetrycznie powtarzającym się, co jest typowe dla innych motywów w ornamentyce tego okresu (II ćw. XV wieku). Dopiero po rozwarstwieniu malowideł, o ile to nastąpi, okaże się,



Ryc. 1. Rekonstrukcja fragmentu ornamentu o tematyce zoomorficznej. Górna kwatera awersu prawego skrzydła tryptyku z Łącka

w jakim stopniu moja rekonstrukcja jest poprawna (patrz ryc. 1).

Omawiany ornament w trakcie rozdzielania odrywał się od podłoża i przyklejał do brązowej podmalówki XVII-wiecznej warstwy malarskiej. Dodatkowo ulegał wykruszaniu. Było to wynikiem słabej adhezji czerwonej farby ze srebrem. Na podstawie przeprowadzonych badań wiemy, że w tym wypadku użytym spoiwem był szelak lub mastyks, a więc kruche spoiwo organiczne. Wraz z pigmentami: wermilionem i bielą ołowiową tworzyło ono ówczesznie popularny tzw. lak do pieczęci. Należy podkreślić, że goldlack położony na śliskiej powierzchni srebra, w formie złotego laserunku, zachował się w całości.

Próby rozwarstwienia obiektu zostały wykonane metodami chemicznymi i mechanicznymi (patrz fot. 5 i 6), z których jedynie te drugie okazały się skuteczne. Najlepsze efekty przyniosła metoda skurczu, tzw. „sucha”, przy której posłużono się tradycyjną mieszaniną 30% roztworu kleju glutynowego (perełkowego) i 30% roztworu PAW⁶ w wodzie, w stosunku 3:1, z dwoma nośnikami: bibułką japońską (pierwsze warstwy – dwie sztuki) i włókniną poliestrową (kolejna warstwa – jedna sztuka). Przy zmianach procentowości (25%, 20%) i proporcji składników klejących okazało się,

że nawet w przypadku słabszych spoiw, a więc mniejszej siły klejenia i adhezji z podłożem, rezultaty końcowe prób na rozwarstwienie obiektu są takie same. Zatrzymane na tym etapie prace oceniam pozytywnie.

IV. Podsumowanie

Rozwiązania omawianego problemu można upatrywać w doborze odpowiedniej procentowości i rodzaju spoiwa lub naklejeniu oderwanego ornamentu na srebrzenie, a następnie usunięciu licowania. Należy jednak obawiać się, że kruchość spoiwa czerwonej farby, mimo wszechstronnych starań – w obu przypadkach – może nie doprowadzić do rozdzielania malowideł. Ponieważ obiekt pozostał tymczasowo w krakowskiej ASP, wydaje się być konieczne dalsze prowadzenie badań nad jego budową.

Cała trudność podjętej pracy polegała na doborze takich materiałów i zabiegów, które w przyszłości nie zamknęłyby drogi do przeprowadzenia procesu rozwarstwienia. Obiekt został dodatkowo poddany konserwacji technicznej, polegającej na



Fot. 5 (p4Mm) i 6 (p2Mm)

Próba (p4Mm)⁷ w trakcie nieudanego rozwarstwiania w górnej kwaterze awersu.

Próba (p2Mm)⁸ w trakcie udanego rozwarstwiania w górnej kwaterze awersu.

Prawe Skrzydło tryptyku z Łącka

zabezpieczeniu go przed dalszym zniszczeniem i odczyszczeniu, które pozwoliło na wyeksponowanie jego kolorystyki. Pod każdym względem został on odpowiednio przygotowany do przyszłego rozwarstwienia. Zebrany materiał badawczy i doświadczalny stanowić będzie bazę wyjściową dla odnalezienia optymalnej metody dla rozwarstwienia malowideł obiektu. Kierując się zasadą: „*Primum non nocere*” najbezpieczniej było na tym etapie prac pozostawić problem jako nierozstrzygnięty.

Bibliografia:

1. Chrzanowski Tadeusz, *Polska Sztuka Sakralna*, Kraków 2002.
2. Gadomski Jerzy, *Wstęp do badań nad Małopolskim Malarstwem Tablicowym XV wieku (1420-1470)*, Folia Historiae Artium, tom XI, Warszawa 1975.
3. Gadomski Jerzy, *Gotyckie Malarstwo Tablicowe Małopolski 1420-1470*, t. I, Kraków 1981.
4. Gadomski Jerzy, *Gotyckie Malarstwo Tablicowe Małopolski 1470-1500*, t. II, Kraków 1981.
5. Gadomski Jerzy, *Skrzydła tryptyku z drugiej ćwierci wieku XV w Łącku*, Magistro et Amico – amici discipulique, Kraków 2002

Spis ilustracji:

Ryc. 1

Górna kwatera awersu prawego skrzydła tryptyku z Łącka; Widoczna rekonstrukcja fragmentu ornamentu o tematyce zoomorficznej; Rysunek niebieskim flamastrem na kalce francuskiej, A4, Wyk. Katarzyna Kadłuczka, Kraków 2002

Spis fotografii:

Fot. 1

Awers prawego skrzydła tryptyku z Łącka, Widoczne przedstawienie: *Św. Wacław*, Fotografia kolorowa, 15x20 cm, Wyk. Katarzyna Kadłuczka, Łącko 2001

Fot. 2

Rewers prawego skrzydła tryptyku z Łącka, Kwatera górna, widoczne przedstawienie: *Maria*, Kwatera dolna, widoczne przedstawienie: *Chrystus Bolesny*,

Fotografia kolorowa, 15x20 cm, Wyk. Katarzyna Kadłuczka, Łącko 2001

Fot. 3

Kościół Parafialnego p.w. Św. Jana Chrzyciela i Archanioła Michała w Łącku, Widoczny ołtarz główny, Fotografia kolorowa, 15x20 cm, Wyk. Katarzyna Kadłuczka, Łącko 2002

Fot. 4

Odkrywka w górnej kwaterze awersu prawego skrzydła tryptyku z Łącka, Widoczny fragment głowy Matki Boskiej z przedstawienia: *Koronacja Matki Boskiej przez Chrystusa*, Fotografia kolorowa, 15x20 cm, Wyk. Katarzyna Kadłuczka, Łącko 2001

Fot. 5

Górna kwatera prawego skrzydła tryptyku z Łącka, Widoczna nieudana próba na rozwarstwienie (p4Mm), w trakcie zabiegu, Fotografia kolorowa, 15x20 cm, Wyk. Katarzyna Kadłuczka, Łącko 2002

Fot. 6

Górna kwatera prawego skrzydła tryptyku z Łącka, Widoczna udana próba na rozwarstwienie (p2Mm), w trakcie zabiegu, Fotografia kolorowa, 15x20 cm, Wyk. Katarzyna Kadłuczka, Łącko 2002

¹ Jerzy Gadomski, *Gotyckie Malarstwo Tablicowe Małopolski 1470-1500*, t. II, Kraków 1981, s. 107.

² Jerzy Gadomski, *Skrzydła tryptyku z drugiej ćwierci wieku XV w Łącku*, Magistro et Amico – amici discipulique, Kraków 2002, s. 466.

³ Jerzy Gadomski, *Wstęp do badań nad Małopolskim Malarstwem Tablicowym XV wieku (1420-1470)*, Folia Historiae Artium, tom XI, Warszawa 1975, s. 37-38.

⁴ Jerzy Gadomski, *Gotyckie Malarstwo Tablicowe Małopolski 1420-1470*, t. I, Kraków 1981.

⁵ Tadeusz Chrzanowski, *Polska Sztuka Sakralna*, Kraków 2002, s. 183.

⁶ PAW – polialkohol winylu.

⁷ p4Mm – próba piąta. Metoda mechaniczna.

⁸ p2Mm – próba druga. Metoda mechaniczna.

Ludomir Jankowski, Jerzy Jasieńko, Dariusz Styś

Badania wybranych połączeń klejowych przydatnych w rehabilitacji i wzmacnianiu zginanych belek drewnianych z wykorzystaniem elastooptyki

W pracy przedstawiono badania w skali technicznej naprawy i wzmacniania stref przypodporowych drewnianych belek zginanych obiektów historycznych, będące częścią szerszego programu badawczego realizowanego w Politechnice Wrocławskiej i University of Technology, Eindhoven (Holandia). Podjęto też próbę wykorzystania badań elastooptycznych modeli połączeń klejowych w celu uzyskania danych w obszarze pracy statycznej i deformacji do ich prawidłowego modelowania.

1. Elastooptyczne badania wybranych połączeń klejowych realizowanych w modelach belek zginanych

Kontynuując studia nad pracą wybranych połączeń klejowych przeprowadzono badania kilku modeli połączeń przy zastosowaniu metody elastooptycznej. Starano się ustalić przyczyny procesów zniszczeń obserwowanych na modelach fizycznych belek drewnianych. Badania elastooptyczne są wykorzystywane do jakościowej oceny pracy statycznej i stanu odkształceń konstrukcji obiektów zabytkowych (m.in. spektakularne badania katedry w Reims).

1.1. Podstawowe zależności metody elastooptycznej

Do wyjaśnienia przyczyn zniszczenia połączeń klejowych wykorzystano izochromy i izokliny uzyskane za pomocą badań elastooptycznych przeprowadzanych na przezroczystych modelach elementów konstrukcyjnych. Istota fizyczna tej metody sprowadza się do wykorzystania znanych w optyce zjawisk polaryzacji światła i dwójłomności wy-

muszonej niektórych materiałów. W stosowanych praktycznie w elastooptyce materiałach kierunki głównych osi optycznych pokrywają się z kierunkami naprężeń głównych, a wartości tych naprężeń są proporcjonalne do współczynnika załamania światła na tych kierunkach. W ogólnym przypadku związki ten opisują równania Maxwella dla przestrzennego stanu naprężeń:

$$n_i - n_o = C_1 \cdot \sigma_i + C_2 \cdot (\sigma_j + \sigma_k) \quad i, j, k = 1, 2, 3 \quad (1)$$

gdzie: $j \neq i, k \neq i, j \neq k$

Jeżeli model elastooptyczny znajduje się w płaskim stanie naprężenia, to równanie (1) można zapisać w postaci:

$$n_1 - n_o = \frac{\delta_1 \cdot \lambda}{2\pi t} = C_1 \cdot \sigma_1 + C_2 \cdot \sigma_2 \quad (2)$$

$$n_2 - n_o = \frac{\delta_2 \cdot \lambda}{2\pi t} = C_1 \cdot \sigma_2 + C_2 \cdot \sigma_1$$

gdzie:

n_o – współczynnik załamania światła, dla $i=2=0$,

λ – długość fali światła,

t – grubość materiału modelu,

C_1, C_2 – optyczne współczynniki naprężenia materiału modelu,

δ_1, δ_2 – bezwzględna różnica faz.

Obserwowany w praktyce w świetle spolaryzowanym efekt dwójłomności wymuszonej, w posta-

ci prążków interferencyjnych (izochrom), jest związany z różnicą naprężeń głównych prawem Wertheima:

$$\delta = 2\pi \cdot t \cdot C \cdot \frac{(\sigma_1 - \sigma_2)}{\lambda} \quad (3)$$

gdzie:

$$\delta = \delta_1 - \delta_2$$

$$C = C_1 - C_2$$

lub (po wprowadzeniu pojęcia tzw. rzędu izochromy oraz stałych elastoptycznych):

$$\sigma_1 - \sigma_2 = \frac{K_\sigma^{1,0}}{t} \cdot m \cdot K_\sigma \cdot m \quad (4)$$

gdzie:

$K_\sigma^{1,0}$ – elastoptyczna stała materiałowa,

K_σ – elastoptyczna stała modelowa,

m – rząd izochromy.

Jak wynika z powyższych zależności, zarejestrowany obraz izochrom zawiera informacje o różnicy naprężeń głównych występujących w analizowanym obszarze, natomiast prążki interferencyjne zwane izoklinami dostarczają informacji o kierunkach naprężeń głównych.

Stałe $K_\sigma^{1,0}$ i K_σ wyznacza się z reguły na drodze pomiarów wzorcujących, które polegają na przyporządkowaniu danemu rzędowi izochromy określonej wartości naprężenia.

1.2. Opis modeli oraz stanowiska badawczego

Badano beleczki zginane, wykonane z materiału o cechach dwójłomności, w których zamodelowano różne rodzaje połączeń klejowych, wzmocnień oraz materiałowych osobliwości, wywołanych niejednorodną strukturą drewna (sęki i rozwarstwienia).

Modele badanych belek wykonano z kompozycji epoksydowej. Poszczególne próbki wycięto z płyty odlanej z kompozycji o składzie:

- * żywica *Epidian 5* – 100 części wagowych,
- * ftalan dwubutyłu – 12,5 części wagowych,
- * utwardzacz Z-1 – 10 części wagowych.

Polimeryzacja tego materiału zachodzi w temperaturze otoczenia, w czasie 24-48 godzin. Po wyjęciu płyty z formy, poddano ją wygrzewaniu w temperaturze 50°C przez okres czterech godzin w celu uzyskania stabilnych własności mechaniczno-optycznych. Następnie wycięto z wykonanej płyty 11 modeli belek. Wymiary przekroju poprzecznego próbek wynosiły: $b \times h \times l = 0,01 \times$

0,026 x 0,50 m. Niektóre z wykonanych beleczek przedstawiono na rys. 1.1.

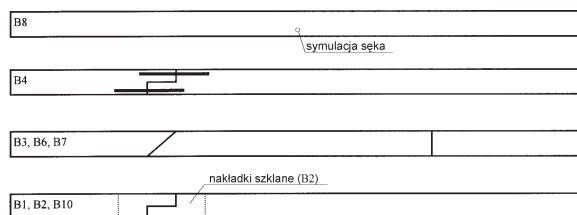

Rys. 1.1. Wybrane przykłady próbek wykonanych dla badań elastoptycznych

Z uwagi na konieczność zachowania ciągłej osi podłużnej belek oraz uzyskania gładkich powierzchni brzegowych, próbki wycinano z płyty z nadatkiem; następnie belki przecinano wykonując połączenie oraz ewentualne wzmocnienie, a krawędzie szlifowano dożądanego wymiaru. Elastoptyczną stałą modelową dla belek wyznaczano na podstawie próby czystego zginania – $K_\sigma = 2,03 \text{ MN/m}^2$.

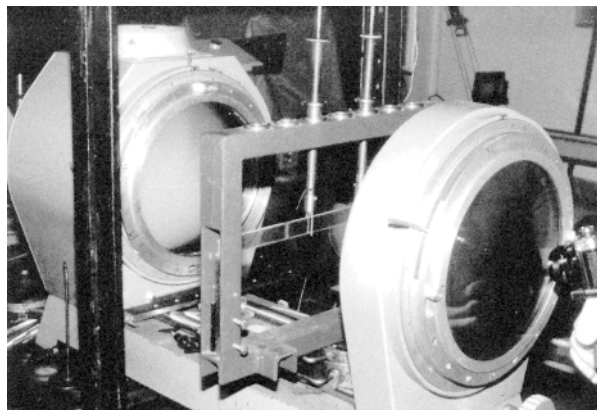

Rys. 1.2. Widok stanowiska do modelowych badań elastoptycznych

Dodatkowym parametrem mającym wpływ na rozkład naprężeń w badanych połączeniach była sztywność skleiny. Dlatego też, w niektórych przypadkach połączeń, testowano dwa rodzaje połączenia – z klejem mniej i bardziej plastycznym. Cechy kleju regulowano za pomocą zawartości utwardzacza oraz plastyfikatora.

Dla celów modelowych badań elastoptycznych wykorzystano stanowisko badawcze, które przedstawiono na rys. 1.2. Przystosowano je do badania beleczek o schemacie statycznym belki wolnopodpartej, o rozpiętości $l = 0,49 \text{ m}$, w osiach podpór. Układ obciążający stanowiły siły skupione, przyłożone do testowanego elementu za pomocą trzpieni. Realizowano schemat zginania 4-punktowego – siły rozmieszczono w odległościach $a = 0,165 \text{ m}$ od osi podpór.

1.3. Wyniki badań elastoptycznych

W trakcie pomiarów zarejestrowano obrazy izochrom i izoklin w belkach zginanych. Ponieważ spodziewana nośność beleczek z poszczególnymi połączeniami była różna, przyjęto zasadę nieprzekraczania obciążeń powodujących powstawanie izochrom o rzędach wyższych niż $m = 4-5$. Dzięki temu założeniu nie uzyskano trwałych odkształceń materiału modelowego. Występujące w niektórych modelach wstępne efekty optyczne należy wiązać z zabiegami technologicznymi (wiercenie otworów, skurcz kleju, itp.).

Celem badań była obserwacja jakościowych efektów, przejawiających się zmianami w układach izochrom i rozkładach naprężeń, wywołanych różnego rodzaju koncentratorami naprężeń (połączenia, wzmocnienia, otwory). Należy zaznaczyć, że rezultaty badań modelowych wykonanych na modelach izotropowych nie powinny być bezpośrednio ekstrapolowane na rzeczywisty materiał – w szczególności anizotropowy, a tym bardziej ortotropowy – bez podania pewnych warunków ograniczających.

W przypadku drewna można wyróżnić dwa poziomy obserwacji struktury materiału:

- ★ poziom I, na którym drewno traktujemy jako jednorodne ciało sprężyste bez wyraźnych cech anizotropii,
- ★ poziom II, na którym zachowanie się całego elementu drewnianego pod obciążeniem jest zdominowane przez ortotropowy charakter materiału, determinujący mechanizm zniszczenia.

Obrazy uzyskane z badań modelowych, prowadzonych w granicach poziomu I, pokazują, przede wszystkim, rozkłady naprężeń oraz przebieg procesu ich piętrzenia. W przypadku większej populacji próbek, istniała by możliwość podjęcia próby sformułowania ocen ilościowych uzyskanych wyników. Materiał skleiny, zarówno w przypadku badań modelowych, jak i badań belek w skali technicznej, był taki sam jak w przypadku badań elastoptycznych.

Na rysunkach 1.3-1.13 przedstawiono charakterystyki badanych belek wraz z opisem uzyskanych rezultatów.

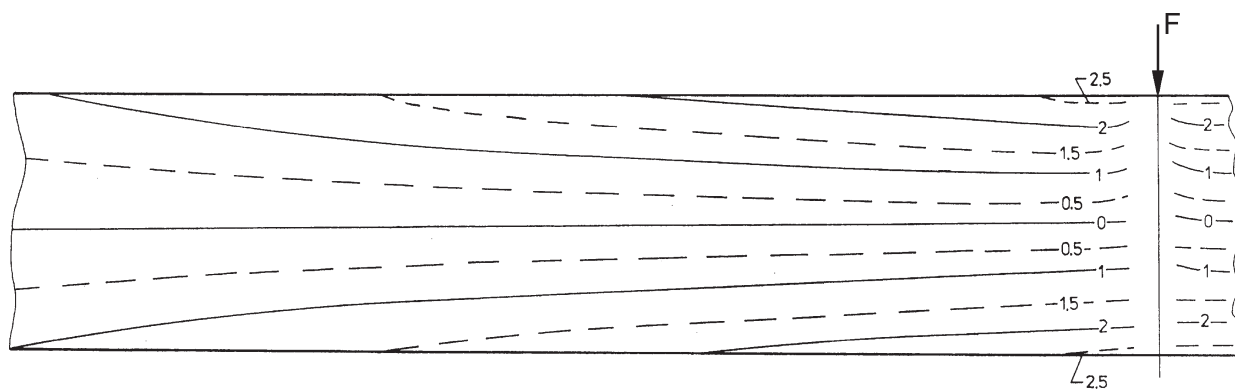

Rys. 1.3. Układ izochrom w belce B-0 – belka „wzorcowa”, wykonana jako jednorodny element z materiału elastoptycznego. Widoczny charakterystyczny dla czystego zginania układ izochrom

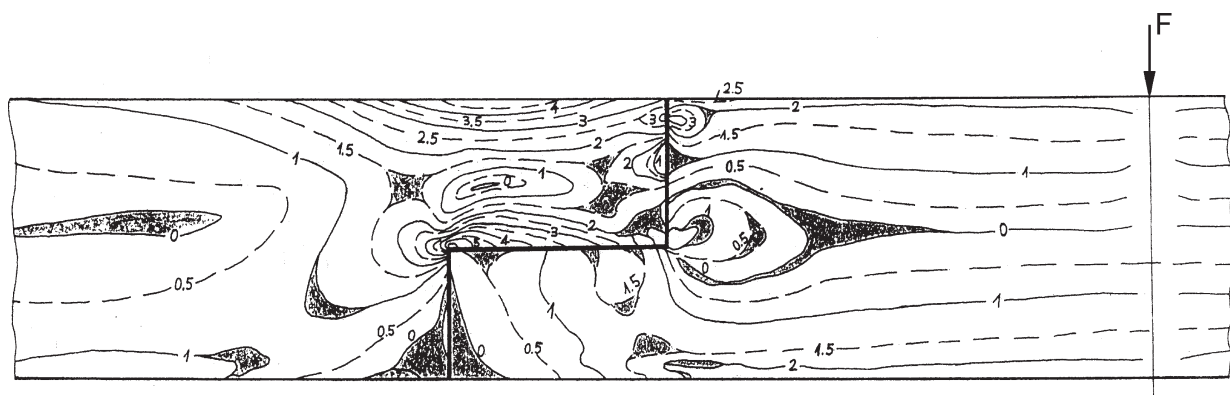

Rys. 1.4. Układ izochrom w belce B-1 – belka ze złączem wykonanym w formie zamka „schodkowego”, połączenie przy użyciu „słabego” spoiwa. Widoczne wyraźne nieciągłości na granicy obydwu części belki wywołane odkształceniami spoiny. Znaczne koncentracje naprężeń w części rozciąganej zamka wskazują na dekohezję połączenia

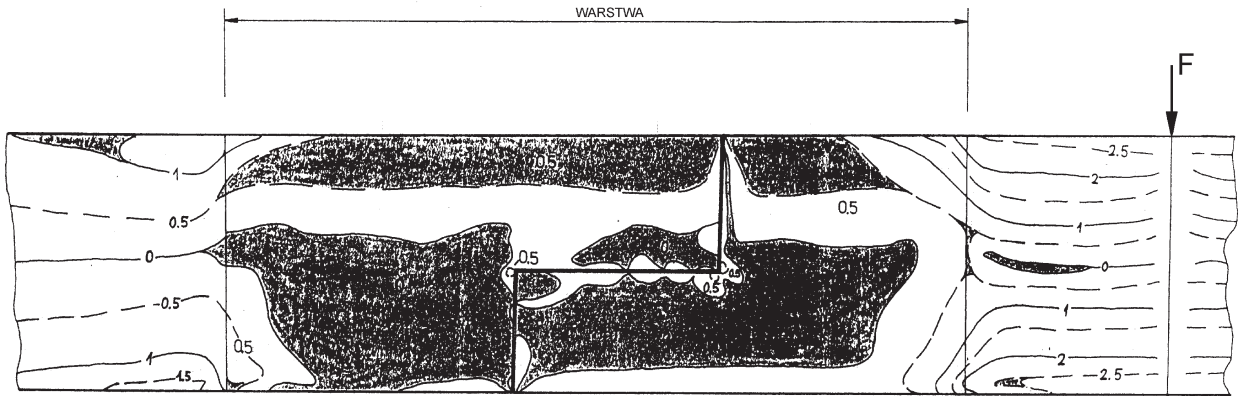

Rys. 1.5. Układ izochrom w belce B-2 – belka z zamkiem „schodkowym” wzmocniona w obrębie zamka nakładkami z płytek szklanych grubości 1 mm, połączenie przy użyciu kleju o wyższych parametrach wytrzymałościowych. Widoczny wyraźny spadek naprężeń w obrębie wzmocnienia. Przy krawędziach nakładek znaczne gradienty naprężeń związane z nieciągłą zmianą sztywności

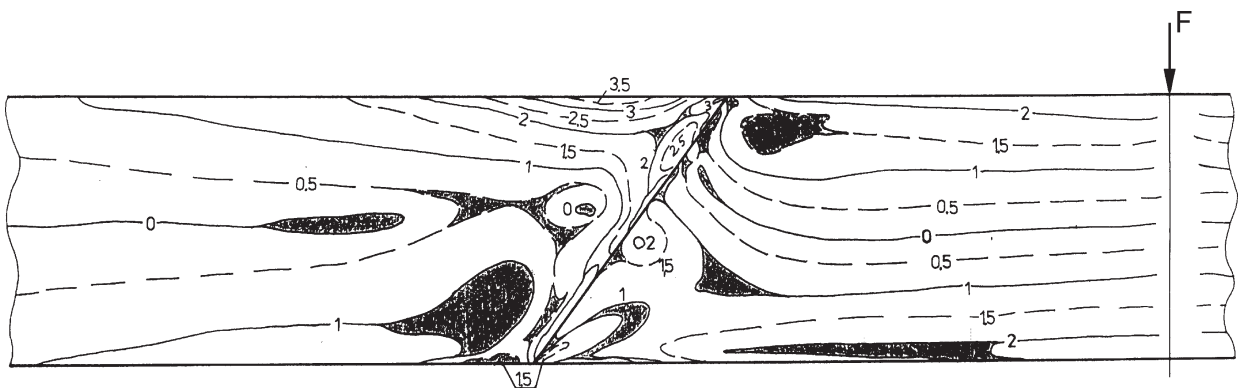

Rys. 1.6. Układ izochrom w belce B-3 – belka z połączeniem w formie zamka ukośnego, połączenie przy użyciu „słabego” kleju. Widoczne wyraźne skoki naprężeń w obrębie połączenia

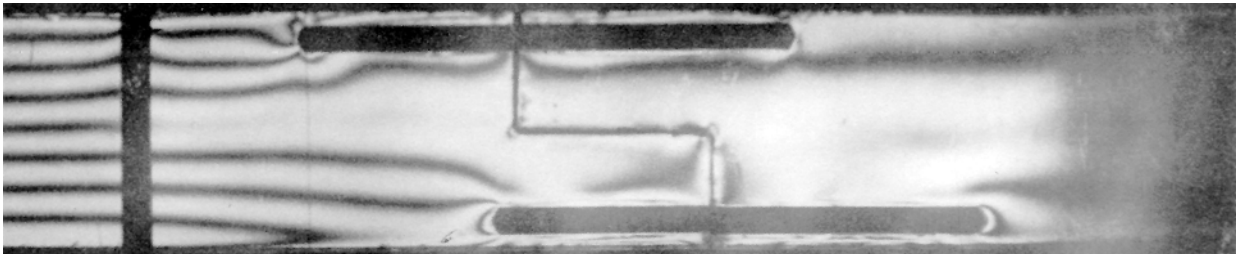

Rys. 1.7. Układ izochrom w belce B-4 – zamek „schodkowy”, przy górnej i dolnej krawędzi pręty stalowe, połączenie przy użyciu kleju o większej sztywności. Widoczna wyraźna koncentracja naprężeń na zakończeniach podłużnych otworów, w które wprowadzono pręty wzmocniające, przy jednoczesnym ociążeniu zamka

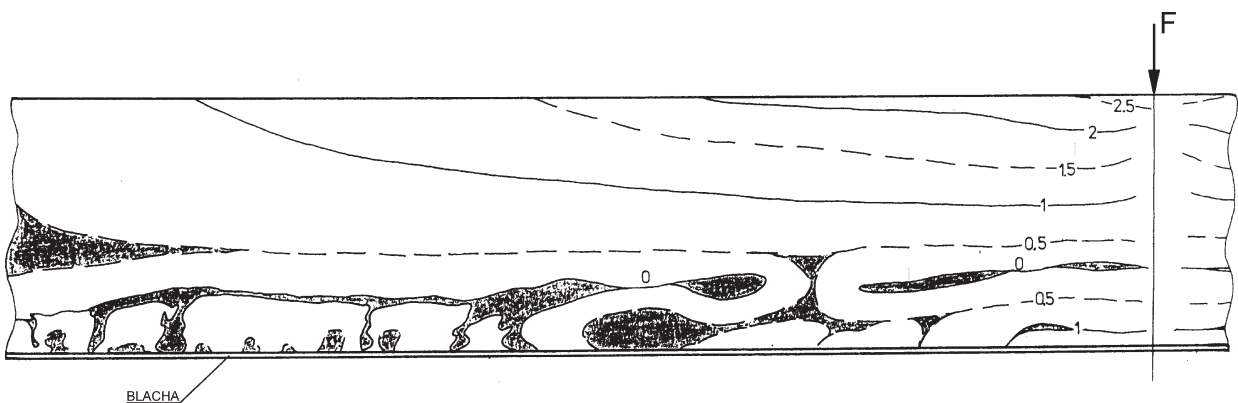

Rys. 1.8. Układ izochrom w belce B-5 – jednorodna belka wzmocniana blachą stalową w strefie rozciąganej

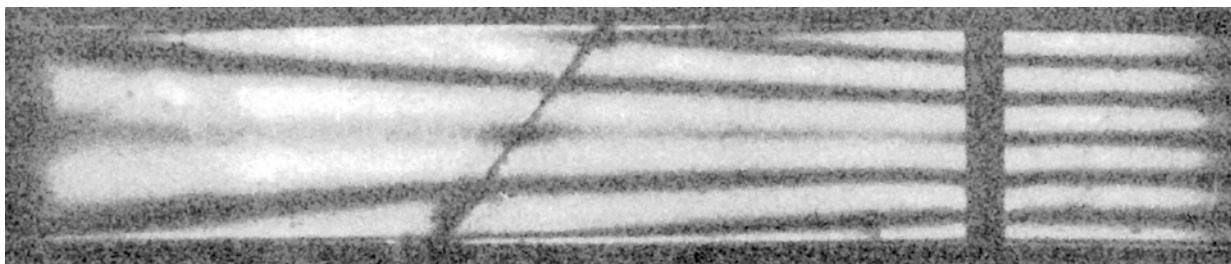

Rys. 1.9. Układ izochrom w belce B-6 – połączenie w formie zamka ukośnego, zastosowano „mocny” klej. Zaburzenia w układzie izochrom ograniczają się do bezpośredniego sąsiedztwa skleiny. Ogólny przebieg izochrom jest porównywalny z układem wzorcowym zarejestrowanym w belce B-0



Rys. 1.10. Układ izochrom w belce B-7 – belka z zamkiem wertykalnym, wykonana na bazie „mocniejszej” kompozycji klejowej. Układ linii izochrom jest praktycznie niezaburzony z wyjątkiem bezpośredniego sąsiedztwa połączenia

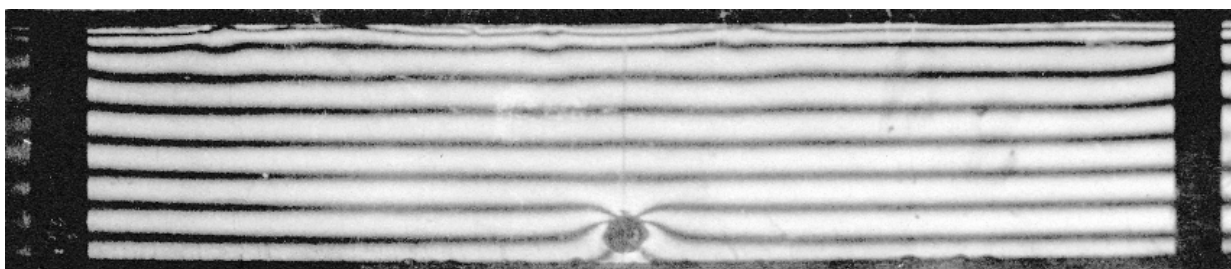

Rys. 1.11. Układ izochrom w belce B-8 – w izotropowym modelu elastoptycznym modelowano obecność sęka, wprowadzając w rozciąganej strefie belki w przekroju środkowym otwór o średnicy 4 mm. Widoczna jest charakterystyczna koncentracja naprężeń wokół otworu. Wpływ inkluzji na naprężenia jest wyraźnie lokalny

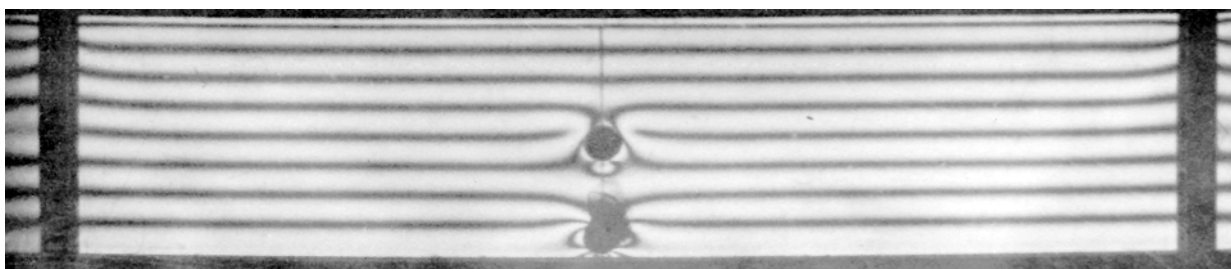

Rys. 1.12. Układ izochrom w belce B-9 – w modelu tym zamodelowano obecność dwóch sęków usytuowanych współosiowo w przekroju środkowym. Wywiercone otwory o średnicach 4 mm wprowadzają znaczne lokalne zaburzenia naprężeń. Widoczne są wyraźne różnice w oddziaływaniu otworu położonego w osi obojętnej w porównaniu z otworem usytuowanym przy krawędzi rozciąganej. Daje się zaobserwować efekt interakcji pomiędzy dwoma wtrąceniami

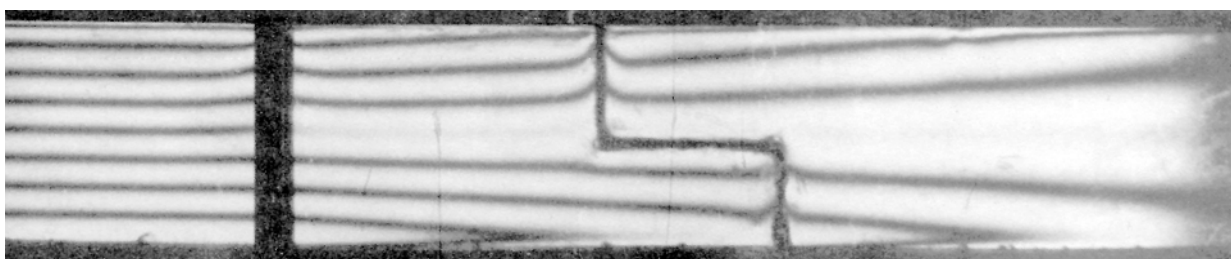

Rys. 1.13. Układ izochrom w belce B-10 – belka ze złączeniem wykonanym w formie zamka „schodkowego”, przy użyciu „mocniejszej” kompozycji klejowej. W obrębie połączenia występują jedynie nieznaczne zaburzenia w układzie izochrom, bardzo zbliżonym do zarejestrowanego w belce wzorcowej B-0

1.4. Wnioski

Uzyskane w czasie badań informacje można sprowadzić do kilku wniosków szczegółowych:

1. Decydujący wpływ na pracę połączenia miały parametry kleju. Przy stosowaniu kompozycji nie wykazujących dużych odkształceń plastycznych, zaburzenia naprężeń w obrębie zamków miały charakter lokalny, a bezwzględne wielkości naprężeń nie odbiegały w sposób istotny od naprężeń zarejestrowanych w belce wzorcowej. Zasadnicze zmiany w rozkładach naprężeń oraz znaczne ich koncentracje w „zamykach” wprowadzały skleiny o dużych gradientach odkształceń względnych.

2. Kształt „zamka” nie wpływał zasadniczo na rozkład naprężeń w obrębie połączenia.

3. W połączeniach z nakładkami zaobserwowano wyraźny spadek naprężeń w obrębie wzmocnienia. Przy krawędziach nakładek wystąpiły znaczące gradienty naprężeń związane z nieciągłą zmianą sztywności.

4. Wprowadzenie elementów wzmacniających, w postaci nakładek lub prętów, spowodowało odciążenie „zamka” i przeniesienie punktów koncentracji naprężeń poza obszar połączenia.

5. Obecność inkluzji (np. sęków), w różnych miejscach przekroju poprzecznego, wprowadziła jedynie lokalne zaburzenia. Uwidoczniła się interakcja dwóch inkluzji, choć nie wywoływała ona efektów propagujących w widoczny sposób na całą wysokość przekroju belki, przy stosowanych poziomach obciążenia.

2. Badania modeli zginanych belek drewnianych (skala techniczna)

2.1. Cel i zakres badań

Badania przeprowadzono na belkowych elementach drewnianych o wymiarach 10 x 20 x 400 cm wykonanych z drewna sosnowego „starego” (wiek drewna oceniono na ok. 80 lat) i „nowego”. Belki z drewna „starego” wykonywano z przekrojów większych, usuwając obszary porażone przez gnicie oraz szkodniki techniczne drewna. Usunięto zatem te obszary, w których struktura drewna nie była strukturą włóknistą, pozostawiając jednak obszary niejednokrotnie rozwarstwione czy mocno spękane.

Zarówno w belkach wykonanych z drewna „starego” (DS), jak i drewna „nowego” (DN) nie starano się dobierać materiału o korzystnym, dla przypadku zginania, usłojeniu czy układzie sęków. Rozkłady usłojenia i sęków były losowe. Wszelkie parametry techniczne materiałów użytych do wykonania modeli ustalono na drodze badań normowych.

Obok oznaczeń DS (drewno „stare”) i DN (drewno „nowe”) – wprowadzono oznaczenia DSi oraz DSr. Modele, które oznaczono jako DSi, zostały wykonane z drewna „starego” poddanego modyfikacji poprzez impregnację węglą pod ciśnieniem 3 atm., z zastosowaniem kompozycji epoksydowej, określanej dalej jako „iniekt” (skład: żywica *Epidian 5* – 100 części wagowych, ksylen – 30 części wagowych, butanol – 20 części wagowych, utwardzacz Z-1 – 11 części wagowych). Modele, których drewno oznaczano jako DSr, zostały wykonane z drewna „starego” poddanego impregnacji powierzchniowej poprzez trzykrotne powlekanie kompozycją epoksydową. W modelach tych wszelkie rozwarstwienia włókien i nieciągłości powierzchniowe struktury naprawiano również poprzez wypełnienie kompozycją epoksydową. W obu przypadkach (DSi oraz DSr), a także w przypadkach innych modeli, gdzie kompozycje epoksydowe wprowadzono do wnętrza przekroju, konieczne uszczelnienia końców belek czy drobne nieciągłości w płaszczyznach bocznych realizowano poprzez szpachlowanie gipsem lub kitem grafitowym.

Wszystkie, badane w tej grupie eksperymentów, modele były belkami o wymiarach 10 x 20 x 400 cm. Belki te poddawano czteropunktowemu zginaniu o rozstawie punktów przyłożenia obciążenia 1/3 i 2/3 rozpiętości belki, na stanowisku pokazanym na rys. 2.1.

Prezentowane wyniki, jak już wspomniano, są częścią obszernego programu badawczego.

Schemat ideowy badania pokazano na rys. 2.2.



Rys. 2.1. Widok stanowiska badawczego

Serie B6, B7, B8

Badania w tych seriach belek podyktowane były spotykana w rzeczywistości koniecznością wymiany na nowe zużytych technicznie „głowicy” (stref przypodporowych) zginanych belek drewnianych. W belkach serii B6 wytworzono mocowanie „głowicy” poprzez skleinę poziomą oraz wklejone śruby M10 (założono brak dostępu do belki od dołu).

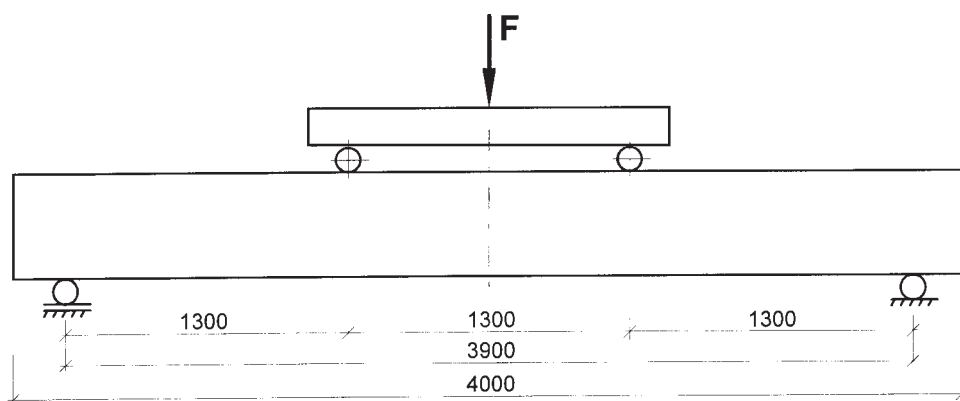

Rys. 2.2. Schemat ideowy badania

SERIA B6

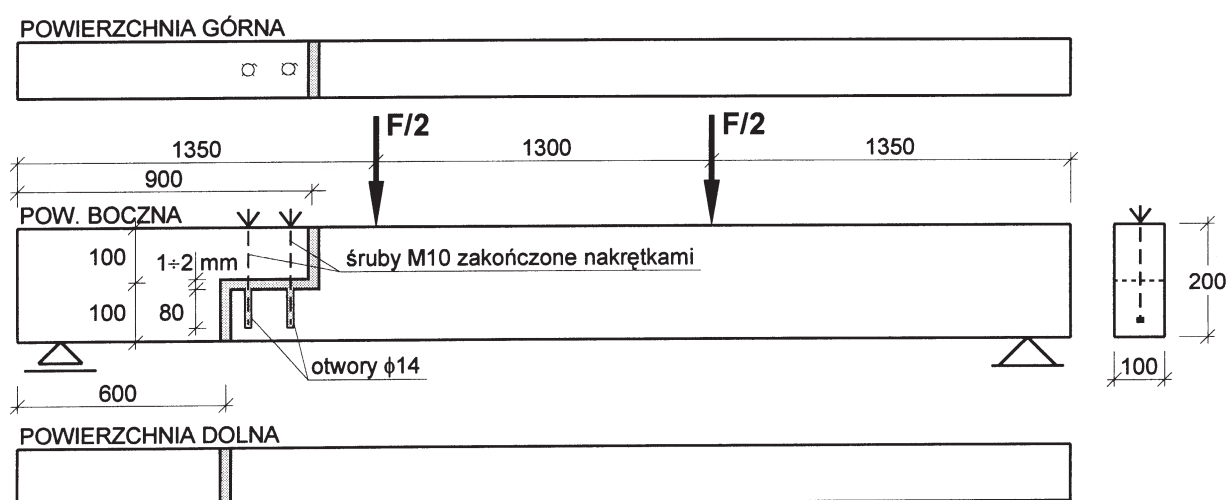

Rys. 2.3. Seria belek B6

SERIA B7

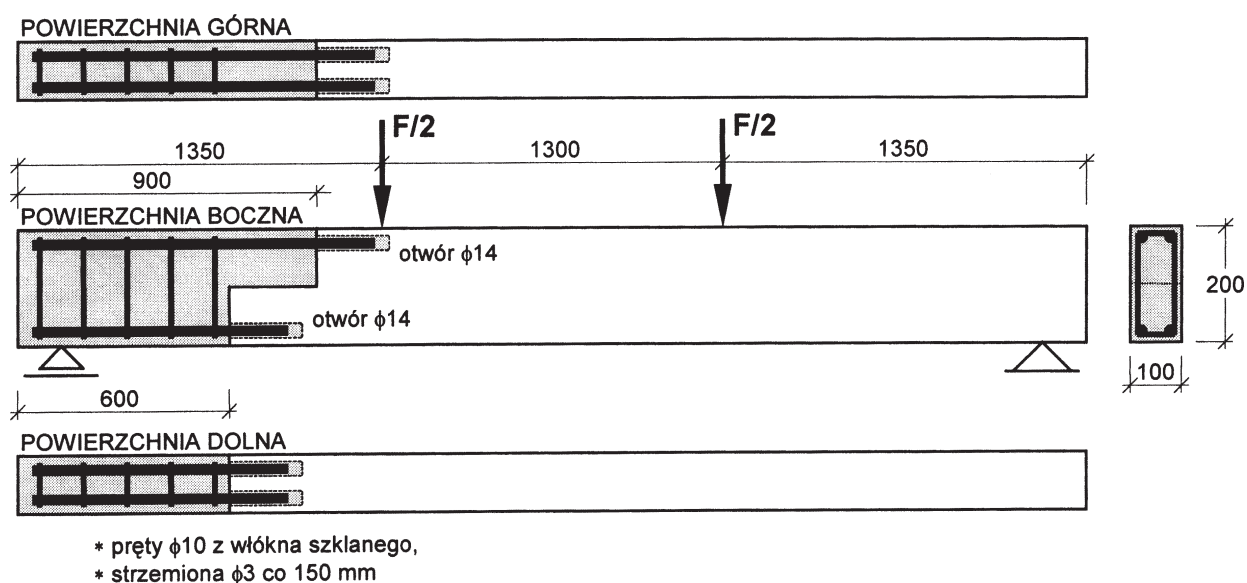

Rys. 2.4. Seria belek B7

SERIA B8

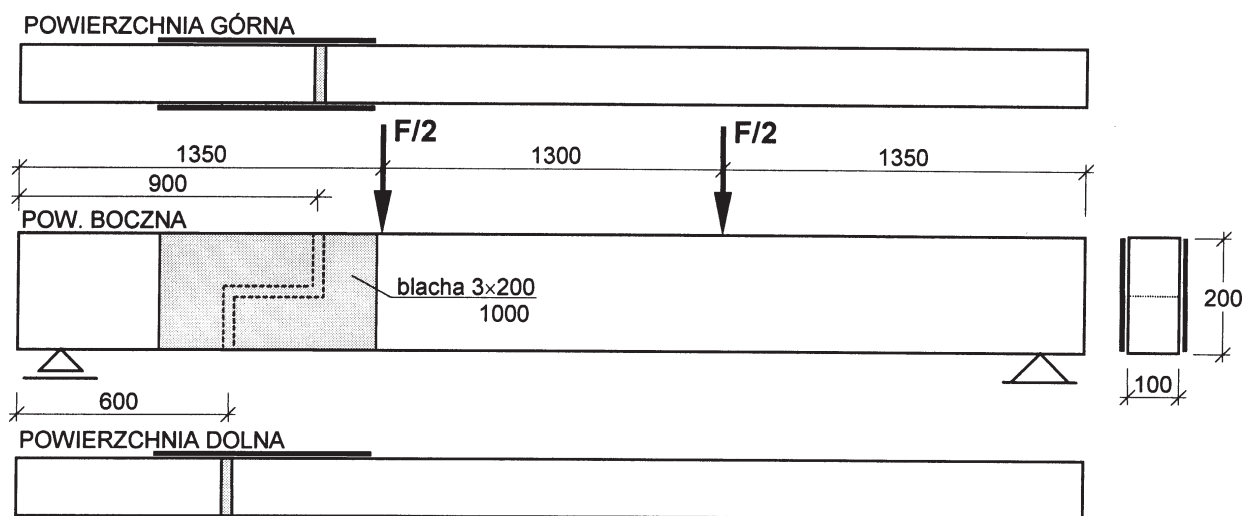

Rys. 2.5. Seria belek B8

W belkach serii B7 nową „głowicę” stanowiła stwardniała kompozycja epoksydowa z wypełniaczem, a połączenie „głowicy” z belką wytworzono przy użyciu wklejanych prętów ϕ 10 mm z włókna szklanego. W belkach serii B8 nową „głowicę” połączono z belką przy użyciu doklejonych nakładek z blachy stalowej. Powierzchnie blach przygotowano do klejenia poprzez piasko-

wanie. Mierzono dodatkowo odkształcenia przekrojów, w których występowało połączenie klejowe oraz przekrojów pełnych odpowiadających im swoim położeniem. Umieszczenie przekrojów, w których realizowano połączenie – 1/5 rozpiętości belki – wynikało z analizy przypadków destrukcji spotykanych w rzeczywistości. Badano po trzy belki w każdej serii.

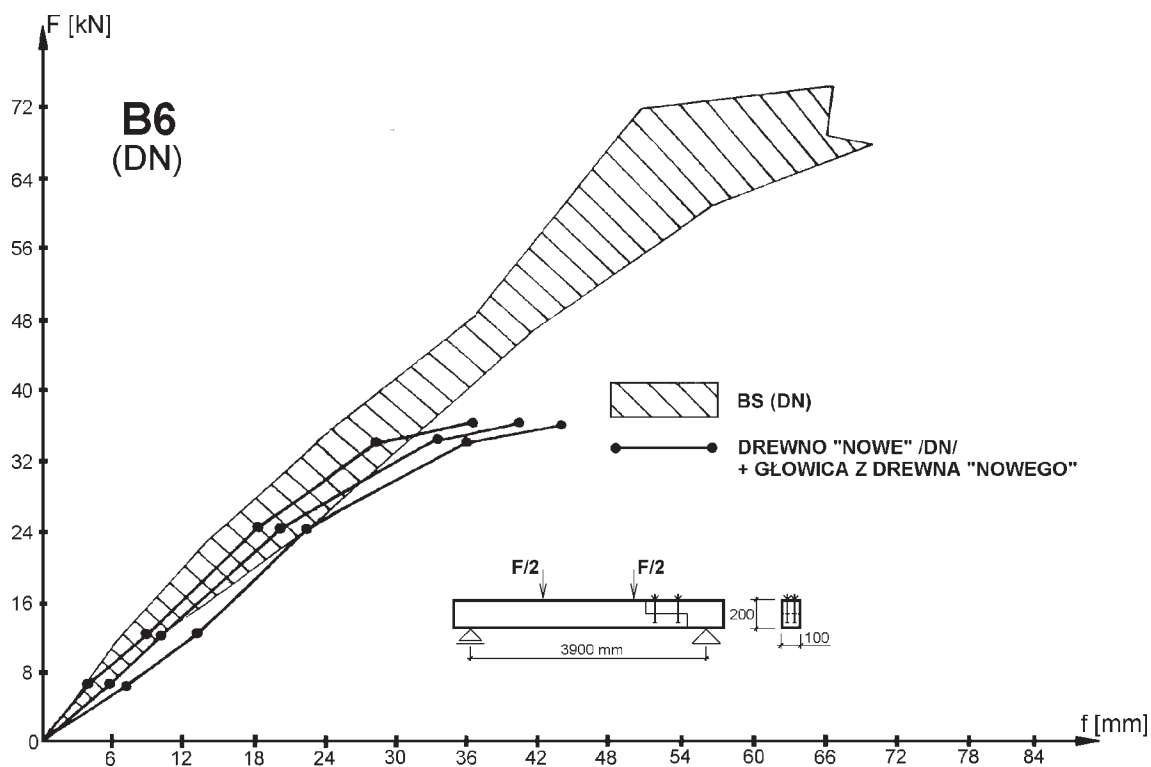

Rys. 2.6. Wykres zależności „obciążenie – ugięcie” dla belek serii B6 (DN)

2.2. Wyniki badań

Wyniki przedstawiono w postaci ścieżek równowagi statycznej belek po rehabilitacji.

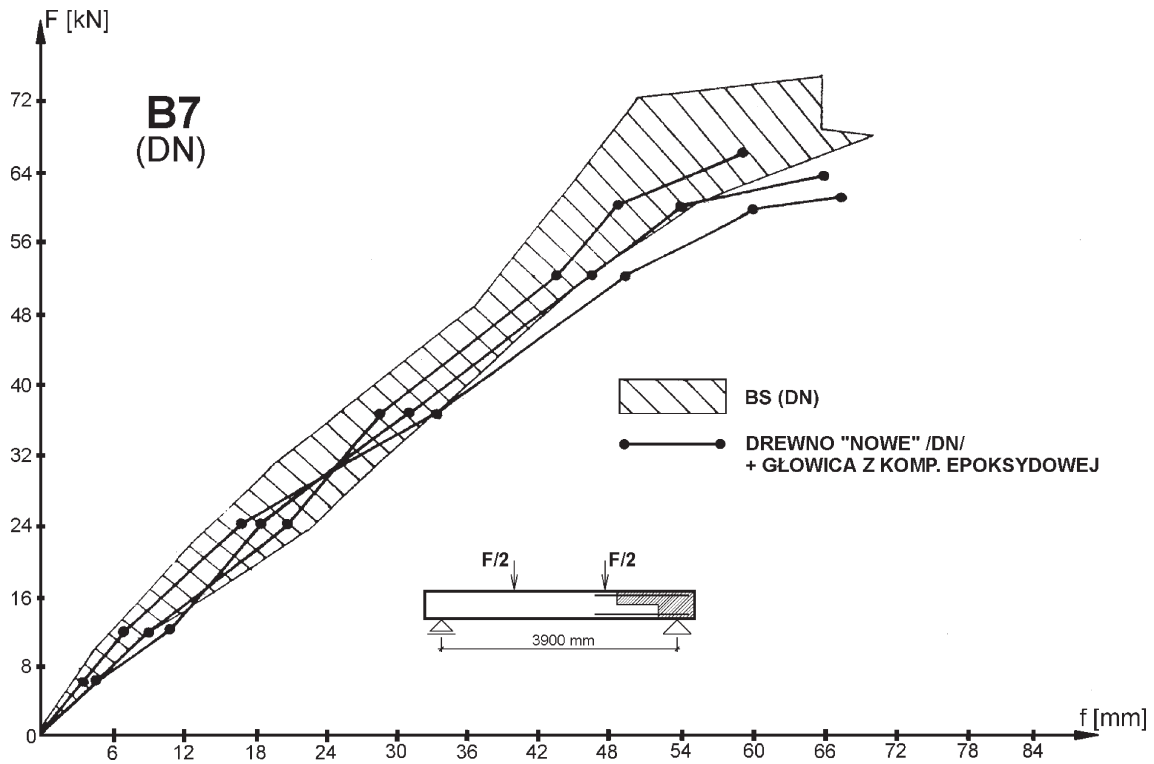

Rys. 2.7. Wykres zależności „obciążenie – ugięcie” dla belek serii B7 (DN)

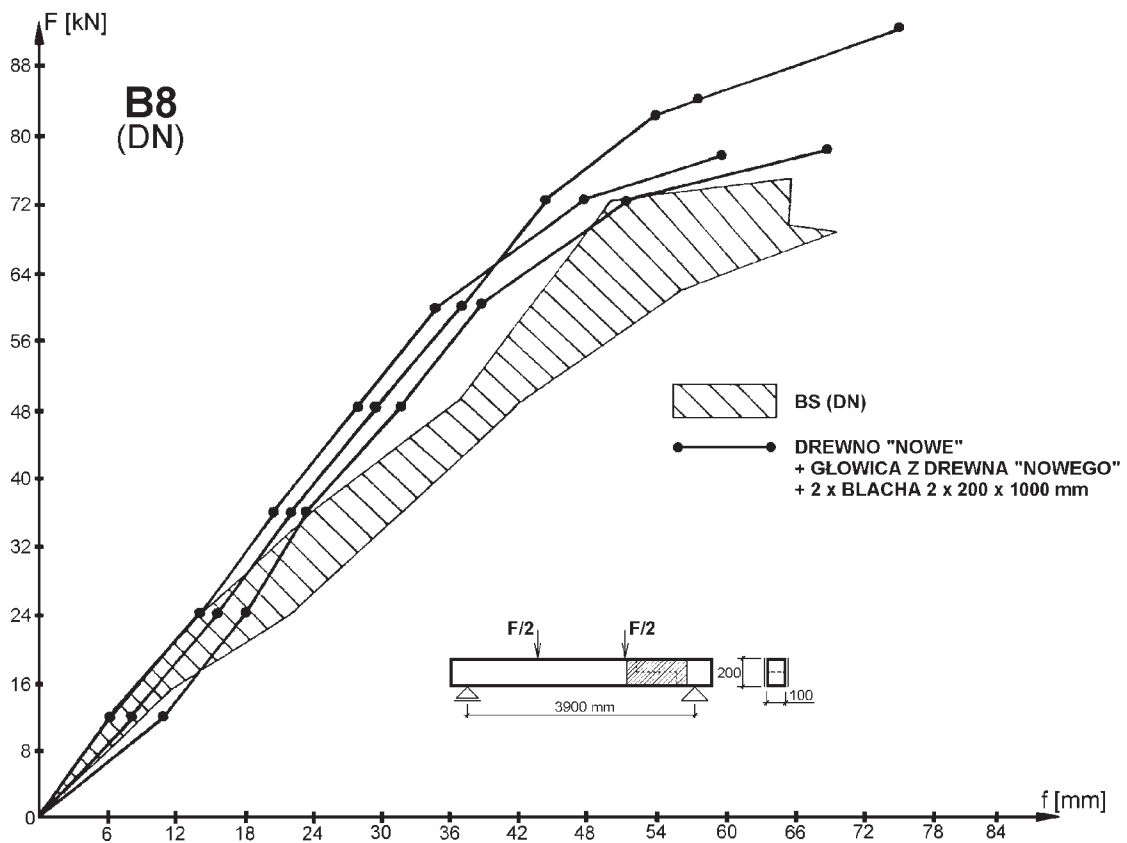

Rys. 2.8. Wykres zależności „obciążenie – ugięcie” dla belek serii B8 (DN)

3. Badania modeli zginanych belek drewnianych z wymienionymi strefami przypodporowymi przy zastosowaniu połączeń klejowych, prętów i blach stalowych oraz prętów GR

3.1. Cel i zakres badań. Opis modeli badawczych

W modelach badawczych symulowano wymianę użytych technicznie stref przypodporowych zginanych belek drewnianych (na nowe), a następnie badano pracę tak przygotowanych elementów. Głównym celem badań było uzyskanie informacji do szacowania optymalnych długości połączeń klejowych, l_z , w zależności od geometrii i własności materiałowych łączonych elementów oraz obserwacja obrazów zniszczeń.

Badania przeprowadzono na belkowych elementach drewnianych o wymiarach 9 x 24 x 440 cm, wykonanych z drewna jodłowego. Belki te poddano czteropunktowemu zginaniu, o rozstawie punktów przyłożenia obciążenia w 1/3 i 2/3 rozpiętości. Schemat ideowy badania elementów na stanowisku pomiarowym pokazano na rys. 3.1.

Przyrost obciążenia, przemieszczenia i odkształcenia w modelach rejestrowano automatycznie.

Zastosowano następujące kompozycje klejowe:

- w belkach z połączeniami, w których użyto elementów stalowych – mieszaninę na bazie żywicy epoksydowej *Araldite AW 106*,

utwardzacz *HV 953 U-N* i wypełniacz z cementu portlandzkiego „35”,

- w belkach z połączeniami, w których użyto prętów GR – żywicę epoksydową *Holzhan 20*.

We wszystkich modelach z elementami stalowymi użyto tych samych materiałów, co w badaniach opisanych wcześniej, o charakterystykach geometrycznych i wytrzymałościowych ustalonych na drodze badań normowych. W belkach z prętami z włókna szklanego (GR) zastosowano materiały o następujących parametrach:

- ★ pręt GR (średnica ϕ 20,4 mm):
 - granica wytrzymałości, R_m – 311 MPa,
 - moduł sprężystości podłużnej, E – 0,381 x 105 MPa.
- ★ żywica epoksydowa *Holzhan 20* (7 dni po utwardzeniu):
 - wytrzymałość na zginanie, R_g – 45,12 MPa,
 - wytrzymałość na ściskanie, R_c – 64,88 MPa.

Podstawowe dane dotyczące użytych w badaniach elementów i materiałów zamieszczono w tab. 3.1.

Odpowiednio przygotowane elementy belkowe zostały poddane badaniu na stanowisku pokazanym na rys. 3.3. Mierzono:

- odkształcenia w drewnie, w przekroju środkowym,
- odkształcenia w elementach wzmacniających połączenia klejowe (pręty stalowe, blachy stalowe, pręty GR),
- ugięcia belek.

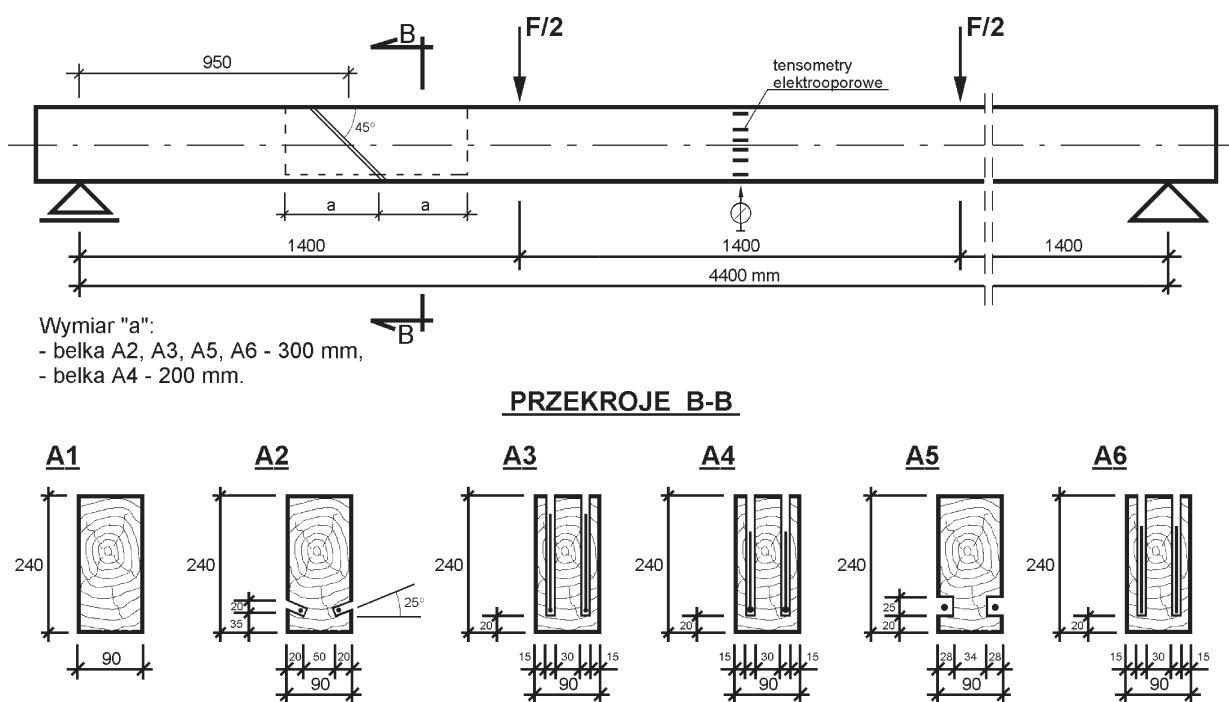

Rys. 3.1. Badane belki

Tab. 3.1. Dane dotyczące użytych w badaniach elementów oraz kompozycji klejowych

Symbol belki	Element wzmacniający w połączeniu klejowym	Rodzaj kompozycji epoksydowej
A1	belki „świadki” – grupa siedmiu belek	brak
A2	2 x stalowy pręt żebrowany ϕ 14, l = 600 mm	<i>Araldite AW 106</i>
A3	2 x stalowy pręt żebrowany ϕ 14, l = 600 mm, z przyspawanymi pod kątem 45° trzema prętami ze stali żebrowanej ϕ 12, l = 275 mm	<i>Araldite AW 106</i>
A4	2 x stalowy pręt gładki ϕ 14, l = 360 mm zakończony główkami ϕ 20, z przyspawanymi pod kątem 45° trzema prętami ze stali żebrowanej ϕ 12, l = 220 mm	<i>Araldite AW 106</i>
A5	2 x pręt GR ϕ 20,4, l = 600 mm	<i>Holzan 20</i>
A6	2 x blacha stalowa o wymiarach $g \times b \times h$ = 2 x 160 x 160 mm	<i>Araldite AW 106</i>

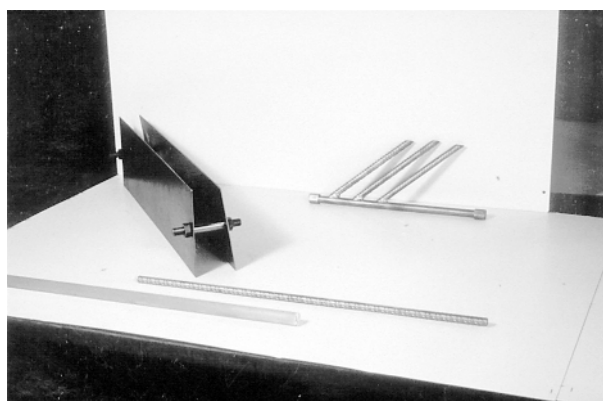

Rys. 3.2. Użyte w badaniach elementy wzmacniające połączenia klejowe – pręty stalowe, blachy stalowe, pręty GR, wkładki stalowe z prętami ukośnymi

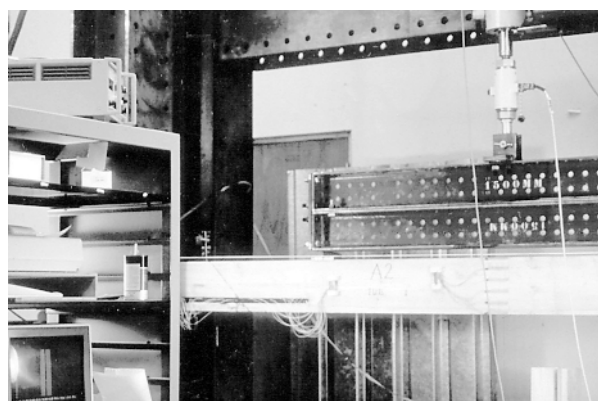

Rys. 3.3. Belka A2 w trakcie badania

3.2. Wyniki badań

Na rys. 3.4 przedstawiono przebieg rys niszczących w poszczególnych elementach, zaś na rys. 3.5 wykresy zależności „obciążenie-ugięcie” badanych belek.

Opis zniszczenia badanych elementów:

Belki A1 – „świadki” (grupa siedmiu belek). Wyniki przedstawiono poprzez obwiednie pola mieszczące punkty, których współrzędne uzyskano w trakcie badań siedmiu belek. Najsłabsza belka posiadała defekt w postaci sęka w strefie rozciąganej, w przekroju pod siłą. Belka ta uległa zniszczeniu

w strefie rozciąganej. Zniszczenie przeszło również w strefę przypodporową.

Belka A2. Belka ta uległa zniszczeniu w miejscu inkluzji w drewnie (sęk), dlatego uzyskano mniejsze od spodziewanych nośności, rys. 3.6. W drugiej próbie belka została zniszczona przez utratę sił kohezji w drewnie w miejscu największych momentów zginających. W pierwszym etapie nastąpiło zniszczenie drewna w strefie rozciąganej, w drugim – ścięcie górnej części przekroju w strefie przypodporowej. W pierwszej próbie otrzymano siłę niszczącą, $F_n = 38,6$ kN, w drugiej, $F_n = 54,4$ kN. Maksymalne, lokalne naprę-

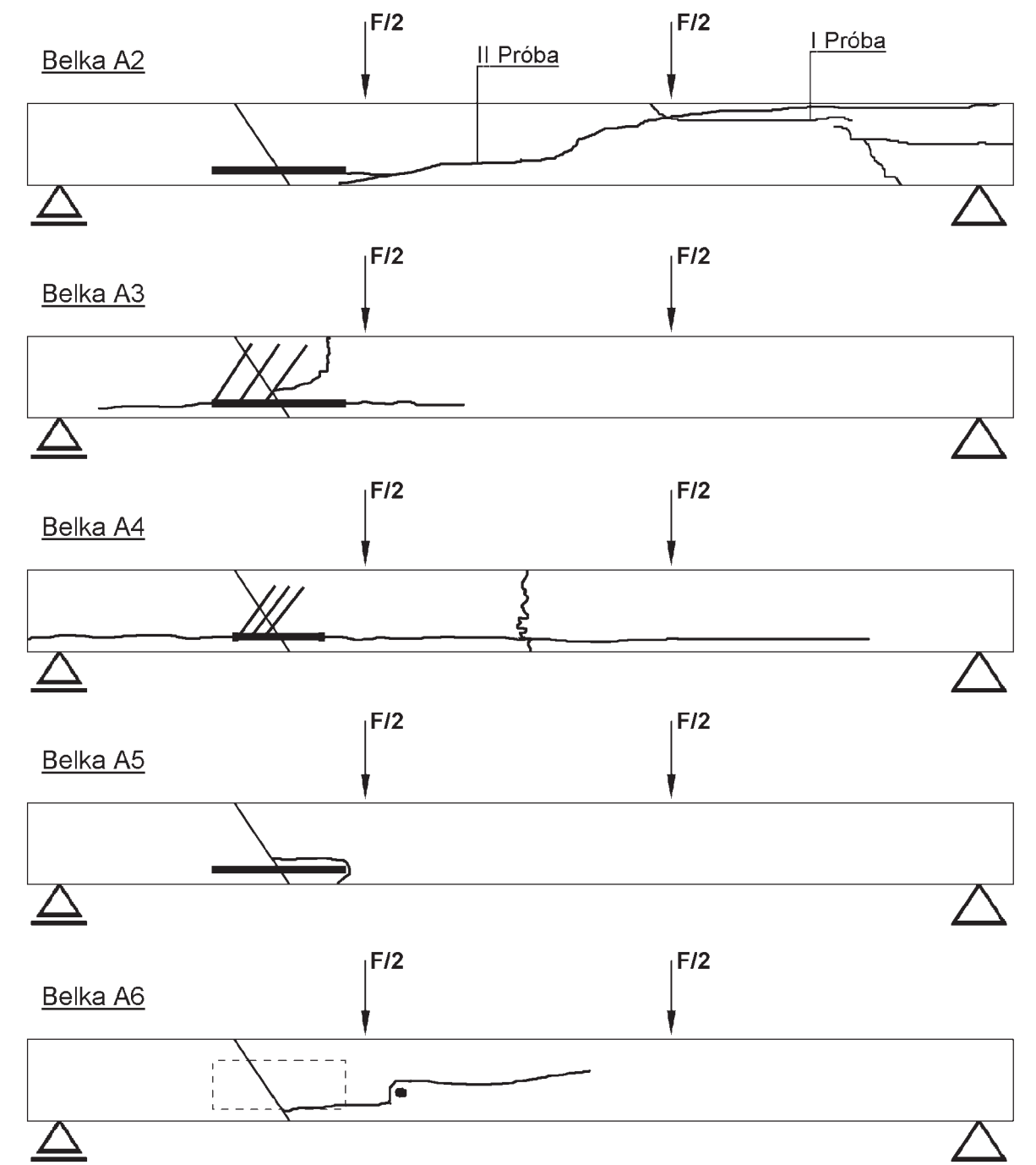

Rys. 3.4. Przebieg rys niszcących w poszczególnych elementach belkowych

żenia ścinające przy zniszczeniu na styku „pręt-spoina” osiągnęły 3,69 MPa (II próba).

Belka A3. W belce A3 zniszczenie nastąpiło w dwóch etapach. Pierwszy to rozwarstwienie drewna w miejscu styku z kompozycją epoksydową na całej długości połączenia klejowego. Drugi to ścięcie przekroju „przez drewno” na długości połączenia klejowego i wysokości przekroju – zespolenie kompozycji epoksydowej z prętem stalowym pozostało nienaruszone, rys. 3.7. Otrzymało siłę niszczącą, $F_n = 59,8$ kN.

Belka A4. Proces zniszczenia belki A4 przebiegał podobnie jak w belce A3. Pierwszy etap to pojawienie się niszczącej rysy podłużnej, rozchodzącej się równomiernie w obu kierunkach, z centrum w środku połączenia klejowego. Na tym etapie nastąpiło rozwarstwienie drewna w przekroju zespolenia z kompozycją epoksydową. Drugi etap to ścięcie na całej wysokości przekroju, w środku rozpiętości badanej belki, rys. 3.8. Otrzymało siłę niszczącą $F_n = 49,0$ kN, ustalone maksymalne, lokalne naprężenia ścinające na styku „pręt-spoina” były równe 8,06 MPa.

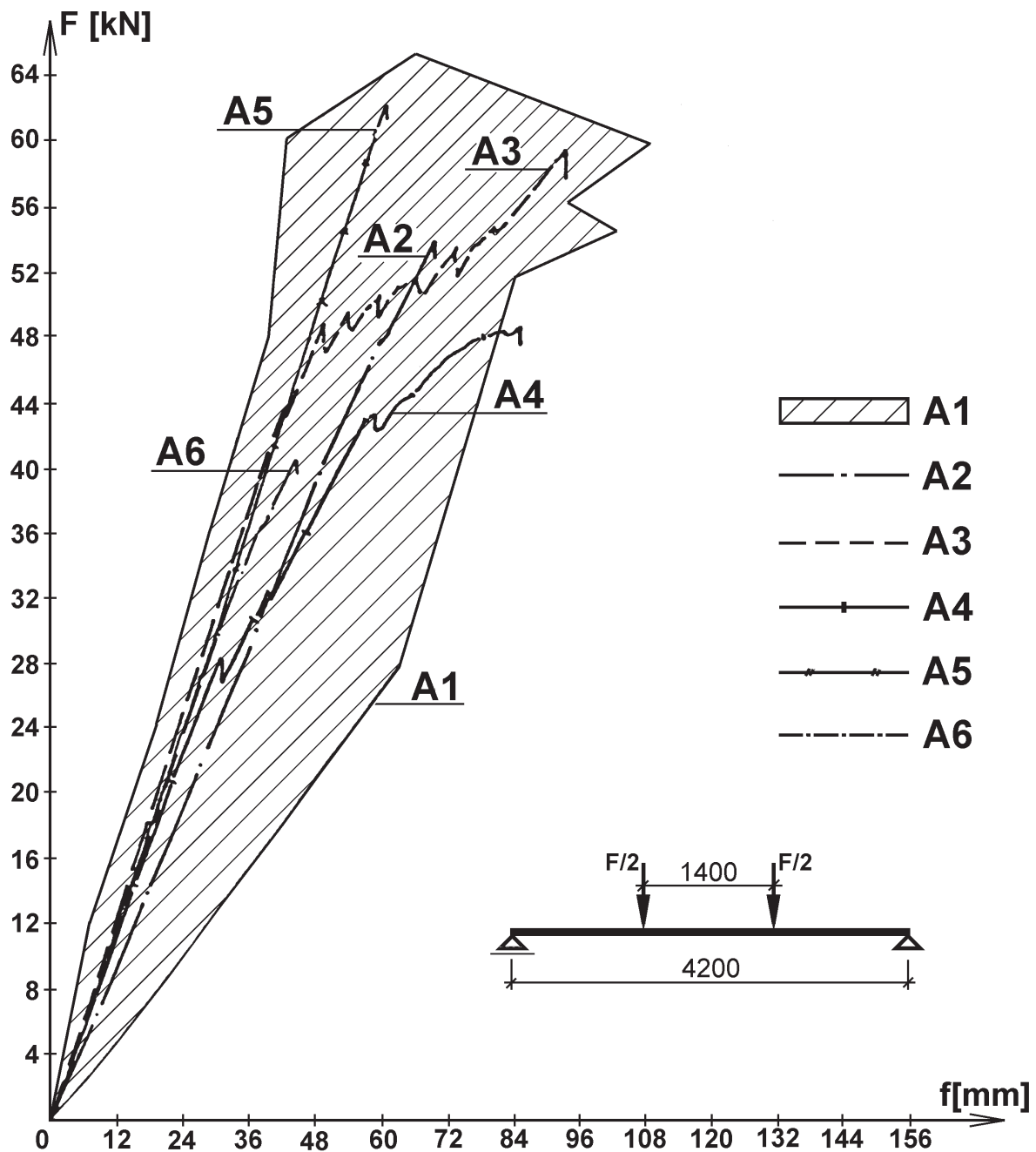

Rys. 3.5. Wykresy zależności „obciążenie-ugięcie” w badanych belkach

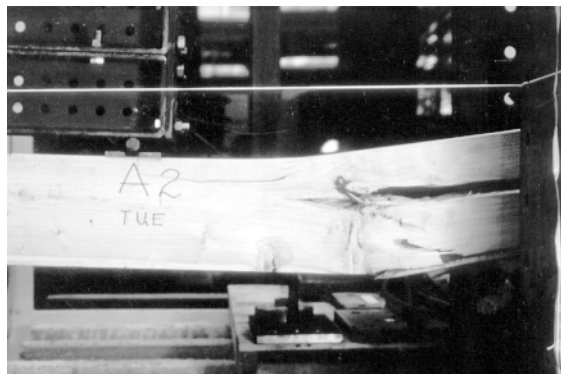

Rys. 3.6. Widok zniszczonego elementu A2 (I próba)

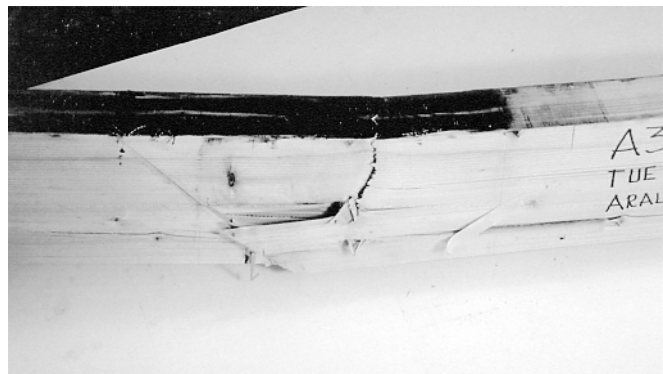

Rys. 3.7. Widok zniszczonego elementu A3.

Belka A5. Zniszczenie belki A5 również przebiegało w dwóch etapach – pierwszy to ścięcie drewna pomiędzy wklejonymi prętami i rozwarstwienie drewna, przebiegające wzdłużnie, nad prętami. Drugi etap – to ścięcie przekroju biegnące od końca połączenia poprzez ukośne złącze klejowe z jednej strony do włókien najbardziej rozciąganych pod prętami – z drugiej strony, rys. 3.9. Otrzymano siłę niszczącą $F_n = 62,0$ kN, a maksymalne, lokalnie uzyskane naprężenia ścinające na styku „pręt-spoina” osiągnęły 6,67 MPa.

Belka A6. Belka ta uległa zniszczeniu w strefie połączenia blachy stalowej i kompozycji epoksydowej. Rysa niszcząca powstała w drewnie, na wysokości dolnej krawędzi blachy, tam, gdzie wystąpiły maksymalne naprężenia rozciągające. W końcowym etapie obciążania drewno uległo całkowitemu rozwarstwieniu na całej wysokości przekroju, rys. 3.10. Otrzymano siłę niszczącą $F_n = 40,6$ kN.

Rozkłady odkształceń w drewnie, w środku rozpiętości poszczególnych elementów belkowych, zamieszczono na rysunkach 3.11-3.15.

Na rysunkach 3.16-3.20 zestawiono rozkłady naprężeń normalnych w elementach wzmacniających połączenia klejowe dla poszczególnych, badanych belek. W jednym przypadku ograniczono zakres wykresu do poziomu siły obciążającej 0,7 F_n (belka A6), ze względu na przekroczoną w elemencie wzmacniającym (blasze) granicę plastyczności i nieproporcjonalny wzrost odkształceń przy wyższym poziomie obciążenia.



Rys. 3.8. Widok zniszczonego elementu A4

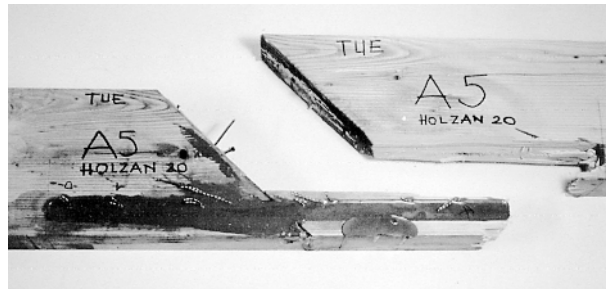

Rys. 3.9. Fragment zniszczonego elementu A5

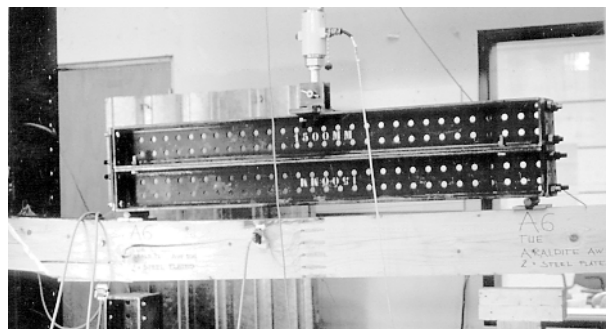

Rys. 3.10. Widok zniszczonego elementu A6

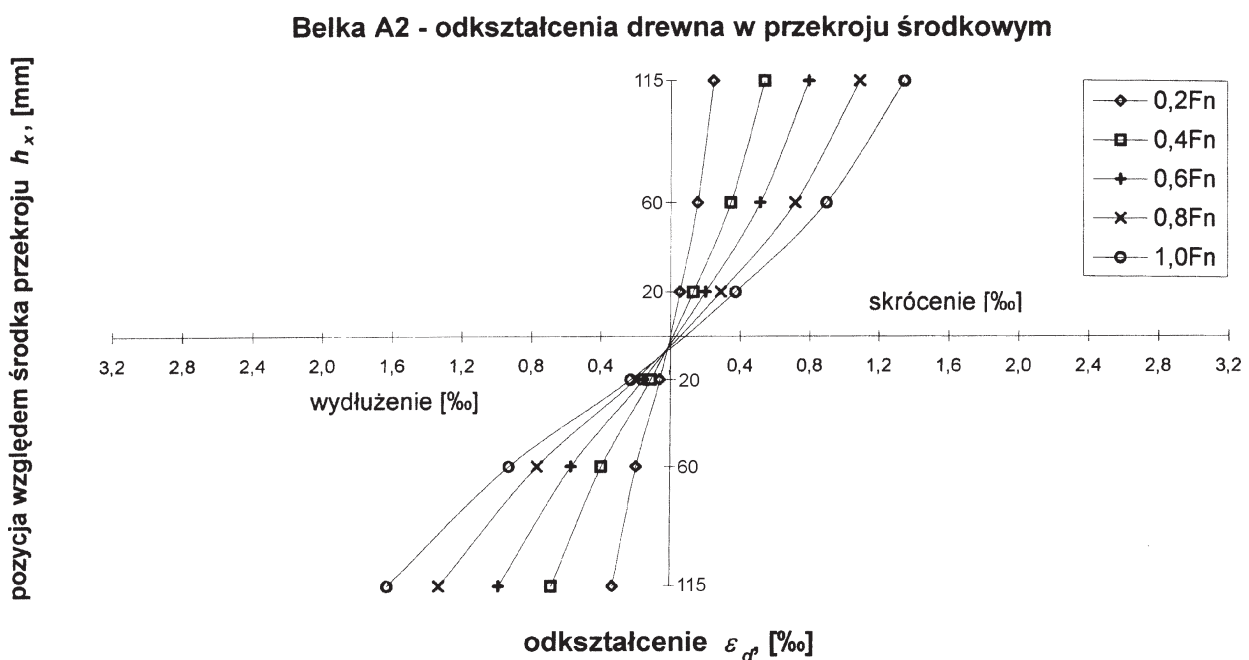

Rys. 3.11. Odkształcenia drewna w środku rozpiętości belki A2. F_n – siła niszcząca

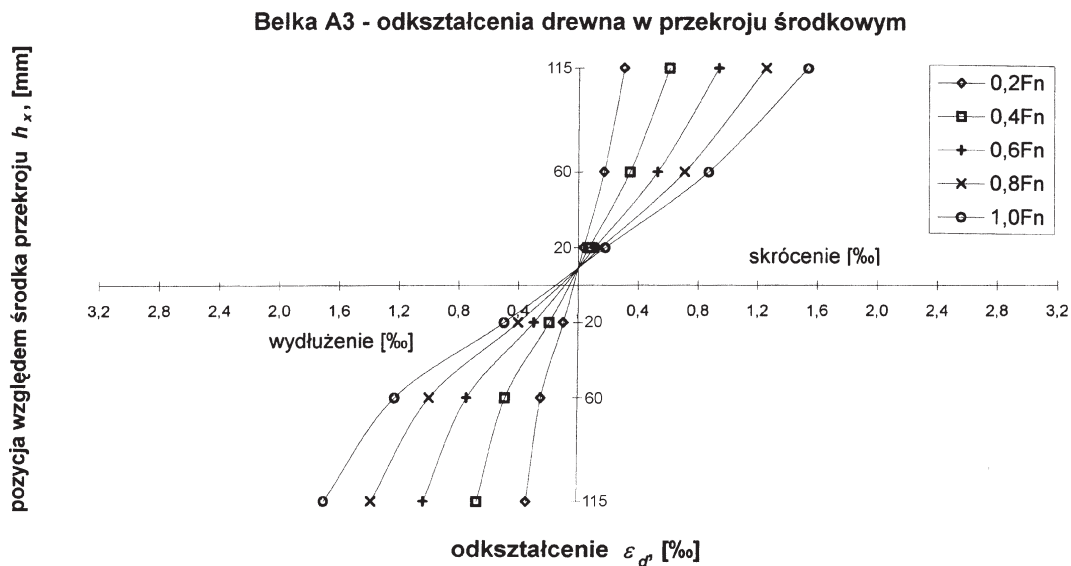

Rys. 3.12. Odkształcenia drewna w środku rozpiętości belki A3. F_n – siła niszcząca



Rys. 3.13. Odkształcenia drewna w środku rozpiętości belki A4. F_n – siła niszcząca

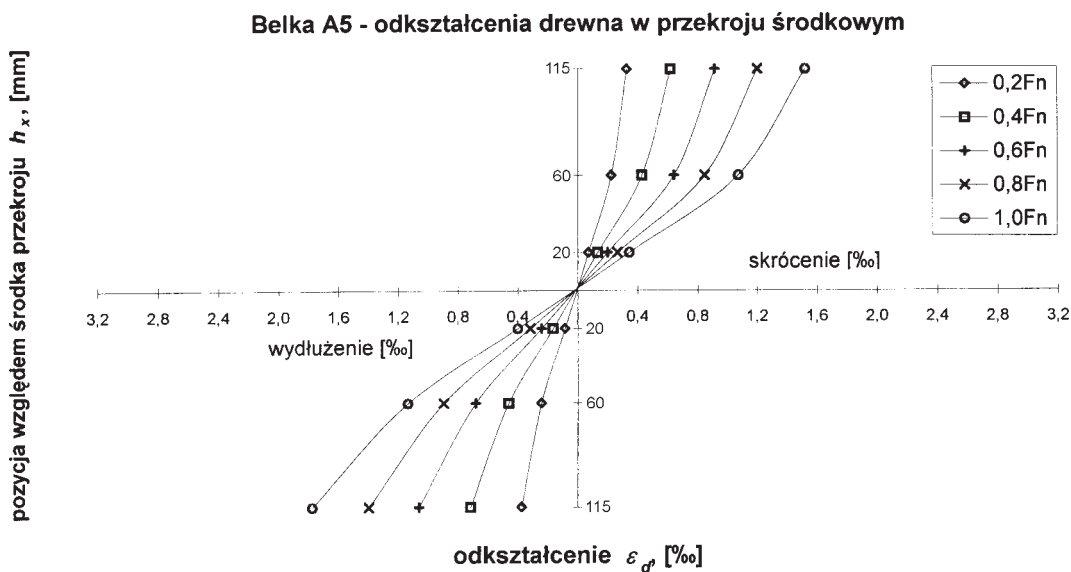

Rys. 3.14. Odkształcenia drewna w środku rozpiętości belki A5. F_n – siła niszcząca

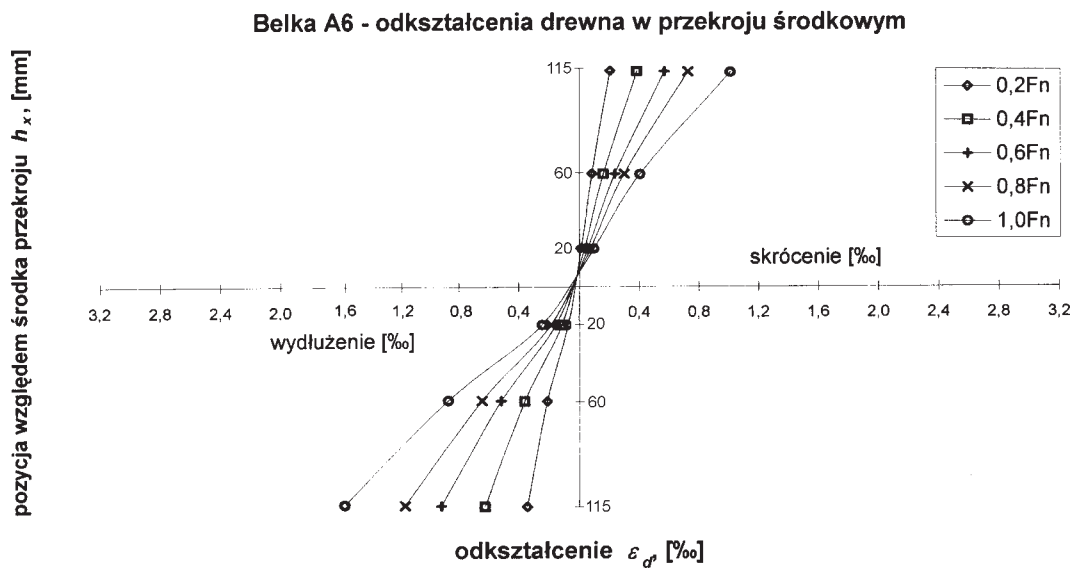

Rys. 3.15. Odkształcenia drewna w środku rozpiętości belki A6. F_n – siła niszcząca

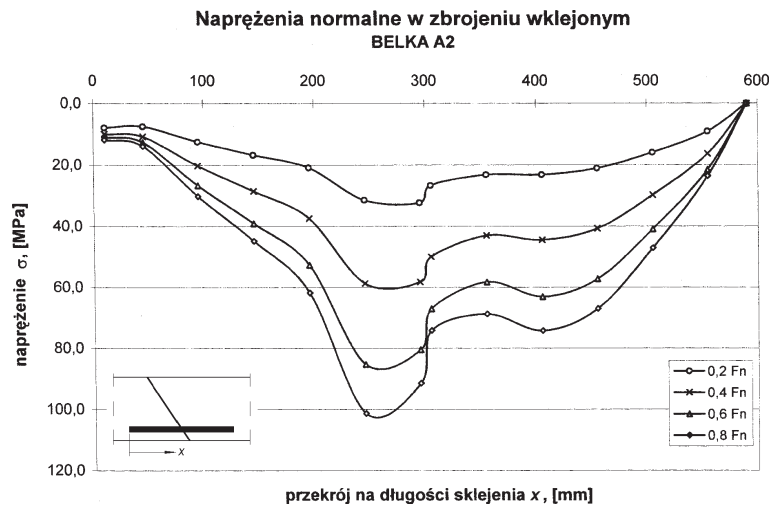

Rys. 3.16. Naprężenia normalne na długości wklejenia zbrojenia – belka A2. F_n – siła niszcząca

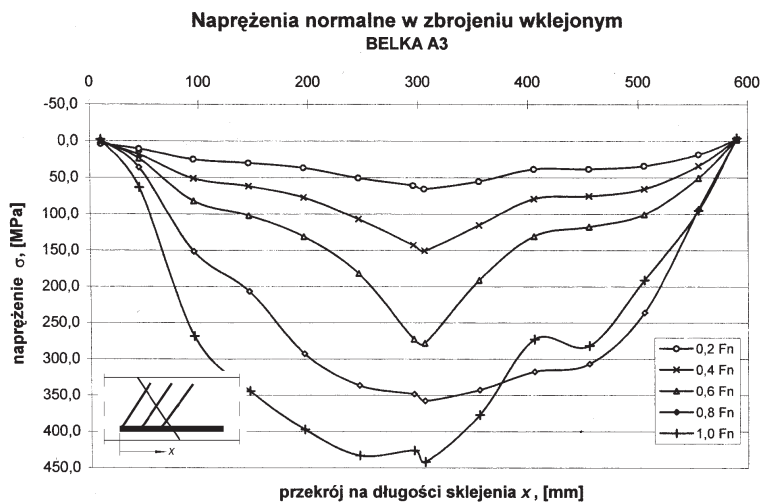

Rys. 3.17. Naprężenia normalne na długości wklejenia zbrojenia – belka A3. F_n – siła niszcząca

Naprężenia normalne w zbrojeniu wklejonym BELKA A4

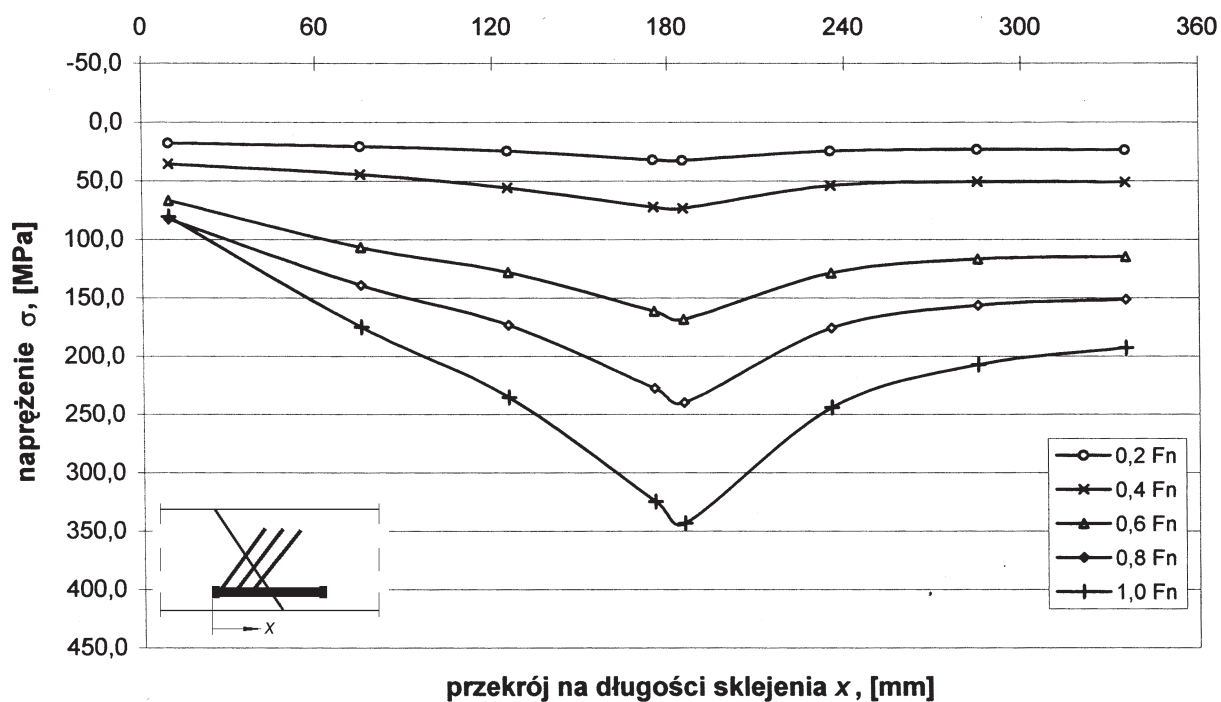

Rys. 3.18. Naprężenia normalne na długości wklejenia zbrojenia – belka A4. F_n – siła niszcząca

Naprężenia normalne w zbrojeniu wklejonym BELKA A5

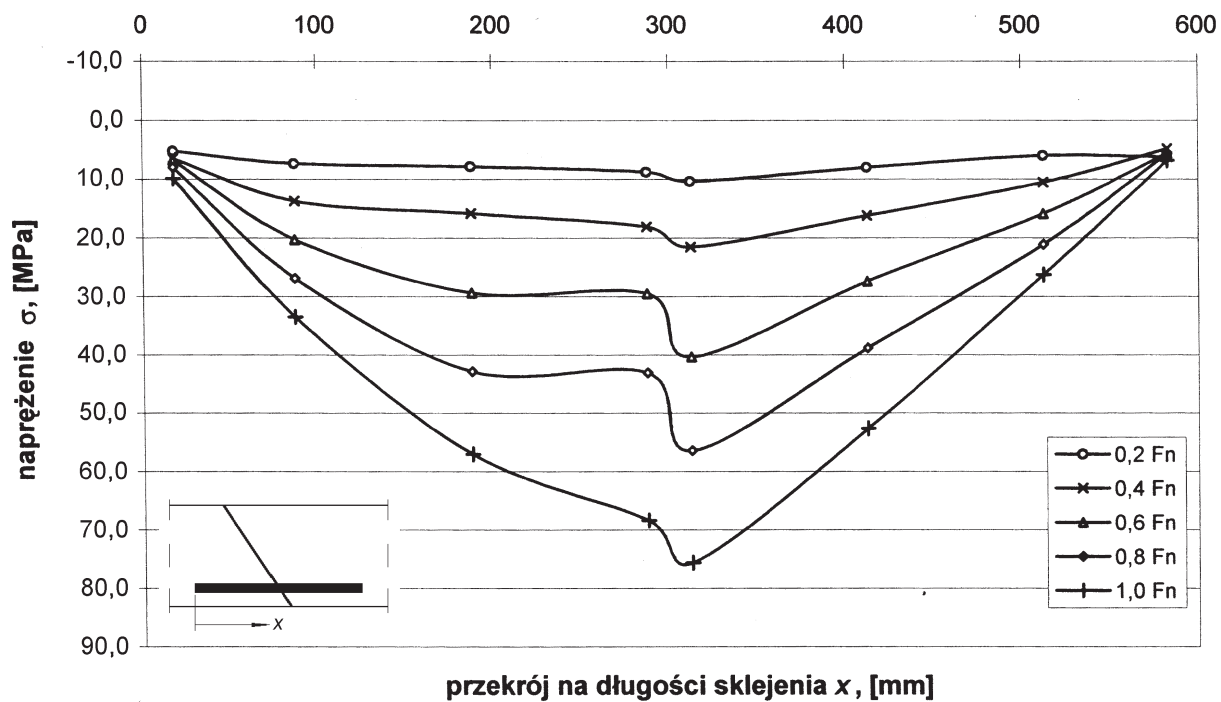

Rys. 3.19. Naprężenia normalne na długości wklejenia zbrojenia – belka A5. F_n – siła niszcząca

3.3. Analiza wyników. Wnioski

Analizując przedstawione wyniki badań sformułowano następujące wnioski szczegółowe:

1. Badania wykazały przydatność klejonych kompozycji epoksydowych do wytworzenia połączeń konstrukcyjnych w strefach przypodporowych rehabilitowanych belek zginanych. W wię-

szości badanych belek uzyskano odtworzenie nośności i sztywności pierwotnej, a połączenia klejowe wraz z elementami wzmacniającymi brały udział w dystrybucji sił w zespolonych przekrojach już od początkowych wartości obciążenia. Ze sposobów rehabilitacji stref przypodporowych prezentowanych w poz. 2 należy jedynie odrzucić sposób

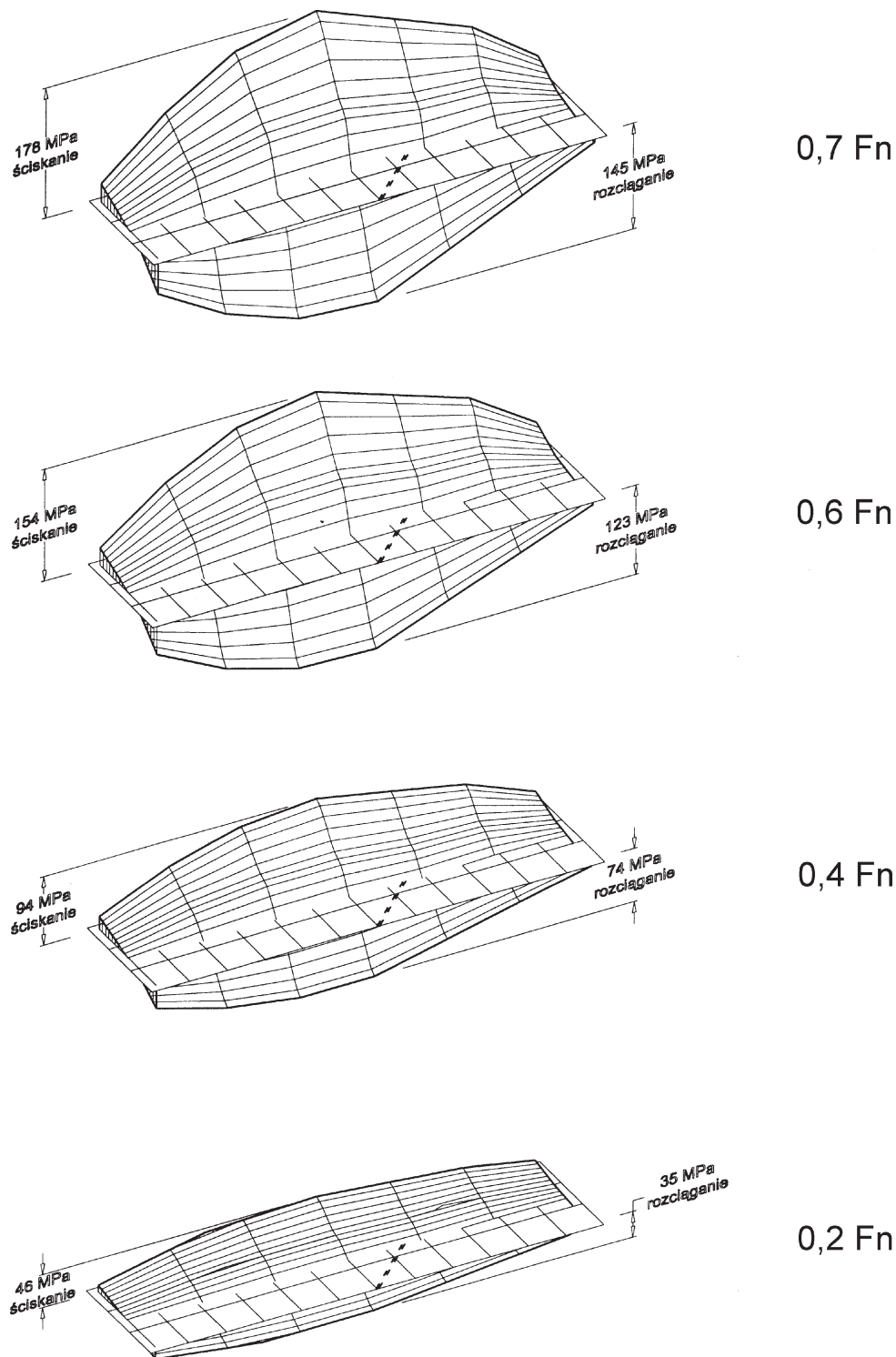

Rys. 3.20. Rozkłady naprężeń normalnych w blasze – belka A6. F_n – siła niszcząca

badany na modelu B6, często stosowany w latach 1850-1939.

2. Pomimo użycia różnorodnych elementów wzmacniających połączenie klejowe (pręty stalowe żebrowane, gładkie, pręty GR) oraz różnych kompozycji epoksydowych, uzyskano zbliżone wyniki co do nośności i sztywności dla belek A3 (2 żebrowane pręty stalowe $\phi 14$ o $l = 600$ mm z przyspawanymi „żebkami”, żywica *Araldite AW 106*) i A5 (2 pręty GR $\phi 20,4$ mm o $l = 600$ mm, żywica *Holzhan 20*) oraz A2 (2 żebrowane pręty stalowe $\phi 14$ o $l = 600$ mm, żywica *Araldite AW 106*). Porównanie niektórych parametrów dla belek, np.: A3 i A5 wygląda bowiem następująco:

- powierzchni ścinania
 $A_v^{A3} < A_v^{A5}$,
- wytrzymałości kompozycji klejowych
 $R_g^{A3} < R_g^{A5}$,
- wytrzymałości prętów
 $R_{m\phi 14}^{A3} > R_{m\phi 20,4}^{A5}$.

3. Analizując procesy zniszczenia odnotowano bardziej równomierną pracę belek A5 (pręty GR) i A2 (pręty stalowe żebrowane) w stosunku do belek A3, A4 (pręty stalowe z elementami ukośnymi) czy A6 (blachy stalowe). Związane to było, prawdopodobnie, z dłuższą długością zakotwienia, co dało efekt bardziej „płynnej” dystrybucji naprężeń w łączonych elementach.

4. Najślabszym ogniwem połączenia klejowego „element wzmacniający – klej – drewno” we wszystkich badanych przypadkach okazało się drewno – zniszczenie następowało z reguły w przekroju drewnianym lub w strefie przyskleinowej.

5. Lokalnie uzyskiwane, maksymalne naprężenia ścinające połączenie klejowe, wyznaczone na styku „pręt-spoina”, były zbliżone do średniej wytrzymałości na ścinanie (wzdłuż włókien) drewna ustalonej w badaniach na 7,47 MPa.

6. Obserwowano znaczny udział elementów wzmacniających połączenia w przenoszeniu obciążeń. Wyznaczone naprężenia sięgały, w niektórych przypadkach, granic wytrzymałości użytych materiałów (pręty stalowe krótkie oraz blachy – belki A3, A4, A6).

7. Obserwowane w belkach wzmocnionych przy użyciu prętów z „żebkami” ukośnymi, rozkłady naprężeń normalnych świadczą o występującym wpływie momentu zginającego na naprężenia normalne w pręcie. Powodowało to lokalne, dodatkowe naprężenia w środkowej strefie połączenia. Belki te miały także większą sztywność w stosunku do belek wzmocnionych przy użyciu prętów bez „żeber”. Bazując na otrzymanych wynikach, na rys. 3.21 zaproponowano sposób łączenia przekroju pierwotnego belki z nowym.

8. W belkach z połączeniami klejowymi wzmocnionymi prętami stalowymi z przyspawanymi „żebkami” ukośnymi (belki A3 i A4) zaobserwowano przesunięcie osi obojętnej względem środka przekroju i zmniejszenie wysokości strefy ściskanej drewna podczas całego procesu obciążania (rys. 3.12-3.13). Zjawisko to tłumaczyć można znaczną dyslokacją naprężeń pomiędzy obydwoma strefami przy zastosowanym typie zbrojenia.

9. Na podstawie uzyskanych nośności oraz obrazów zniszczeń badanych modeli wydaje się, że za generalnie korzystniejsze należy uznać wzmocnienia belek drewnianych, w których długości zakotwień elementów wzmacniających, l_z , przekraczają 300 mm.

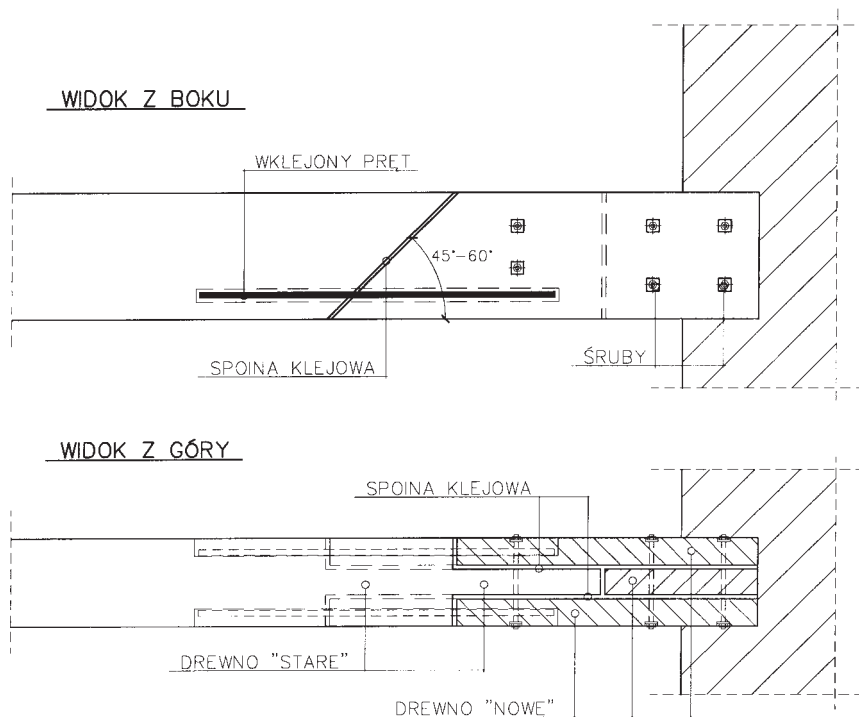

Rys. 3.21. Przykładowe rozwiązanie połączenia klejowego „drewno-pręt stalowy” w strefie przypodporowej rehabilitowanej belki zginanej

Zygmunt Matkowski, Jerzy Jasieńko, Łukasz Bednarz

Stalowe ściągi wklejane – technologia przydatna w usztywnianiu murów konstrukcyjnych obiektów zabytkowych z bogato dekorowanymi fasadami

Stalowe stężenie ściąagowe jest najczęściej spotykanym i stosowanym od dawna sposobem usztywniania murów konstrukcyjnych obiektów zabytkowych.

Poprawne działanie stężenia stalowego w konstrukcjach zabytkowych uzależnione jest od wprowadzenia i utrzymania odpowiedniej siły w ściągu. Stabilizacja i wzmocnienie konstrukcji wymaga wstępnego naprężenia ściągów. Napięcie prętów stalowych możliwe jest do siły odpowiadającej możliwościom wytrzymałościowym muru na ściskanie oraz uzależniona jest od przyjętego przekroju ściągu. Wprowadzenie odpowiedniej siły naprężającej powinno wywołać w murze taki stan naprężeń wewnętrznych, który skutecznie przeciwstawi się wpływowi działania sił zewnętrznych i zwiększy ogólną sztywność konstrukcji [2]. Niewłaściwe przekazanie siły ze ściągu na mur może powodować powstawanie nowych rys. Wpływ na prawidłową pracę stalowych ściągów mają: sposób zakotwienia, odkształcenia termiczne ściągu i muru oraz pełzanie muru i relaksacja stali [1].

Przed przystąpieniem do wzmacniania zakrzywionych konstrukcji murowych metodami wykorzystującymi ściągi stalowe należy wykonać szereg stosownych badań i obliczeń, których celem jest wyznaczenie rzeczywistych charakterystyk wzmacnianej konstrukcji murowej. Należy określić:

- wytrzymałość muru na ściskanie,
- strukturę muru i stopień jego niejednorodności,
- moduł sprężystości,
- oszacować zjawiska opóźnione.

Analizując obliczeniowo wzmocnienie konstrukcji murowej ściągami należy rozwiązać następujące zagadnienia:

- oszacowanie parametrów mechanicznych muru,
- przyjęcie określonego rodzaju stali oraz technologii kotwienia i wstępnego sprężania,
- określenie wielkości siły sprężającej z uwzględnieniem strat doraźnych i reologicznych,
- zapewnienie właściwego przeniesienia sił od naprężenia ściągu na mur poprzez odpowiednio ukształtowane i powiązane z konstrukcją murową elementy.

Bezpieczne przenoszenie siły ze ściągu na konstrukcję murową związane jest przede wszystkim z prawidłowym rozmieszczeniem ściągów i odpowiednim przygotowaniem fragmentu muru. Zasadą przy stężeniu istniejących konstrukcji murowych jest przekazanie sił od ściągu na możliwie dużą powierzchnię muru. Związane jest to z niską punktową wytrzymałością muru ceglanego na ściskanie. Istotne jest to zwłaszcza w obiektach zabytkowych, w których mury charakteryzują się często niewielką wytrzymałością i znaczną niejednorodnością.

Klasycznym sposobem zamocowania ściągu stalowego jest zakotwienie go poprzez element dociskowy w murze. Ostatnie lata przyniosły również inne rozwiązanie, kotwienie stalowych ściągów poprzez ich wklejanie. Jest to sposób o tyle interesujący, że pozwala ominąć ograniczenia związane z ingerencją w bogato dekorowaną fasadę obiektu zabytkowego, umożliwia swobodny dostęp do róż-

Praca dopuszczona do druku po recenzjach

nych miejsc obiektu od jego wnętrza oraz skrócenie czasu montażu i obniżenie kosztów całego przedsięwzięcia [3].

Badania doświadczalne

Na podstawie badań przeprowadzonych w Instytucie Budownictwa Politechniki Wrocławskiej oraz prób wdrożeniowych na wybranych obiektach zabytkowych (klasztór Cystersów w Lubiążu) można stwierdzić, że wklejane ściągi stalowe są przydatne do wzmacniania i usztywniania murów konstrukcyjnych obiektów zabytkowych z bogato dekorowanymi fasadami.

W pracy [5] przedstawiono badania doświadczalne połączenia klejowego „mur ceglany – pręt stalowy”, badania uzupełniające kompozycji klejowych oraz porównanie wyników badań doświadczalnych połączeń klejowych „pręt stalowy – mur ceglany” z wybranymi teoriami pracy tych połączeń.

Celem badań było określenie możliwości przenoszenia sił przez pręty stalowe wklejone w mur ceglany oraz rozpoznanie pracy połączenia klejowego tego typu. Starano się ustalić wpływ rodzaju kompozycji klejowej na nośność połączenia.

Użyte kompozycje klejowe:

– kompozycja epoksydowa Epidian 5 – kompozycja E – skład: żywica epoksydowa Epidian 5, utwardzacz Z-1, cement portlandzki 350.

– Ombran EH 20 – kompozycja O

– HIT C50 – kompozycja H

– Cerinol-VM 1 – kompozycja D

Aby zrealizować zaproponowane badania, stworzono stanowisko pomiarowe do wrywania prętów stalowych z muru. Do uzyskania wymaganego poziomu siły wrywającej użyto siłownika hydraulicznego. Kontrolę wielkości siły wyciągającej dokonywano za pomocą siłomierza elektronicznego. Proces obciążenia oraz odczyt wyników kierowany był bezpośrednio przez komputerowy wielopunktowy system pomiarowy sprzężony z siłomierzami, tensometrami elektrooporowymi oraz czujnikami przemieszczeń. Wydłużenie pręta rejestrowane było przez tensometry, naklejone na jego długości, odkształcenie połączenia mur – klej – pręt stalowy oraz siłę wyciągającą mierzyły czujniki indukcyjne. Szczegółowo analizowano odkształcenia w połączeniu, a na ich podstawie obliczono naprężenia normalne w pręcie stalowym oraz naprężenia styczne w spoinie klejowej. Na modelach realizowano próbę rozciągania, różnicując długość zakotwienia (wklejenia) l_z w celu uzyskania różnych obrazów zniszczenia połączeń.

Wykresy z otrzymanych wyników (rys. 2-10) można podzielić na trzy grupy: wykresy odkształ-

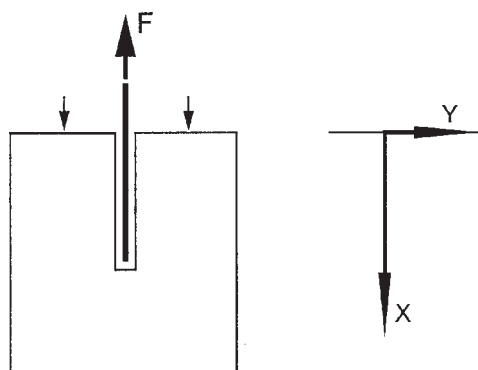

Rys. 1. Schemat badania. Oś „x” pokrywa się z osią kotwionego pręta

cenia pręta stalowego na długości (długość wklejenia tensometrów), naprężeń normalnych w stali i naprężeń stycznych w połączeniu.

Otrzymane wyniki wskazują na dwa różne modele zniszczenia układów pręt stalowy – klej – mur. Pierwszy to pęknięcie stali w miejscu wejścia w mur, a drugi to wyrwanie pręta stalowego z muru.

Model analityczny

Po analizie wyników badań doświadczalnych i uwzględnieniu warunków brzegowych zaproponowano następujące zależności określające rozkład naprężeń ścinających $\tau_k(x)$ w spoinie klejowej oraz naprężeń normalnych $\sigma_s(x)$ w pręcie stalowym:

$$\tau_k(x) = x \frac{d_p^2 E_s R_t \pi}{l_z E_m A_m} \cdot e^{-2^2 \frac{d_p E_s A_s R_t \pi}{l_z E_m A_m F}}$$

$$\sigma_s(x) = \frac{F}{A_s} \cdot e^{-2^2 \frac{d_p E_s A_s R_t \pi}{l_z E_m A_m F}}$$

gdzie:

A_m – współpracująca powierzchnia przekroju,

A_s – powierzchnia przekroju pręta,

E_m – moduł Younga dla muru,

E_s – moduł Younga dla stali,

F – siła wrywająca pręt,

R_t – średnia wytrzymałość na ścinanie najsłabszego ogniwa połączenia,

d_p – średnica pręta,

l_z – długość zakotwienia pręta w murze.

Powyższe wzory na rozkład naprężeń normalnych σ_s w pręcie stalowym oraz naprężeń ścinających τ_k w spoinie potwierdzają przyjęty podział na dwa modele zniszczenia. Pozwalają też na szacunkowe określenie dwóch modeli zniszczenia prób-

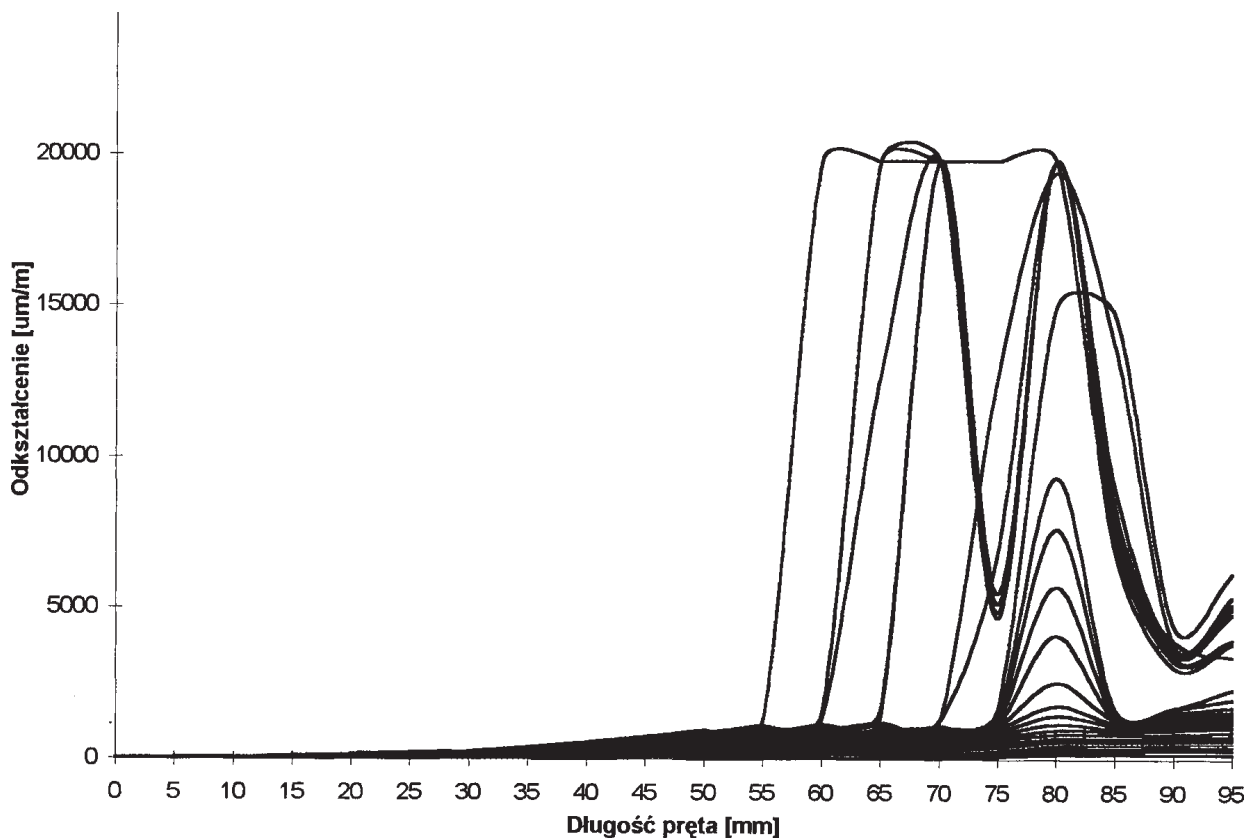

Rys. 2. Rozkład odkształceń w stali, na długości pręta stalowego. Wszystkie poziomy obciążeń. Kompozycja E

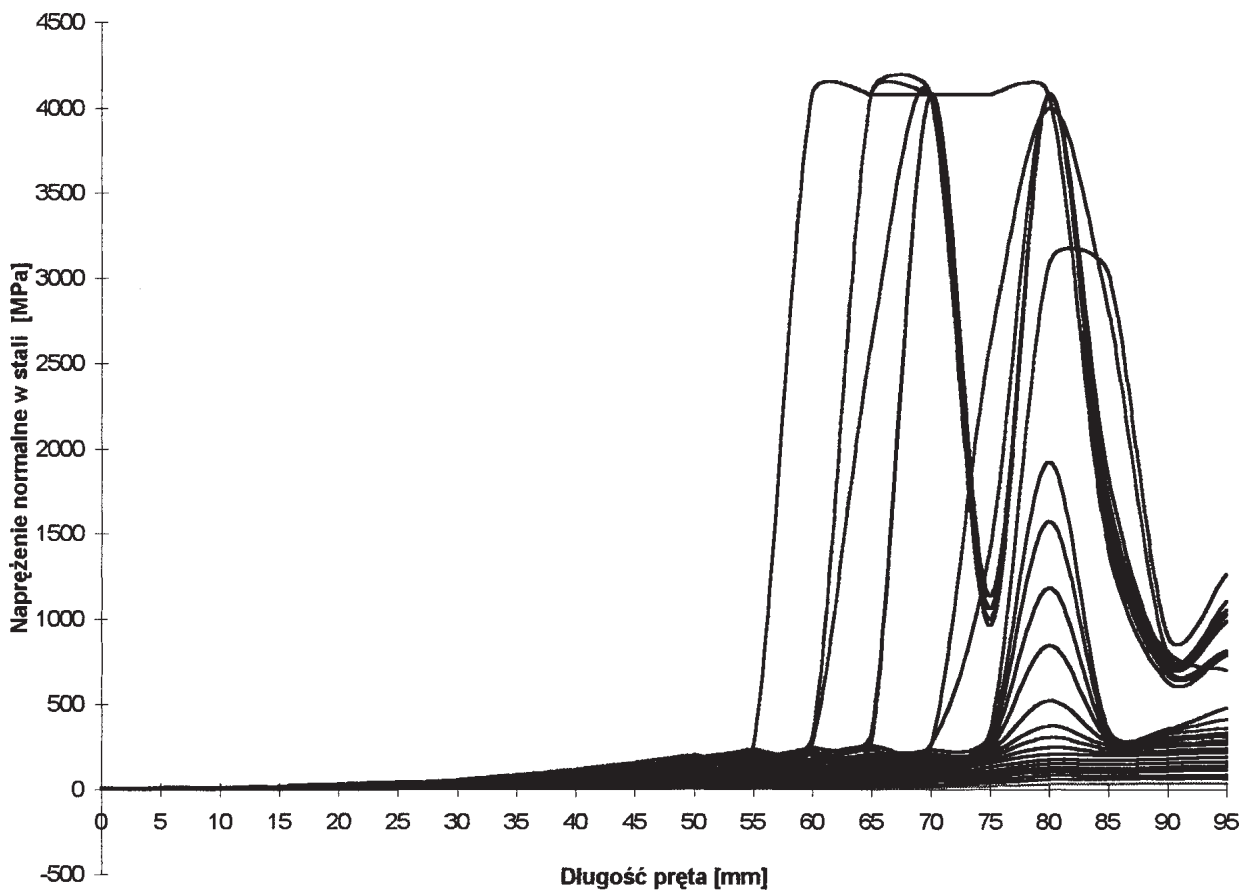

Rys. 3. Rozkład naprężeń normalnych $\sigma_s(x)$ w stali. Wszystkie poziomy obciążeń. Kompozycja E

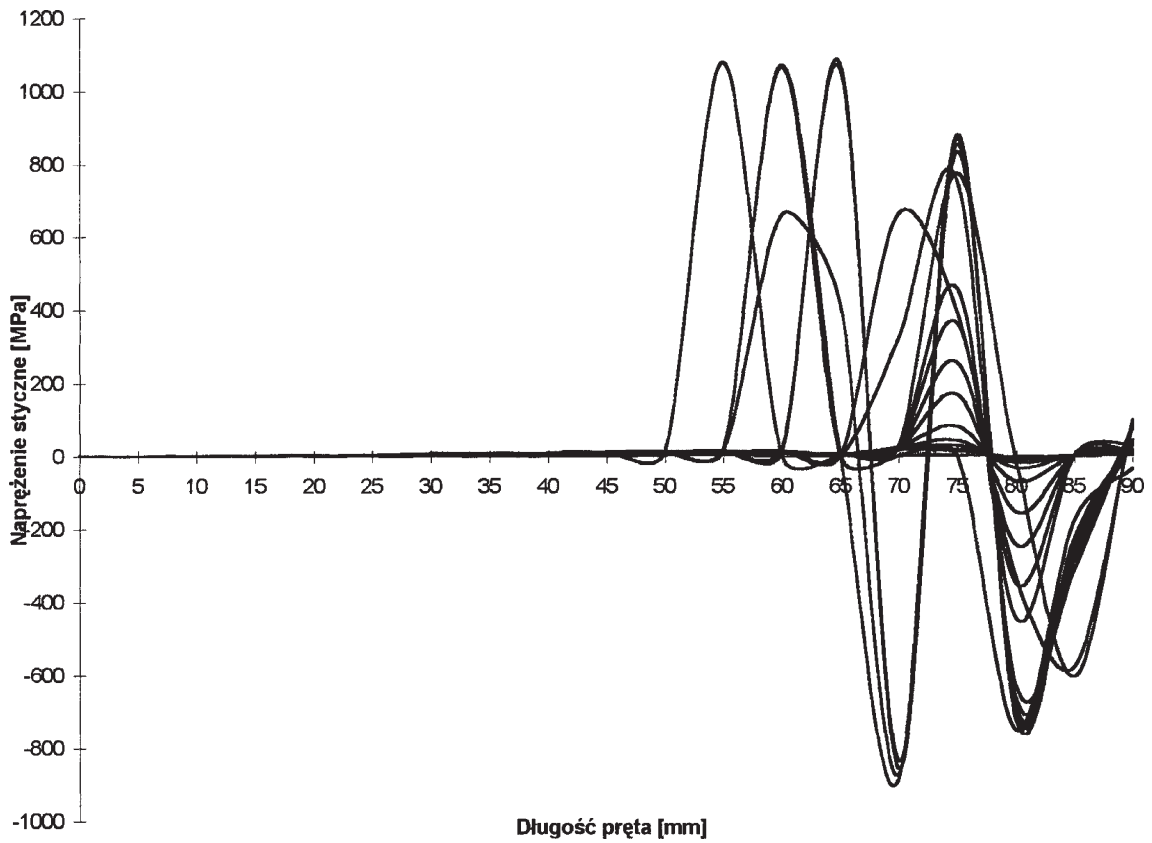

Rys. 4. Rozkład naprężeń stycznych $\tau_x(x)$ w spoinie klejowej. Wszystkie poziomy obciążen. Kompozycja E

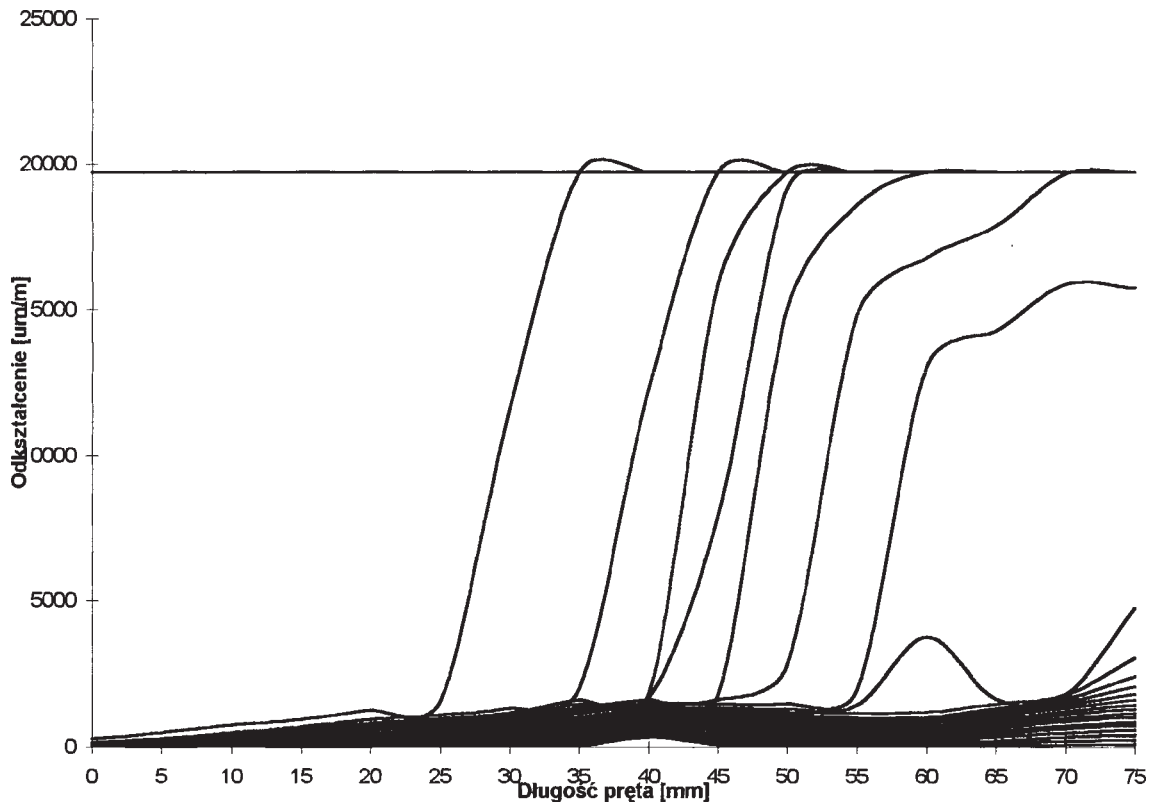

Rys. 5. Rozkład odkształceń w stali, na długości pręta stalowego. Wszystkie poziomy obciążen. Kompozycja D

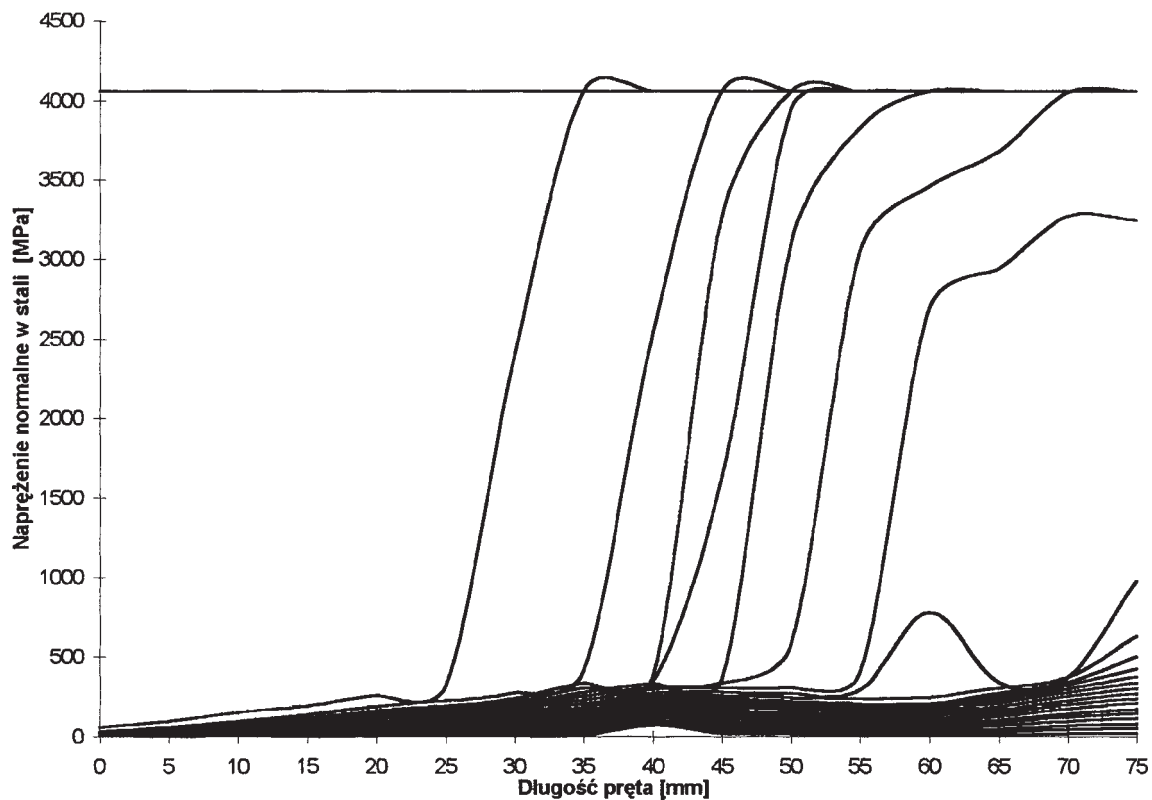

Rys. 6. Rozkład naprężeń normalnych $\sigma_s(x)$ w stali. Wszystkie poziomy obciążeni. Kompozycja D

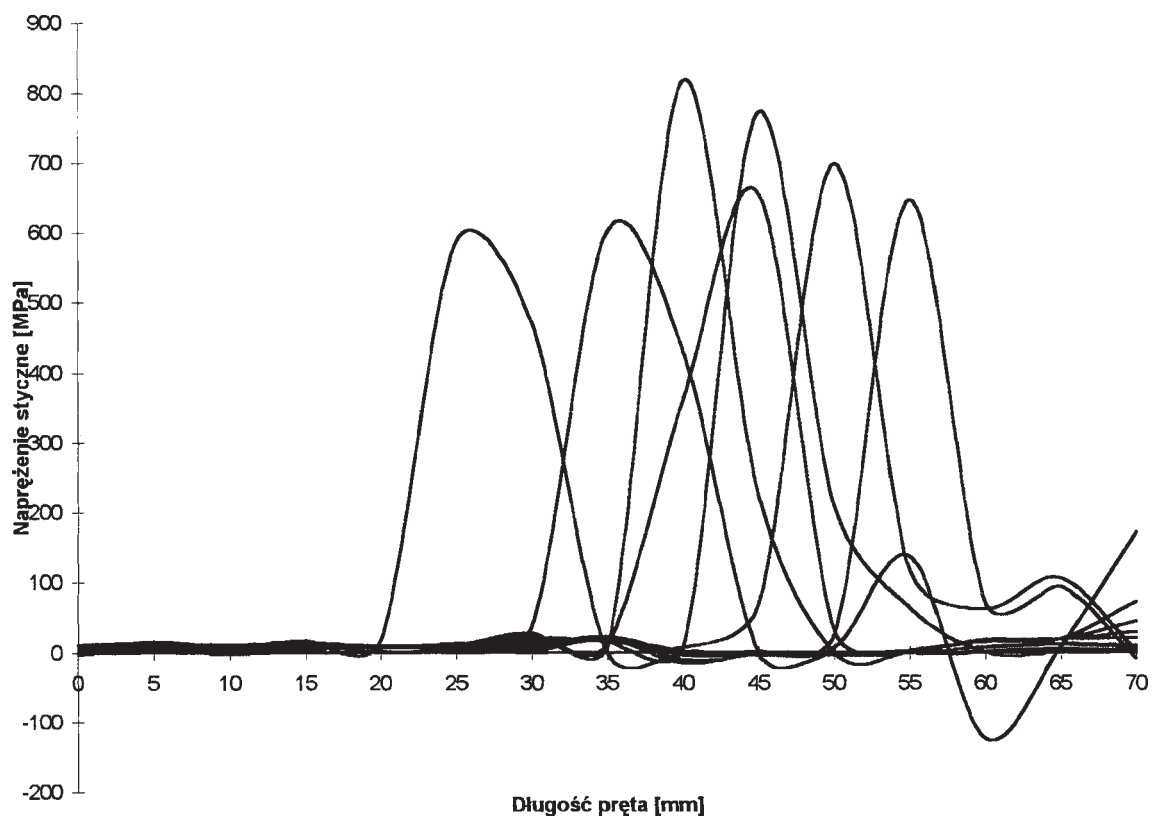

Rys. 7. Rozkład naprężeń stycznych $\tau_k(x)$ w spoinie klejowej. Wszystkie poziomy obciążeni. Kompozycja D

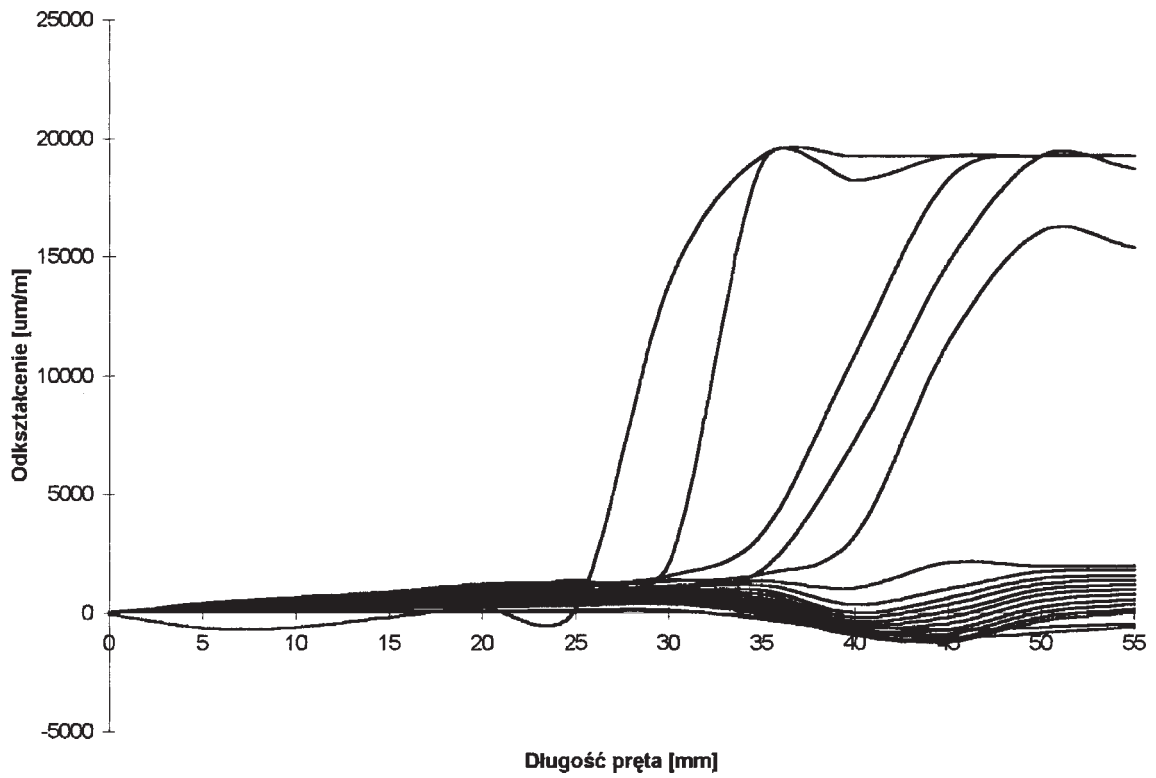

Rys. 8. Rozkład odkształceń w stali, na długości pręta stalowego. Wszystkie poziomy obciążień. Kompozycja H

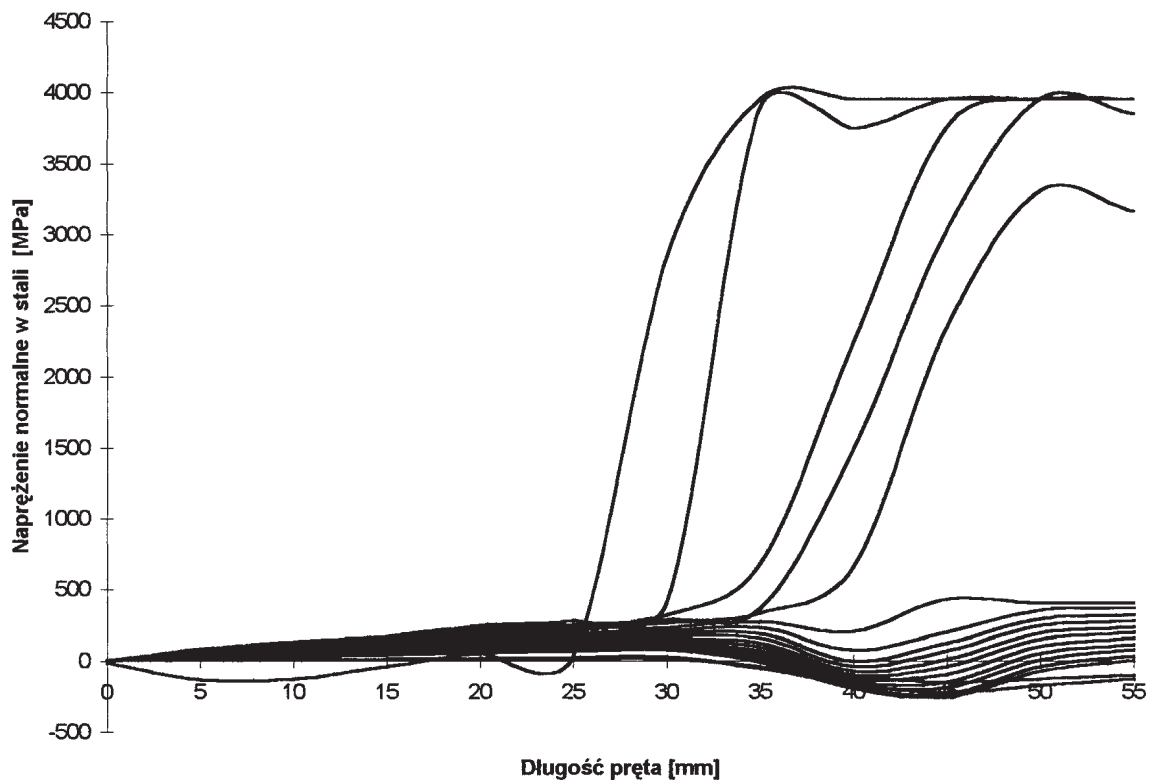

Rys. 9. Rozkład naprężeń normalnych $\sigma_s(x)$ w stali. Wszystkie poziomy obciążień. Kompozycja H

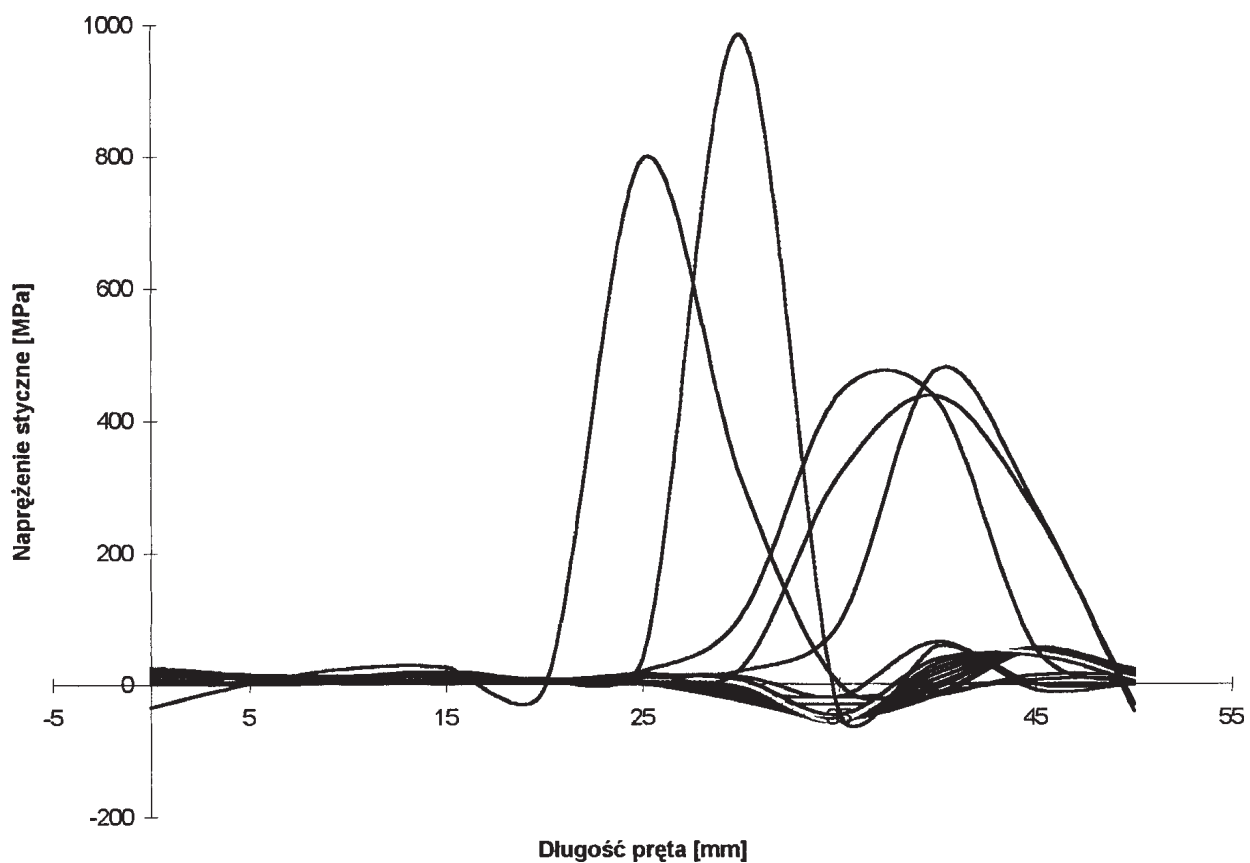

Rys. 10. Rozkład naprężeń stycznych $\tau_k(x)$ w spoinie klejowej. Wszystkie poziomy obciążień. Kompozycja H



Rys. 11. Zniszczenie układu wklejonego kompozycją H – HIT C50

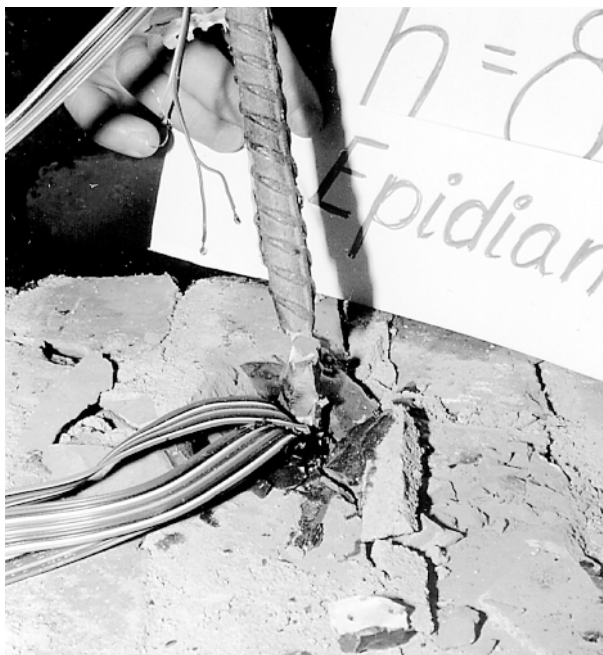

Rys. 12. Zniszczenie układu wklejonego kompozycją E – Epidian 5

ki w stosunku do wartości siły wrywającej. Możliwe do osiągnięcia modele zniszczenia to:

- wykorzystanie nośności pręta (zerwanie),
- wykorzystanie nośności spoiny klejowej lub nośności na ścinanie muru.

Na podstawie porównania nośności doświadczalnych z teoretycznymi autorzy opracowania zakładają, że w połączeniu klejowym „pręt stalowy – mur ceglany” przy niepełnym wykorzystaniu nośności pręta słuszne jest przyjęcie powierzchni ścinania na styku „spoina klejowa – mur” [5].

Model zaproponowany przez autorów badań zbliża się swoimi wynikami do rzeczywistych rozkładów naprężeń, np. spełnia podstawowy warunek zerowej wartości naprężeń ścinających w spoinie na obciążonym końcu połączenia [4].

Badania wpływu wilgotności

W ramach programu badawczego przeprowadzono dodatkowe badania na kompozycjach klejowych opartych na żywicach epoksydowych (kompozycji E, kompozycji O i kompozycji H). Celem tych badań było określenie wpływu zawilgocenia na nośność połączenia „stal – cegła”, na podstawie wytrzymałości na odrywanie przy różnych stanach wilgotności cegły. Na wykresach (rys. 13-15) pokazano, że wpływ zawilgocenia próbek na nośność połączenia klejowego „stal – cegła” jest negatywny. Efekt ten jest widoczny we wszystkich badanych próbkach. Spadek wytrzymałości na odrywanie w funkcji wilgotności cegły ma w przybliżeniu charakter liniowy. Przy

wilgotności cegły 15% wytrzymałość połączenia zmniejsza się do ok. 60% wytrzymałości połączenia dla cegły w stanie suchym.

Podsumowanie

Prezentowane badania potwierdzają spadek wytrzymałości połączenia wykonanego na bazie żywic epoksydowych wraz ze wzrostem zawilgocenia łączonych materiałów. Fakt ten determinuje niemożność stosowania tych żywic w warunkach murów o podwyższonej wilgotności. Kompozycje klejowe z wypełniaczami cementowymi np. kompozycja D w mniejszym stopniu są podatne na tego typu czynniki.

Uzyskane wyniki w pełni potwierdziły możliwość zastosowania klejowych kompozycji epoksydowych do wklejania ściągów stalowych. Zaproponowana technologia stalowych prętów wklejanych może być przydatna w usztywnianiu murów konstrukcyjnych obiektów zabytkowych z bogato dekorowanymi fasadami. Z powodzeniem może być wykorzystana również do zespalania spękanych części np. nadproży łukowych (w połączeniu z iniekcją spękań) czy realizacji połączeń pomiędzy wzmacnianą powłoką sklepienia (żebrem) a nową konstrukcją wzmacniającą.

Bibliografia

1. Minch M., Trochanowski A., *Wybrane zagadnienia wzmocnienia zabytkowego pałacu w Dobrzycy*, VII Konferencja Naukowo-Techniczna „Problemy remontowe w budownictwie”, Wrocław – Szklarska Poręba 1996.
2. Małyszko L., Orłowicz R., *Konstrukcje murowe. Zarysowania i naprawy*, Wydawnictwo Uniwersytetu Warmińsko-Mazurskiego, Olsztyn 2000.
3. Jasiołko J., Minch M., Trochanowski A., *Wybrane problemy badania stalowych ściągów wklejanych w mur na przykładzie budynku klasztoru w Lubiążu*, VII Konferencja Naukowo-Techniczna „Problemy remontowe w budownictwie”, Wrocław – Szklarska Poręba 1996.
4. Marek A., *Połączenia klejowe we wzmacnianiu struktur obiektów zabytkowych – analiza optymalnych ekonomicznie rozwiązań*, praca magisterska wykonana pod kierunkiem dr. hab. inż. J. Jasiołki w Instytucie Budownictwa Politechniki Wrocławskiej.
5. Jasiołko J., *Praca połączenia klejowego: mur ceglany – pręt stalowy w świetle zastosowań od usztywnienia układów ścian konstrukcyjnych budynków murowanych z cegły*, Raport Instytutu Budownictwa Politechniki Wrocławskiej, Wrocław 1997.

Kompozycja E

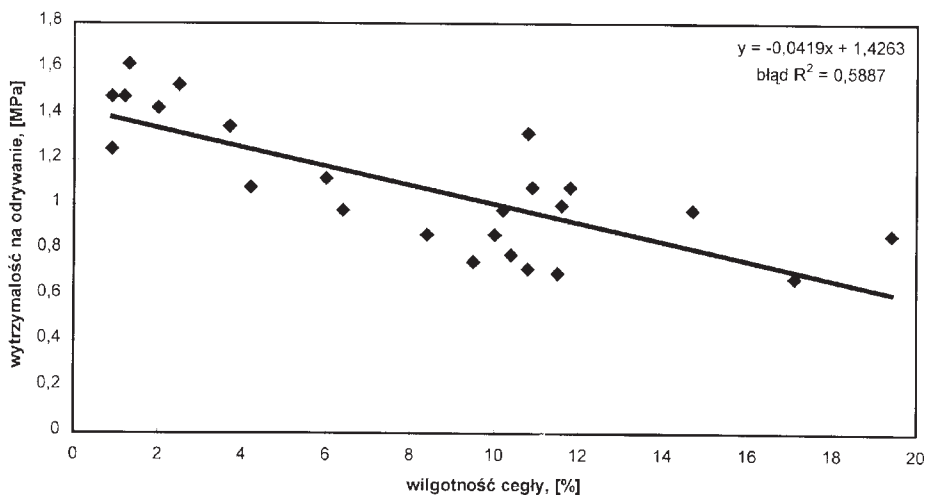

Rys.13. Wytrzymałość na odrywanie połączeń „stal – cegła” wykonanych w stanie powietrzna-suchym w zależności od wilgotności cegły. Kompozycja E.

Kompozycja O

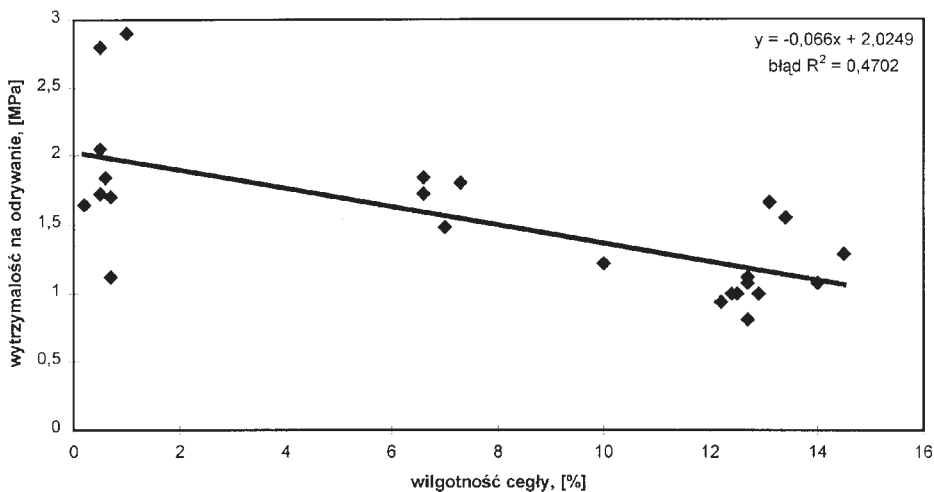

Rys.14. Wytrzymałość na odrywanie połączeń „stal – cegła” wykonanych w stanie powietrzna-suchym w zależności od wilgotności cegły. Kompozycja O.

Kompozycja H

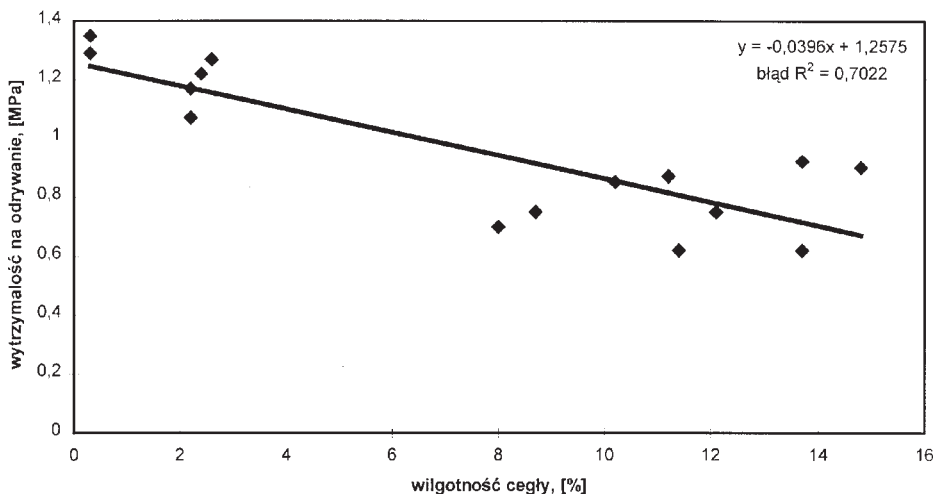

Rys.15. Wytrzymałość na odrywanie połączeń „stal – cegła” wykonanych w stanie powietrzna-suchym w zależności od wilgotności cegły. Kompozycja H.

Piotr Białko

Konserwacja elewacji Starego Ratusza w Olsztynie wraz z przywróceniem walorów gotyckiej budowli przeprowadzona w 2003 roku*

Stary Ratusz w Olsztynie powstał jako gotycka budowla o funkcji municypalnej (ratusz, hala handlowa, waga miejska). Główne remonty miały miejsce w XVII wieku po pożarze, w XVIII oraz w połowie XIX wieku, kiedy to ratusz otrzymał klasycyzujące elewacje. Na przestrzeni dziejów przedłużono korpus w kierunku zachodnim, następnie dodano pozostałe skrzydła dzisiejszej bryły. W literaturze przyjmowano, że obecny budynek biblioteki jest nowożytny. Dopiero badania rozpoczęte przez mgr Wiesławę Chodkowską w ostatnich latach, a zwłaszcza skucie tynków w 2002 roku, ujawniły dwie gotyckie elewacje stosunkowo dobrze zachowane. Badania były kontynuowane w trakcie trwania prac konserwatorskich. Staraliśmy się dogłębnie przeanalizować każdy zachowany pierwotny fragment, aby prawidłowo odczytać zamysły budowniczych.

Rozpoznanie obiektu pozwoliło na sformułowanie dwóch podstawowych założeń:

- zachowanie i maksymalne wyeksponowanie autentycznej gotyckiej substancji budowlanej, z jej uszkodzeniami spowodowanymi przez późniejsze przemiany;
- przywrócenie gotyckiego charakteru całej bryły budowli, przez rekonstrukcję części niezachowanych elementów oraz aranżację późniejszych przekształceń.

Założenia te nie były zgodne z istniejącym projektem aranżacji elewacji. Udało się jednak wprowadzić w nim pewne zmiany.

Głównymi zadaniami przeprowadzonej konserwacji technicznej gotyckich wątków ceglanych było bezpieczne doczyszczanie ich powierzchni z pozostałości cementowych tynków oraz wzmocnienie osłabionej struktury cegieł i zaprawy spoinującej. Doczyszczanie było procesem długotrwałym,

gdź musieliśmy mieć pewność, że nie ulegną uszkodzeniu zachowane lica cegieł i oryginalna powierzchnia spoin. Wzmocnienie strukturalne pozwoliło przywrócić pozbawionym lica cegłom i osłabionej zaprawie ich pierwotne właściwości fizyczne. Wykonane zostały również wzmocnienia konstrukcyjne murów.

Można było wtedy realizować przyjętą koncepcję sposobu aranżacji wątków oraz stopnia rekonstrukcji. Zakładając przywrócenie gotyckiego charakteru budowli, chcieliśmy cegłom, pozbawionym przecież lica, owo lico zrekonstruować nadając charakter gotyckich cegieł. Za wzór posłużyły zachowane fragmenty. Na fragmentach ścian gotyckich zrekonstruowaliśmy spoinę trójkątną, podciętą. Pozostałe, nowożytnie wątki uzyskały spoinę płaską i nieco cofniętą od lica. Dzięki temu uzyskaliśmy czytelną przy bliższym oglądzie różnicę między nimi.

Kolejnym elementem aranżacji było pozostawienie późniejszych bruzd i nasieków na wątkach. Chcieliśmy w ten sposób pokazać jednocześnie gotyką, ceglana bryłę oraz fakt zaistnienia późniejszych nawarstwień w postaci tynku boniowanego pokrywającego cały budynek. Wzmocnione technicznie cegły zostały uzupełnione w tych miejscach tak, aby widoczne pozostały wspomniane uszkodzenia.

Różnego typu współczesne wstawki i przemurowania zostały usunięte. W ich miejsce wmurowano specjalnie dobrane pod względem parametrów, koloru i wymiaru cegły. Dobierając cegły do konkretnych uzupełnień stosowaliśmy zarówno cegły rozbiórkowe odzyskiwane z różnych źródeł, jak i wypalane na zamówienie. Uzyskanie efektu starego, spójnego muru i zminimalizowanie widocznego sztucznego efektu wstawek udało się osiągnąć dzięki żmudnej pracy polegającej często na szuka-



Konserwacja elewacji Starego Ratusza w Olsztynie wraz z przywróceniem walerów gotyckiej budowli



Zabrudzenia powierzchni wątków ceglanych i ich usuwanie



Trójkątnie podcięte fugi w wątku gotyckim



Stary Ratusz w Olsztynie. Strona południowo-zachodnia. Stan przed usunięciem tynków



Stary Ratusz w Olsztynie. Strona południowo-zachodnia. Stan po usunięciu tynków



Stary Ratusz w Olsztynie. Strona południowo-zachodnia. Stan po konserwacji



Stary Ratusz w Olsztynie. Stan z 1908 roku



Elewacja wschodnia Ratusza przed konserwacją



Okna na elewacji zachodniej przed i po zakończeniu prac

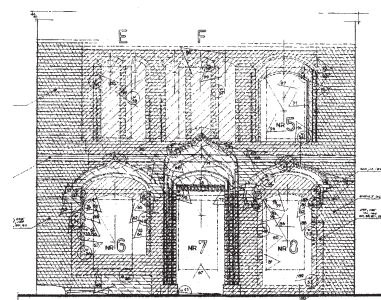
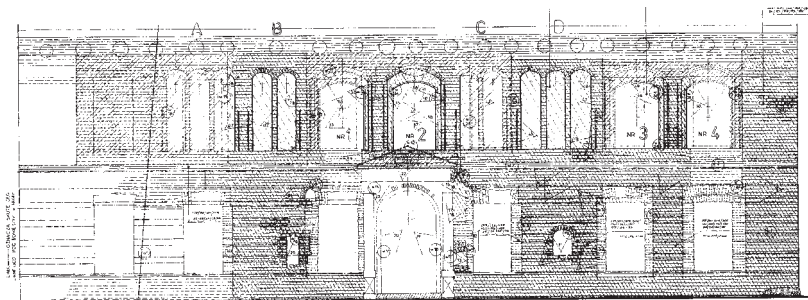

Badania architektoniczne Starego Ratusza w Olsztynie autorstwa mgr W. Chodkowskiej



„Analogie”: kościół św. Bartłomieja w Wąbczugu, zamek w Kwidzynie, ratusz w Toruniu

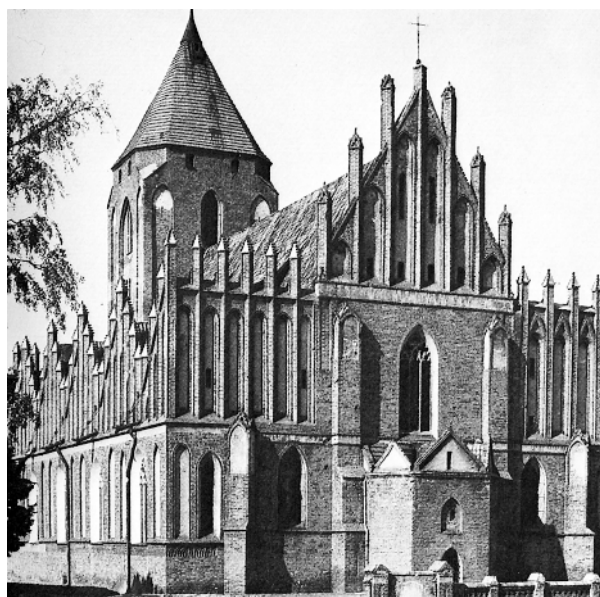

„Analogie”: kościół św. Jakuba w Toruniu, ratusz w Malborku, kościół św. Jana Chrzciciela w Orneto, kolegiata w Dobrym Mieście

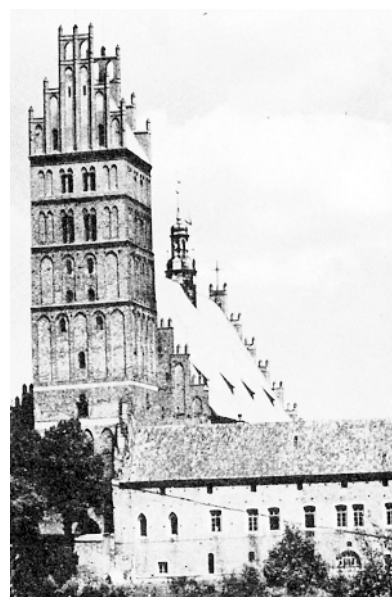



Fragment elewacji południowej przed i po konserwacji, z widocznymi bruzdami po boniowaniu



Parter elewacji wschodniej Ratusza po konserwacji



Fragment elewacji południowej przed i po konserwacji



Rekonstrukcja fragmentów profili obramień



Stary Ratusz w Olsztynie. Strona południowo-wschodnia. Stan po konserwacji



Wypełnianie ubytków w profilach obramień

niu pojedynczej cegły do uzupełnień i próbach wielokrotnego układania fragmentów na sucho.

W trakcie prac udało się odczytać i przywrócić pierwotny układ okien i blend pierwszego piętra elewacji południowej. Z odsłonięciem i wymurowaniem na nowo otworów okiennych z blendami na ścianie południowej wiązał się problemem wzmocnienia konstrukcyjnego budynku. Zniszczony mur ceglany z licznymi wewnętrznymi kanałami dymowymi, obciążony przez wzmocnienia stropów, był zagrożony. Zbyt duża liczba otworów okiennych i drzwiowych pogłębiała zagrożenie konstrukcji. Postanowiono zatem dwa okna na pierwszym piętrze zamurować. Aby ślepe okna wizualnie nie odbiegały od pozostałych, specjalne oświetlenie daje efekt normalnych okien. Sprawa ta była bardzo istotna, gdyż wykonane zostało w oknach pierwszego piętra ściany południowej i wschodniej charakterystyczne dla średniowiecza szklenie gomółkowe, przy którym oświetlenie odgrywa dużą rolę.

Niestety, parter tej elewacji został przekształcony przez późniejsze okna i portal w stopniu uniemożliwiającym odczytanie pierwotnej formy. Udało się odczytać i zrekonstruować jedynie trzy niewielkie otwory w tej partii ściany.

Na ścianie wschodniej w partii I piętra ujawniły się spod warstw zamurowań fragmenty jednego okna oraz ślady po istniejących, nie do końca rozpoznanych elementach. Dlatego problematyczna okazała się rekonstrukcja tego fragmentu ściany między oryginalnym narożnikiem południowo-wschodnim a oknem. W warstwach istniejących tam XIX-wiecznych ościeży i nadproży okien widoczne były wtórnie użyte kształtki z wałkami, resztki zwykłych formatek identycznych jak te, z których zbudowano podwójne i potrójne blendy na ścianie południowej. Niestety nie był to bezpośredni dowód na istnienie podobnego układu blend na ścianie wschodniej. Na podstawie analizy gotyckich obiektów z rejonu Warmii i Mazur wysnute zostało przypuszczenie, że rytmiczny układ okien i blend I piętra elewacji południowej jest częścią swego rodzaju fryzu obiegającego wszystkie elewacje wolno stojącego wówczas budynku. Wobec powyższego zdecydowano, iż mniejszym błędem będzie rekonstrukcja układu powtórzonego ze ściany południowej niż aranżowanie tego miejsca w sposób zachowawczy lub pozostawienie XIX-wiecznych okien, odbierających wizualny efekt gotyckiej elewacji.

Na parterze ściany wschodniej rozmurowano ujawnione w wyniku badań obramienia okienne i portal wejściowy zwieńczone oślimi grzbietami. W trakcie prac okazało się, iż otwór okienny po lewej stronie portalu jest zbyt szeroki, aby istniało

w nim pierwotnie okno. Analiza badawcza wykazała, że w tym miejscu mogła znajdować się waga miejska. Otwór zamykano najprawdopodobniej okiennicą. Natomiast okno po prawej stronie portalu okazało się być bocznym wejściem z klatką schodową wiodącą na pierwsze piętro ratusza. Środkowy, reprezentacyjny portal wejściowy miał podobnie jak otwory boczne zwieńczenie w formie oślego grzbietu z tynkiem w blendzie. Zwieńczenie to było jednak bardziej rozbudowane w formie schodkowo ułożonych blend i kształtek o różnym profilu. Zamykający, zewnętrzny rząd profilowanych kształtek miał zwieńczenie przemurowane, a kształtki były przesunięte. Obserwacje muru i kształtek nie do końca wykazywały istnienie oślego grzbietu, dopiero po oczyszczeniu z nawarstwień tynków i odsłonięciu blendy zauważono, iż tynk pod kształtkami wywija się w sposób wskazujący na takie rozwiązanie.

Wykonana stolarka parteru elewacji wschodniej jest stylizowana na historyczną, nawiązującą do zachowanych gotyckich przykładów.

Elewacja zachodnia powstała w całości w czasach nowożytnych. Pierwotnie tynkowana, opracowana została jednak w cegle w celu realizacji drugiego postulatu, czyli przywrócenia gotyckiego charakteru bryły.

Nowo wybudowane szczyty budynku zostały poddane drobnym zabiegom korygującym ich estetykę (oczyszczenie z zachłapań zaprawą, uzupełnienie brakujących spoin i scalenie kolorystyczne z całą bryłą). Sztwne cegły maszynowe wyraźnie odbiegały swoim charakterem od szlachetnego, miękkiego starego wątku i dlatego skorygowaliśmy je kolorystycznie, aby nie odcinały się zbyt mocno od bryły. Również powierzchnia szarych, żelbetowych belek została scalona kolorystycznie, by lepiej harmonizowała z kolorem cegieł. Wykluczaliśmy możliwość imitowania na nich wątków, gdyż w szybkim czasie zaprawa odspołaby się od podłoża i odpadła.

Zachowane ślady błękitu na tynkach w blendach przekazują nam niezwykle interesujące informacje o historycznej dekoracji barwnej Ratusza. Po przeprowadzonej konserwacji technicznej tynków i ustaleniu stratygrafii nawarstwień barwnych na tynkach zrekonstruowaliśmy ten kolor w blendach nad oknami I piętra na ścianie południowej i wschodniej oraz w blendach oślich grzbietów na parterze ściany wschodniej.

Do tak zaaranżowanej, ceglanej gotyckiej bryły budynku niezbyt pasuje XIX-wieczny, klasycystyczny portal stanowiący silną dominantę na ścianie południowej. Utrzymanie go w jasnym kolorze zaprzepaściło by ideę utrzymania całości w duchu późnego średniowiecza. Aby uniknąć powstania tak

mocnego akcentu, wprowadziliśmy głęboką zieleń na bazie zieleni malachitowej – kolor zaczerpnięty z malowideł gotyckich i renesansowych, dobrze korespondujący z czerwienią murów (warstwa zielonego przemalowania istniała już w przeszłości na portalu.) Nie jesteśmy do końca przekonani, czy przyjęte przez nas rozwiązanie jest prawidłowe, wydaje się jednak najbezpieczniejsze.

W prezentowanym tu obiekcie podjęliśmy trudny temat aranżacji konserwatorskiej mającej wyeksponować gotyckie pochodzenie bryły ratusza ze śladami późniejszych przekształceń. Nadrzędnym celem naszych działań przy elewacjach Starego Ratusza w Olsztynie było zachowanie autentyzmu nie przez tworzenie jednolitej stylowo rekonstrukcji lub preparatu konserwatorskiego, lecz ukazanie, że obiekt ulegał przemianom, które odcisnęły na nim swe piętno. Ratusz jest przykładem dobrych efektów współpracy i dobrej woli wielu osób, które chciały zmierzyć się z problemem rewaloryzacji i przywrócenia gotyckiego charakteru budowli. Mamy nadzieję, że rezultat naszych działań prowadzonych z szacunkiem dla substancji zabytkowej, pozytywnie przejdzie próbę czasu.

* inwestor: Wojewódzka Biblioteka Publiczna w Olsztynie – Roman Ławrynowicz, Andrzej Marcinkiewicz
 finansowanie: Ministerstwo Kultury oraz Prezydent Miasta Olsztyna
 nadzór konserwatorski: Miejski Konserwator Zabytków – Barbara Zalewska, Wojewódzki Konserwator Zabytków – Jacek Wysocki
 rzeczoznawcy: Andrzej Koss, Ireneusz Płuska
 kierowanie pracami konserwatorskimi i autorstwo koncepcji estetycznej: Justyna Dzieciatkowska
 kierownik budowy: Anna Chrost-Szczerbiak
 badania: Wiesława Chodkowska



Szczyt elewacji zachodniej po konserwacji



Pozostałości błękitnego wymalowania w blendach



Okna na elewacji zachodniej przed i po zakończeniu prac



Szklenie gomółkowe okien pierwszego piętra i stolarka parteru elewacji wschodniej



Tadeusz Morysiński, Jacek Rulewicz

Krajowy Ośrodek Badań i Dokumentacji Zabytków i Dokumentacji Zabytków – najważniejsze zadania

Krajowy Ośrodek Badań i Dokumentacji Zabytków został utworzony zarządzeniem nr 54 Ministra Kultury z dnia 14 października 2002 r. z połączenia dwóch instytucji kultury: Ośrodka Dokumentacji Zabytków i Ośrodka Ochrony Zabytkowego Krajobrazu.

Do najważniejszych zadań Krajowego Ośrodka Badań i Dokumentacji Zabytków należą:

- rozpoznawanie, badanie i dokumentowanie dóbr kultury,
- gromadzenie informacji dotyczących środowiska i krajobrazu kulturowego oraz zabytków,
- wypracowywanie merytorycznych podstaw konserwatorskiej polityki ochrony środowiska i krajobrazu kulturowego oraz zabytków,
- gromadzenie i udostępnianie informacji o muzeach i ich zbiorach,
- upowszechnianie wiedzy o środowisku i krajobrazie kulturowym oraz zabytkach.

Powodem decyzji utworzenia Krajowego Ośrodka była chęć stworzenia wyspecjalizowanej instytucji, która będzie stanowić zaplecze informacyjno-programowe dla Ministra Kultury – Generalnego Konserwatora Zabytków oraz wojewódzkich konserwatorów zabytków. Ośrodek dysponuje obecnie dwunastoma regionalnymi oddziałami (Regionalne Ośrodki Badań i Dokumentacji Zabytków) zlokalizowanymi w największych miastach kraju. W chwili obecnej brak jest struktur KOBiDZ w województwach: warmińsko-mazurskim, opolskim, lubuskim i śląskim.

W Krajowym Ośrodku Badań i Dokumentacji Zabytków powołana została Rada Naukowa, składająca się z wybitnych specjalistów z zakresu reprezentowanych w Ośrodku dyscyplin naukowych¹. Rada jako organ opiniotwórczo-doradczy dyrektora opiniuje założenia programowe działal-

ności na dany rok oraz nadzoruje ich wykonanie. Czuwa również nad poziomem prac badawczych, dokumentacyjnych i wydawniczych. Najważniejsze problemy merytoryczne konsultowane są z członkami Rady Naukowej.

Działalność merytoryczna Ośrodka opiera się na zatwierdzonym przez Radę Naukową planie rocznym. Nie sposób w tym krótkim artykule wymienić wszystkich zadań. Skoncentrujemy się na najważniejszych z nich.

Jednym z podstawowych zadań było opracowanie Krajowego Raportu o stanie zachowania zabytków nieruchomych w Polsce. Ta kompleksowo wykonana praca powstała dzięki materiałom nadesłanym przez Wojewódzkich Konserwatorów Zabytków. Tego typu dokument powstał w Polsce po raz pierwszy. Ukazuje on faktyczny stan zachowania zabytków nieruchomych naszego kraju. Daje możliwość tworzenia wieloletniego programu ich ratowania. Wiedza zawarta w tym dokumencie tworzy solidną podstawę dla szczegółowych studiów i może być wykorzystywana do wyjaśnienia pojawiających się wątpliwości i zapytań, począwszy od tak podstawowych jak stan własności, po bardzo szczegółowe, jak np. stan zachowania poszczególnych elementów stolarki okiennej. Tak duży i szczegółowy zakres informacji umożliwi postawienie odpowiednich wniosków konserwatorskich, zarówno do pojedynczych obiektów, jak również umożliwi sformułowanie programów na poziomie poszczególnych jednostek samorządu terytorialnego, co w efekcie daje podstawę budowania krajowego programu ich ratowania.

Stworzenie dokumentu nie było zadaniem łatwym. Materiał przesłany z terenu przez Wojewódzkich Konserwatorów Zabytków zawierał informacje niejednorodne, wymagające wielu uzupełnień. Ujednolicone informacje stały się



Ryc. 1. Warszawice, gm. Sobienie-Jeziory, woj. mazowieckie. Widok zewnętrzny skanowanego laserowo kościoła pod wezwaniem św. Jana Chrzciciela



Ryc. 2. Warszawice, gm. Sobienie-Jeziory, woj. mazowieckie. Widok ołtarza i części nawy głównej skanowanego laserowo kościoła pod wezwaniem św. Jana Chrzciciela

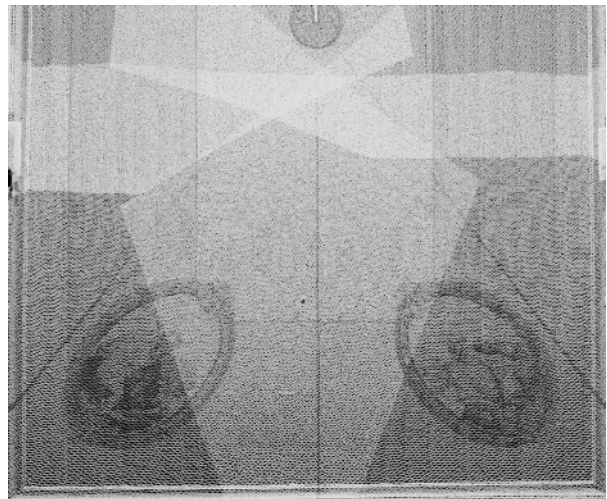

Ryc. 3. Warszawice, gm. Sobienie-Jeziory, woj. mazowieckie. Rzut ortogonalny skanowanych laserowo malowideł ściennych w kościele pod wezwaniem św. Jana Chrzciciela



Ryc. 4. Pałac w Wilanowie, woj. mazowieckie. Widok zewnętrzny skanowanej laserowo elewacji

podstawą komputerowych baz danych, co już obecnie umożliwia monitorowanie i co ważniejsze, bieżące aktualizowanie wszelakich zmian. Zadanie to wykonane zostało przez pracowników działu zabytków nieruchomych KOBiDZ, który prowadzi centralną ewidencję zabytków nieruchomych i aktualnie w swoich zasobach posiada 62 395 zabytków – wpisanych do rejestru. Dział ten na co dzień współdziała z w.k.z. przy porządkowaniu rejestrów zabytków, gromadzi również decyzje o ich wpisach.

Podobne zadania spełnia dział zabytków ruchomych, który prowadzi centralną ewidencję zabytków ruchomych (stan z połowy lipca: 181 746 obiektów).

Dział ten gromadzi również wybrane informacje o muzeach. Jesteśmy w trakcie opracowywania zakresu gromadzenia niezbędnej informacji przydanej środowisku muzealników. Głównym konsultantem tego programu jest Polski Komitet Narodowy ICOM.

Oba wymienione działy pracują również nad wypracowaniem koncepcji systemu prowadzenia gminnej, wojewódzkiej i krajowej ewidencji zabytków, zarówno w formie katalogowej, jak i elektronicznej. Wejście w życie nowej ustawy o ochronie zabytków i opiece nad zabytkami postawiło przed nami nowe zadania z zakresu opracowania standardów dokumentacyjnych, gromadzenia, przetwarzania i udostępniania danych o dziedzictwie kulturowym. W dalszym ciągu prowadzone są prace nad:

- opracowaniem metody badań i dokumentacji zabytkowych cmentarzy,
- opracowaniem specjalistycznej dokumentacji złotniczej,
- opracowywaniem metody badań i dokumentacji zabytkowych parków i ogrodów,
- opracowywaniem kryteriów obiektów nieruchomych przedstawianych Prezydentowi RP do uznania za pomniki historii.

Szczególną uwagę skupiono na sposobie prowadzenia prac nad objęciem ewidencji i rejestru

zabytków systemem informacji przestrzennej. Takie podejście pozwoli w najbliższej przyszłości na znacznie szersze i bardziej precyzyjne widzenie problemu zabytku i jego otoczenia. Stworzy szansę ujęcia zagadnienia w nowoczesnej formie przestrzennych baz danych, opartych na systemie typu GIS. Poza informacjami geograficznymi, widzianymi na zamieszczonych w bazie mapach, sięgnąć będzie można po informacje tekstowe, a także ilustracje ukazujące stan zachowania zabytkowego obiektu. Liczba informacji zawartych w tego typu bazach jest wystarczająco duża, aby zaspokoić wymagania nie tylko instytucji administrującej i monitorującej obiekty zabytkowe, ale też i badaczy prowadzących szczegółowe studia nad ich historią. Konstrukcja baz stwarza ich twórcom i przyszłym użytkownikom nieograniczone pole działania dla wszelkich modyfikacji i uzupełnień. Wyniki prac przy tego typu bazach mogą być prezentowane zarówno w postaci tradycyjnych raportów tekstowych czy wykresów, jak i w formie map tematycznych. Niejednokrotnie w znaczący sposób ułatwia to zrozumienie i szybkie „ogarnięcie” stawianego sobie zadania. Przykładem takiej prostej analizy potrzebnej choćby na wypadek zarządzania kryzysowego może być np. wydruk mapy tematycznej, na której mogłyby znaleźć się wszystkie zagrożone wylewem rzeki zabytki. Jest to możliwe tylko dzięki temu, że w jednym systemie, (choć w wielu bazach) przechowujemy dane nie tylko na temat zabytków, ale też i geologii, hydrografii, klimatu czy też ukształtowania terenu. Na tym właśnie polega potęga GIS. Jest to środowisko integrujące dane pochodzące z wielu różnych źródeł i na ich podstawie, po odpowiedniej analizie, dostarcza nam zebrane w spójną całość informacje. Od tego już tylko krok do podjęcia właściwej decyzji.

Obecnie prowadzimy rozmowy z miejskim konserwatorem zabytków w Olsztynie na temat stworzenia dla tego miasta analogicznej bazy przestrzennej, dotyczącej zabytków nieruchomości. Obecność takiej bazy i wszystkie zaprezentowane powyżej korzyści jej użycia ułatwiłyby w znacznym stopniu zarządzanie i podejmowanie szybkich, należycie udokumentowanych decyzji administracyjnych. Dla realizacji takich właśnie zadań powołana została w KOBiDZ pracownia dokumentacji GIS.

W programie Ośrodka znalazł się także bardzo ważny problem ochrony zabytkowych obiektów poprzemysłowych. Opracowywane są ich szczegółowy wykaz i klasyfikacja, prowadzone pod kątem przyszłej ich rewitalizacji. Przy tej okazji pragniemy zaprezentować dobre przykłady zagospodarowywania tego typu obiektów zabytkowych. Ze

względu na wagę problemu wyodrębnione zostało w tym celu w strukturze KOBiDZ samodzielne stanowisko pracy. Należy dodać, że w tym zakresie współpracujemy z Muzeum Techniki oraz z TICHII. W celu popularyzacji problemu ochrony zabytków postindustrialnych zorganizowane zostanie w Gdańsku, w listopadzie bieżącego roku seminarium pt. „Rewitalizacja obiektów postindustrialnych i obszarów zdegradowanych – sztuka kompromisu”. Natomiast w 2005 roku zamierzamy zorganizować międzynarodową konferencję na ten temat.

Istotnym problemem konserwatorskim jest ochrona zabytkowego budownictwa drewnianego. Wspólnie z wojewódzkimi konserwatorami zabytków podjęliśmy działania zmierzające do wytypowania obiektów najbardziej zagrożonych i wypracowania wstępnego programu dokumentacyjno-badawczego. Temu celowi służyć mają badania opuszczonych, drewnianych obiektów sakralnych na terenie woj. podkarpackiego. Działania te uznane zostały za program pilotażowy. W pierwszej fazie zabytki te zdokumentowane zostaną przy użyciu laserowego skanera o dużej mocy, w postaci „chmury punktów” i zdjęć ortofotograficznych, wykonanych dla 15 obiektów.

Wspólnie z Zarządem Głównym Stowarzyszenia Konserwatorów Zabytków rozpoczęliśmy opracowanie programu ochrony stabilizacji i ekspozycji trwałej ruiny w Polsce.

W zasobach Krajowego Ośrodka znajduje się bardzo cenny zbiór archiwalny po byłym Państwowym Przedsiębiorstwie Pracownie Konserwacji Zabytków. Zbiory te znajdują się zarówno w Warszawie, jak i w poszczególnych Ośrodkach Regionalnych. Przejęte one zostały na podstawie niekorzystnej dla dawnego ODZ umowy i w fatalnym stanie. Do chwili obecnej wykonano porządkowanie i ustawienie dokumentacji sformatyzowanych w układzie alfabetycznym miejscowości. Uporządkowano je wedle odrębnych grup archiwaliów oraz rodzaju materiałów, np. sztuka zdobnicza, grafika, akta administracyjne kat. A. Cały zasób materiałów archiwalnych PP PKZ liczy około 750 mb i musi być obecnie poddany zabiegom konserwacyjnym.

W dziale kwerend źródłowych opracowano i złożono do druku „Materiały archiwalne w zbiorach Krajowego Ośrodka Badań i Dokumentacji Zabytków w Warszawie – Przewodnik”. Publikacja ta zawiera informacje dotyczące spuścizn archiwalnych po znakomitych specjalistach różnych dziedzin: historykach sztuki, konserwatorach, architektach, muzeologach, itp. (m.in. Gerarda Ciołka, Jana Glinki i Euzebiusza Łopacińskiego – wy-

mieniono tu archiwa tych badaczy, których prace najczęściej udostępniane są naszym interesantom). Materiały te pozyskane zostały w przeszłości dla Działu Archiwum d. Ośrodka Dokumentacji Zabytków, a obecnie pozostają w gestii Działu Kwerend źródłowych KOBiDZ.

Aktualnie kończymy prace nad opracowaniem i przygotowaniem do druku katalogu planów i rysunków ze zbioru prof. Gerarda Ciołka, obejmującego ponad 7000 pozycji, dotyczącego zabytkowych ogrodów i parków. Pierwsza część zamierzonej publikacji – nawiązującej do tradycyjnej i cenionej serii BMiOZ (Biblioteka Muzealnictwa i Ochrony Zabytków) – zawierać będzie plany i rysunki architektoniczne odnoszące się do terenu Warszawy. W przyszłości przewidujemy opracowanie innych zasobów.

Do druku przygotowane zostało także drugie wydanie *Leksykonu włókiennictwa*, które zostało ulepszone i rozbudowane.

Istotnym zadaniem, zleconym Krajowemu Ośrodkowi Badań i Dokumentacji Zabytków przez Ministra Kultury, jest wykonywanie specjalistycznych opinii i ekspertyz. Sporządzamy je dla Departamentu Ochrony Zabytków oraz wojewódzkich konserwatorów zabytków. W tym zakresie współpracujemy z rzeczoznawcami ministra kultury i innymi ekspertami, których opinie pozwalają na przygotowanie obiektywnych i wyczerpujących merytorycznie ekspertyz. Opinie te dotyczą w głównej mierze problematyki wpisów oraz skreśleń obiektów z rejestrów zabytków, problematyki zagospodarowania przestrzennego i szeroko pojmowanej ochrony zabytkowego krajobrazu kulturowego. W ciągu ostatniego roku wykonanych zostało ok. 400 opinii i ekspertyz.

Wpisy obiektów na listę światowego dziedzictwa UNESCO są opracowywane wedle ścisłych kryteriów określonych przez komitet światowego dziedzictwa UNESCO. Krajowy Ośrodek posiada wybitnych specjalistów, którzy przeszli odpowiednie przeszkolenia i opanowali tę skomplikowaną problematykę. W KOBiDZ opracowujemy całość wniosku bądź też współpracujemy w ich opracowaniu. Działo się tak m.in. przy takich obiektach jak Park Mużakowski, Krzeszów, Hala Ludowa we Wrocławiu. Obecnie opracowujemy wniosek o wpis zespołu staromiejskiego Gdańska. Przystępujemy także wspólnie ze stroną białoruską do opracowania wspólnego, transgranicznego wniosku o wpis kanału Augustowskiego na listę UNESCO.

Komitet Światowego Dziedzictwa zarządził sporządzenie raportów okresowych dla obiektów, które wpisane zostały na listę do 1999 roku. Minister kultury zlecił koordynację tego skomplikowanego i jakże ważnego zadania pracownikom

KOBiDZ. Organizujemy cykliczne spotkania szkoleniowe dla gospodarzy tych obiektów. Pomagamy w tworzeniu profesjonalnej dokumentacji i skomplikowanych planów zarządzania. Wedle przyjętych założeń całość tych raportów musi być skończona do końca 2005 roku. Mamy podstawy sądzić, że zadanie to zostanie wykonane z wyprzedzeniem i na najwyższym poziomie. Powodem tego optymizmu jest wysoka ocena Komitetu Światowego Dziedzictwa UNESCO dla planów zarządzania, sporządzonych przez naszych specjalistów przy wpisie na listę sześciu zabytkowych drewnianych kościołów małopolskich oraz Parku Mużakowskiego.

Wychodząc naprzeciw nowym uregulowaniom zawartym w ustawie *o ochronie zabytków i opiece nad zabytkami*, Krajowy Ośrodek, a w szczególności istniejąca w jego strukturze pracownia badań krajobrazu kulturowego i zabytkowego, podjął się pionierskiego zadania realizacji zadań związanych z ochroną krajobrazu kulturowego Polski. Na polu badań podstawowych i stosowanych realizowany jest program aktualizacji rozeznania i identyfikacji najbardziej wartościowych krajobrazów kulturowych w kraju. Ich wstępna lista obejmuje blisko 800 miejsc i obszarów, które tworzą – wraz z wielkoobszarowym systemem sieci ekologicznej i przyrodniczych obszarów chronionych – niezwykle interesującą mozaikę terenów. Ze względu na wartość tych terenów najwłaściwszą formą ich ochrony wydaje się tak zwana „ochrona zintegrowana” (dziedzictwo kulturowe, przyrodnicze, krajobraz).

W tym celu Ośrodek opracowuje obecnie instrukcję szczegółowego trybu tworzenia oraz sporządzania planów ochrony parków kulturowych – nowej, ustawowej formy ochrony krajobrazu kulturowego. Nawiązana w tej dziedzinie współpraca z tak zwaną krakowską szkołą architektury krajobrazu, kontynuującą tradycje i dorobek współtwórców idei ochrony polskiego krajobrazu, profesorów: Gerarda Ciołka, Zygmunta Nováka i Janusza Bogdanowskiego – pozwala na równoczesne wykorzystanie bogatego dorobku obu czołowych w tej dziedzinie środowisk naukowych: warszawskiego i krakowskiego.

Do zadań statutowych Pracowni, oprócz prowadzenia badań i prac konserwatorskich należy realizacja planu zarządzania Parkiem Mużakowskim oraz rewaloryzacja parków: zamkowego w Uniejowie, w Dąbroszynie, w Puławach, Kąsnej Dolnej, Łazienkach Królewskich, w Jabłonie, Henrykowie oraz zabytkowych parków i ogrodów przy polskich muzeach.

Równie odpowiedzialnym zadaniem jest program utworzenia pilotażowych parków kulturowych w Kotlinie Jeleniogórskiej. Możliwość nawią-

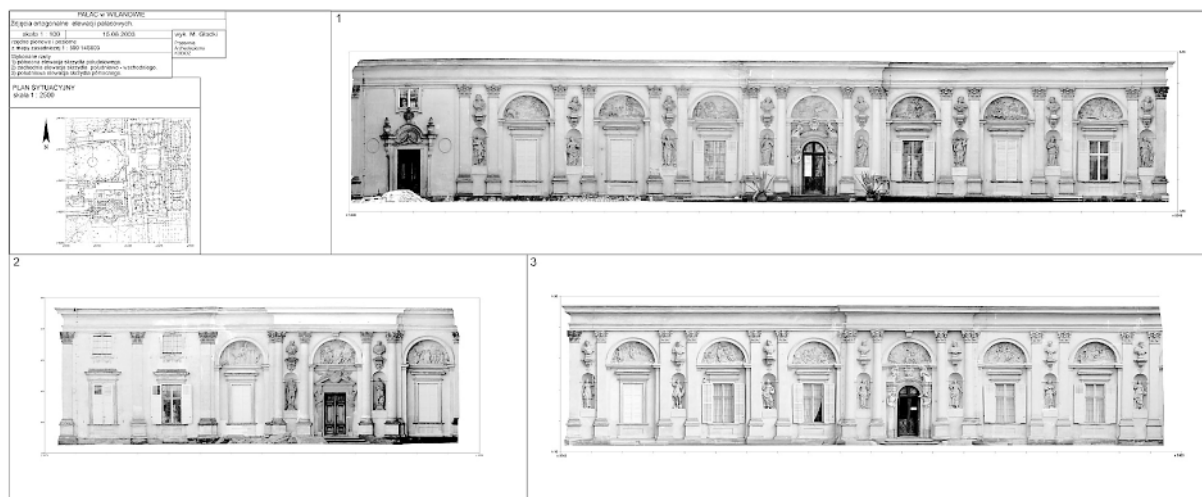

Ryc. 5. Pałac w Wilanowie, woj. mazowieckie. Ortofotografie elewacji pałacowych

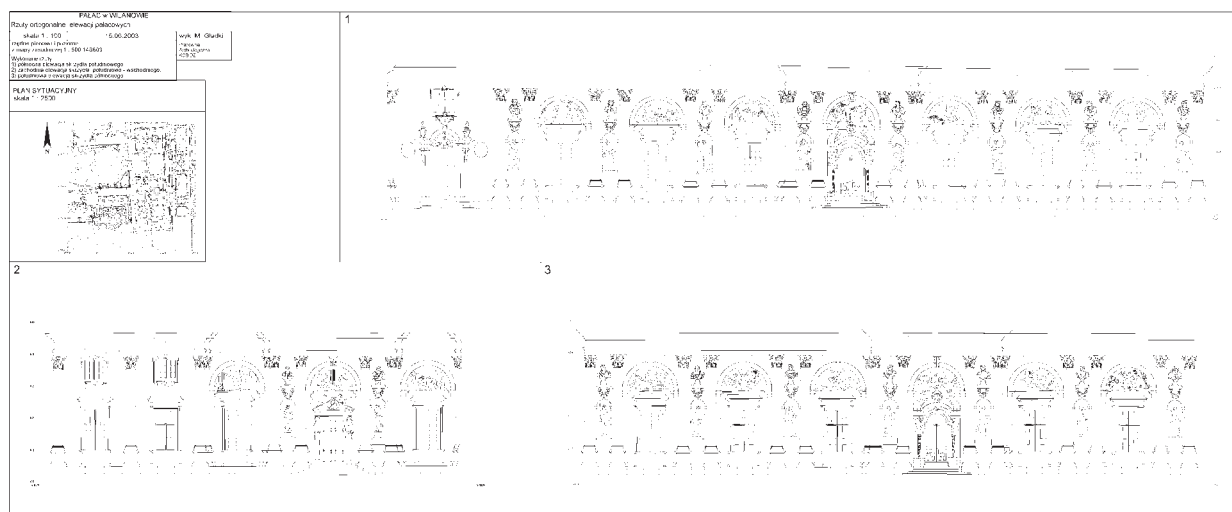

Ryc. 6. Pałac w Wilanowie, woj. mazowieckie. Opracowanie wektorowe elewacji pałacowych

zania przy tej okazji szerokiej współpracy z samorządami wszystkich szczebli powinna zaowocować dziesiątkami parków, a w dalszej perspektywie – być może – dziesiątkami wpisów.

Pracownia badań interdyscyplinarnych to nowa inicjatywa dyrekcji KOBiDZ, wychodząca naprzeciw oczekiwaniom tych wszystkich, którzy dla wartości poznawczej prowadzonych studiów widzą potrzebę współdziałania wielu dyscyplin nauki². Za podstawę organizacji takiej placówki posłużyła dawna pracownia badań archeologicznych.

W myśl założeń programowych pracowni, realizacja badań i czynności dokumentacyjnych powinna się opierać na czterech, podstawowych zasadach:

1. Każdy proces badawczy w terenie powinien być poprzedzony badaniami przygotowawczymi, uwzględniającymi nie tylko konieczność wykonania niezbędnych kwerend i analiz dostępnych źródeł, ale również i zastosowania nieinwazyjnych metod penetracji badanego terenu czy obiektu.

2. Do realizacji zadania powinni być zaproszeni specjaliści innych dyscyplin nauki, tak aby wynik końcowy prac w pełni wyczerpywał problematykę badawczą i stanowił wspólny sukces kooperujących stron, stanowiący solidną podstawę wysuwanych wniosków.

3. Wszystkie czynności badawcze i dokumentacyjne powinny być wykonywane przy zastosowaniu najnowszych osiągnięć techniki, w tym przede wszystkim trwałej, cyfrowej rejestracji dokonywanych odkryć, oraz zastosowaniu zaawansowanych technik informatycznych, służących bieżącej analizie zdobywanej w czasie badań wiedzy i tworzeniu nowoczesnych baz danych opartych na systemach AutoCAD i aplikacjach GIS.

4. Wyniki prac powinny być możliwie szybko publikowane.

Obecnie trzon zespołu Pracowni stanowią archeolodzy i architekci krajobrazu. Pomiedzy nimi nastąpił podział zadań zmierzający do wdrożenia

nowoczesnych technologii³. W ostatnim czasie skład uzupełnił geodeta i specjalista od fotogrametrii w jednej osobie. Prace wymagające udziału specjalistów innych dyscyplin nauki odbywają we współpracy z osobami lub instytucjami o niekwestionowanym dorobku naukowym. W krótkiej, trwającej pół roku historii Pracowni zawarte zostały umowy z architektami, zespołem geofizyków i botaników.

Miejszem próby wdrażania tak postawionych zadań jest m.in. teren rezydencji królewskiej w Wilanowie⁴. To tu po raz pierwszy dokonano próby połączenia rejestracji fotogrametrycznej z aktywnym zapisem przestrzennym (AutoCAD), wzbogaconej rejestracją obrazu 3D, dokonaną dzięki zastosowaniu skanera laserowego Cyrax 2500, wchodzącego w skład wyposażenia pracowni. Uzyskana w ten sposób dokumentacja przedstawia nie tylko wierny, rzeczywisty obraz dokumentowanych powierzchni i struktur, ale też stanowi precyzyjny zapis wszelkich danych metrycznych skanowanego obiektu. Staje się więc uniwersalnym narzędziem do wykonywania wszelkiego rodzaju wizualizacji, opartych na skalibrowanym obrazie 3D. W konsekwencji tak wykonanej dokumentacji istnieje podstawa do przedłożenia wniosków z badania, w tym także i wniosków konserwatorskich, w formie zilustrowanej, zwymiarowanej i zinterpretowanej przestrzeni (lub bryły w przypadku zabytku architektonicznego).

Pracownia badań interdyscyplinarnych prowadzi swoje prace również na innych stanowiskach. Do ważniejszych należą: Pałac Branickich w Białymstoku i Zespół rezydencji w Kotlinie Jeleniogórskiej, tereny klasztoru oo. Dominikanów w Gdańsku czy katedry we Fromborku.

Proces inwentaryzacji obiektów zabytkowych, archeologicznych, architektury krajobrazu wymaga zastosowania coraz nowocześniejszych i dokładniejszych technik dokumentacyjnych. Podstawę systemu stanowią dane pozyskane w procesie trójwymiarowego skaningu laserowego. Zastosowanie skanera laserowego Cyrax 2500 pozwala na realistyczne odwzorowanie struktury zabytku w postaci w pełni trójwymiarowej chmury punktów. Dokładność skanowania wynosi +/- 2 mm na odcinku 100 m. Wszystkie skany dokumentowanego obiektu łączone są w procesie rejestracji przy zastosowaniu oprogramowania specjalistycznego w jeden trójwymiarowy model (ryc. 1-4).

Na podstawie pozyskanego modelu wykonywana jest dokumentacja obiektu w postaci nałożonych na płaszczyzny referencyjne rysunków wektorowych dowolnie zdefiniowanych rzutów ortogonalnych – elewacji, planów itd. (ryc. 6). Zastosowane

oprogramowanie pozwala na tworzenie przekrojów w miejscach odpowiednich dla specyfiki dokumentowanego obiektu.

Podczas obróbki skanów powstają z jednej strony niezwykle dokładne rysunki techniczne, z drugiej strony zaś trójwymiarowy model obiektu umożliwiający dokonywanie wszelkich pomiarów inżynierskich oraz wizualizację do celów projektowych i prezentacyjnych (ryc. 7).

W większości wypadków wymagane jest dodatkowo fotorealistyczne odwzorowanie dokumentowanych elementów. Do tych celów stosowane są zaawansowane technologie cyfrowej fotogrametrii naziemnej. W wyniku pomiarów fotogrametrycznych wykonywanych odpowiednio wykalibrowanymi aparatami cyfrowymi o dużej rozdzielczości CCD powstają ortofotografie badanych struktur (ryc. 5). Pozbawione zniekształceń optycznych i poddane ortorektyfikacji zdjęcia stanowią fotograficzny odpowiednik dokumentacji wektorowej, posiadają zdefiniowaną płaszczyznę rzutów i skalę odwzorowania. Umożliwiają wykonywanie rysunków precyzyjnych detalu architektonicznego czy malowideł ściennych w dużych powiększeniach.

Największą zaletą systemu jest integracja dokumentacji wektorowej, modeli trójwymiarowych oraz ortofotografii w jednym komputerowym środowisku projektowym. Pozwala to sprawnie zarządzać zasobami dokumentacyjnymi obiektu zabytkowego oraz umożliwia dodawanie dodatkowych warstw informacyjnych związanych z rewaloryzacją obiektu czy pracami konserwatorskimi.

Zadania realizowane przez pracownię badań krajobrazu kulturowego i zabytkowego oraz Pracownię Badań Interdyscyplinarnych są publikowane. W roku ubiegłym ukazał się pierwszy numer rocznika KOBiDZ pod nazwą „Monument”. Przedstawić ma on bieżący stan badań na wszystkich polach aktywności naukowej, studialnej, badawczej i projektowej Ośrodka. Ukazuje zarazem dorobek KOBiDZ na polu ochrony krajobrazu kulturowego i zabytkowych parków i ogrodów. Jednym z najbardziej prestiżowych, omówionych w ww. tomie zadań jest realizowana w interdyscyplinarnym wymiarze badań i działań studialnych (a także i projektowych) rewaloryzacja kompleksu ogrodów królewskiej rezydencji barokowej w Wilanowie. W sposób pionierski realizowany jest tu szeroki wachlarz badań w obrębie relatywnie młodej dziedziny – archeologii ogrodowej. Dzieje się tak dzięki zastosowaniu najnowszych technik dokumentacyjnych i pomiarowych (włącznie z użyciem skanera laserowego).

W Krajowym Ośrodku Badań i Dokumentacji Zabytków podjęliśmy prace nad badaniem i doku-

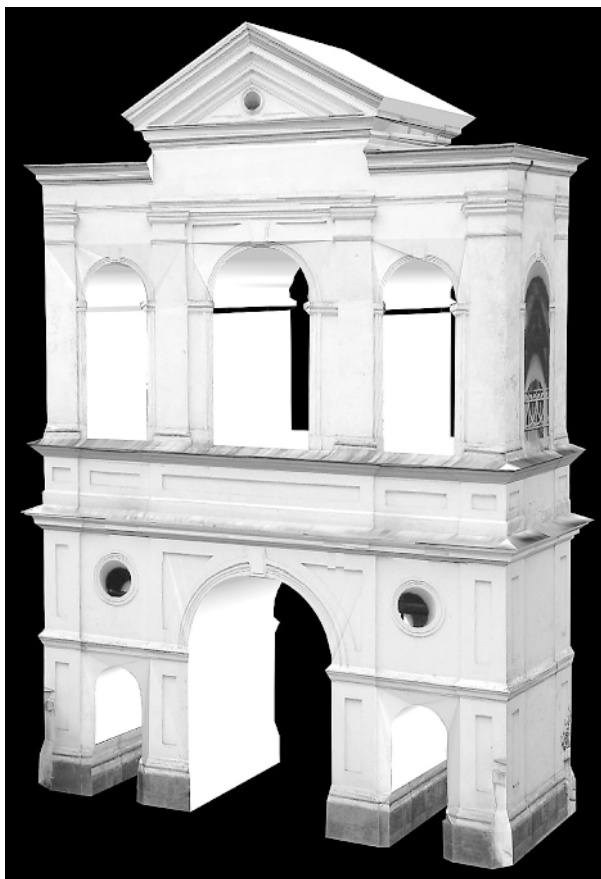

Ryc. 7. Warszawice, gm. Sobienie-Jeziory, woj. mazowieckie. Model trójwymiarowy dzwonnicy kościoła św. Jana Chrzciciela

mentowaniem zabytków niematerialnych. To ważne zadanie dla ochrony dziedzictwa kulturowego. Zabytkom niematerialnym, czyli elementom tożsamości narodowej, dziedziczonym przez społeczeństwo z pokolenia na pokolenie, a więc historycznemu nazewnictwu, czy też przemianom językowym, poświęcona zostanie szczególna uwaga. W tym celu dyrektor KOBiDZ powołał zespół doradczy pod przewodnictwem dr Bożeny Wierzbickiej⁵. Program ten chcemy rozwijać przy współpracy z UNESCO, a już w przyszłym roku planujemy zorganizowanie specjalnej konferencji poświęconej tej tematyce.

W strukturze KOBiDZ znajduje się także zespół ds. wydawniczych. Głównym zadaniem tej komórki organizacyjnej jest przygotowywanie do druku publikacji periodycznych i książkowych. Wydajemy w rozbudowanej formie i nowej szacie graficznej „Ochronę Zabytków”, wkrótce ukaze się nowy numer długo oczekiwanego „Muzealnictwa”. Opracowania naukowe publikujemy w roczniku KOBiDZ pt. „Monument”, który również ukaze się w wersji angielskiej. Sądzymy, że wydana obecnie książka *Pomniki historii*, bogato ilustrowana, zawierająca również informacje dla turystów, cieszyć się będzie dużym powodzeniem.

Staramy się docierać nie tylko do środowisk akademickich, ale również – dzięki przystępnej formie prezentacji tekstów – do wszystkich miłośników polskiej kultury. Jesteśmy przy tym obecni nie tylko na rynku krajowym, ale także i za granicą, a to dzięki wymianie bibliotecznego oraz udostępnianiu naszych publikacji w Internetowej Bibliotece Środkowoeuropejskiej.

Trudno wyobrazić sobie działalność Krajowego Ośrodka bez stałego współdziałania z wojewódzkimi konserwatorami zabytków. To jedno z naszych priorytetowych zadań, które wypełniać mają przede wszystkim regionalne ośrodki. Plany działalności oddziałów powinny być ustalane z w.k.z. i uwzględniać ich oczekiwania. Z obecnego współdziałania regionalnych ośrodków z konserwatorami wojewódzkimi nie jesteśmy w pełni zadowoleni. Większość z nich prawidłowo wypełnia swoją misję. Są jednak i takie, których aktywność nie przystaje do pozostałych i w nich, jeśli sytuacja nie ulegnie poprawie, będziemy dokonywać zmian kadrowych. Z zadowoleniem odnotować należy fakt, że większość regionalnych ośrodków brała czynny udział w sporządzaniu wojewódzkich raportów o stanie zachowania zabytków nieruchomości. Oddziały nasze opracowują opinie i ekspertyzy na potrzeby w.k.z. dotyczące w szczególności wpisu obiektów do rejestru zabytków oraz ich skreślenia, opracowują białe karty oraz karty ewidencyjne. Do ich szczególnie ważnych zadań należy opracowywanie studiów do sporządzania miejscowych planów zagospodarowania przestrzennego. Obecnie opracowują wykazy obiektów postindustrialnych do zagospodarowania w pierwszej kolejności oraz przykłady ich prawidłowej rewitalizacji. Zajmują się opracowywaniem studiów ochrony krajobrazu kulturowego, w tym typowaniem obszarów do utworzenia parków kulturowych (nowa instytucja prawnej ochrony).

Ważną formą działalności Krajowego Ośrodka jest współpraca z jednostkami samorządu terytorialnego. Bierzymy udział w opracowywaniu regionalnych programów ochrony zabytków, a z niektórymi prezydentami miast historycznych podpisane mamy umowy o wieloletniej współpracy w zakresie opracowywania studiów, wieloletnich programów ochrony dziedzictwa, prowadzenia badań, szkolenia specjalistów czy współdziałania w opracowywaniu strategii wykorzystania zabytków na rzecz turystyki, jak również przygotowywaniu specjalistycznych programów promocji – w tym wydawnictw. Wachlarz współdziałania regionalnych ośrodków z w.k.z. i jednostkami samorządu terytorialnego jest bardzo szeroki, zważywszy na fakt, że niektóre z nich wyspecjalizowały się w określonych dziedzinach (uwarunkowania histo-

ryczne). Nasza działalność zależy również od aktywności samych samorządów, do których jednakże trzeba dotrzeć i zaproponować określone formy współpracy – to również bardzo ważna misja regionalnych ośrodków.

Krajowy Ośrodek organizuje, wspólnie z Departamentem Ochrony Zabytków, cykliczne, specjalistyczne szkolenia, których program zatwierdza Generalny Konserwator Zabytków dla wojewódzkich konserwatorów zabytków, kierowników delegatur oraz dyrektorów regionalnych ośrodków. W przyszłym roku zamierzamy zorganizować konferencję dyskusyjno-szkoleniową dla samorządowych konserwatorów zabytków, oczywiście z udziałem konserwatorów wojewódzkich, której tematyką byłyby problemy związane ze stosowaniem nowego prawa.

Krajowy Ośrodek Badań i Dokumentacji Zabytków bardzo dużą rolę przywiązuje do współpracy z pozarządowymi organizacjami, działającymi w sferze ochrony i opieki nad zabytkami. W tych społecznych organizacjach, które odgrywać powinny coraz większą rolę, znajduje się ogromny, nie w pełni jeszcze wykorzystany, potencjał wybitnych specjalistów i miłośników zabytków. Przede wszystkim problemy finansowe, z którymi borykają się stowarzyszenia i towarzystwa, nie pozwalają im zrealizować niezwykle interesujących przedsięwzięć. Krajowy Ośrodek współpracuje z wieloma z nich, wykorzystując ich rady, opinie i interesujące propozycje. Na co dzień współpracujemy ze Stowarzyszeniem Konserwatorów Zabytków, Towarzystwem Opieki nad Zabytkami, z PKN ICOMOS, PKN UNESCO, PKN ICOM, ZG PTTK oraz Towarzystwem Przyjaciół Fortyfikacji. Nasze oddziały współpracują z regionalnymi odpowiednikami wymienionych organizacji pozarządowych. W ramach współdziałania z tymi organizacjami Krajowy Ośrodek był współorganizatorem ważnych konferencji: „Społeczna funkcja zabytków” – zorganizowanej wspólnie z ZG TONZ, „Rola samorządów w ochronie zespołów staromiejskich” – zorganizowanej wspólnie z PKN ICOMOS. Z Zarządem Głównym Stowarzyszenia Konserwatorów Zabytków przygotowujemy w grudniu br. konferencję pt. „REMO 2004 – Problemy remontowe w budownictwie ogólnym i obiektach zabytkowych”. W roku przyszłym zamierzamy również zorganizować tematyczne konferencje wspólnie z naszymi społecznymi partnerami.

Prowadzimy aktywną współpracę międzynarodową. W momencie powstania Krajowego Ośrodka Badań i Dokumentacji Zabytków opracowaliśmy strategię działania, zdając sobie sprawę z do-

nosłej roli politycznej, jaką Polska będzie odgrywać w zakresie ochrony wspólnego dziedzictwa na wschodzie z chwilą wejścia do Unii Europejskiej. Podjęliśmy współpracę z naszymi partnerami z wschodniej granicy. Podpisaliśmy porozumienie z Państwową Służbą Ochrony Zabytków Ukrainy oraz z Gubernatorem Obwodu Lwowskiego – zawocowało to we wspólnych badaniach w Podhorcach. Rozpoczęliśmy analogiczne rozmowy z partnerami z Litwy oraz Białorusi. Korzystając z doświadczeń zachodnich specjalistów (z Wielkiej Brytanii, Niemiec) zgromadziliśmy w Krajowym Ośrodku odpowiednią wiedzę, którą przekazujemy naszym kolegom z wschodniej granicy (wspólnie prowadzone badania, konferencje, wymiana specjalistów, wydawnictw, itp.). W niedalekiej przyszłości zamierzamy rozwiązać w różnych formach problemy kształcenia podyplomowego dla specjalistów z zakresu konserwacji zabytków, architektów krajobrazu, architektów budowlanych, archeologów, historyków sztuki itp. Szczególny nacisk kładziemy na wdrażanie i udostępnianie nowych metod dokumentacyjnych z wykorzystaniem sprzętu najnowszej generacji. Modelowym przykładem współpracy jest prowadzona od 10 lat wspólnie z Białoruskim Instytutem Problemów Kultury – Międzynarodowa szkoła „Akademia Nieświeska”, którą w przyszłości pragniemy rozszerzyć na wszystkich wschodnich sąsiadów. Tegoroczna, X edycja odbywająca się w Mińsku poświęcona została problemom badań interdyscyplinarnych w zabytkowych parkach i ogrodach oraz ochronie krajobrazu kulturowego. Poza wspomnianym, transgranicznym wpisem dotyczącym Kanału Augustowskiego, podejmujemy działania zmierzające do rozszerzenia wpisu sześciu drewnianych kościołów Małopolski o drewniane cerkwie Ukrainy i Słowacji.

W zakresie badań i dokumentacji współpracujemy na co dzień z English Heritage, z którym podpisaliśmy list intencyjny i jesteśmy w trakcie tworzenia trwałego porozumienia. Współpraca nasza dotyczy w szczególności wymiany ekspertów, uczestnictwa w programach szkoleń, konferencji i warsztatów naukowych, wymiany publikacji, wzajemnego udostępniania zasobów archiwalnych. Wraz z English Heritage przygotowujemy projekty w ramach programów pomocowych Unii Europejskiej. Wkrótce wraz z grupą architektów krajobrazu i archeologami zajmującymi się archeologią ogrodową przystąpimy do wspólnych badań, które mają na celu przetestowanie najnowszych metod badawczych i dokumentacyjnych.

Ośrodek jest również instytucją znaną w Niemczech. Współpraca ta trwa od końca lat 80., a rozpoczęła się od kontaktów z urzędami

konserwatorów zabytków z Brandenburgii i Berlina i związana była przede wszystkim z inicjatywą rewaloryzacji Parku Mużakowskiego. Najważniejszym partnerem KOBiDZ-u jest fundacja „Księcia Pucklera” (Stiftung „Fürst Puckler – Park Bad Muskau”) zarządzająca niemiecką częścią Parku Mużakowskiego.

Współpracujemy również z Krajowym Urzędem Zabytków w Berlinie w zakresie programów konserwatorskich dla zespołów pałacowo-parkowych w Kotlinie Jeleniogórskiej.

Promocja dziedzictwa to również bardzo ważne zadanie Krajowego Ośrodka Badań i Dokumentacji Zabytków. Czynimy to w różnych formach: wydawanie specjalistycznych publikacji, organizowanie tematycznych konferencji i seminariów, koordynacja europejskich dni dziedzictwa, organizacja obchodów Międzynarodowego Dnia Ochrony Zabytków, imprez o charakterze edukacyjnym (muzeum pod gołym niebem w Gdańsku), współpraca z mediami, itp. Dużą wagę przywiązujemy do udzielania pomocy jednostkom samorządu terytorialnego w promowaniu i wykorzystywaniu zabytków dla celów turystycznych. Obecnie gromadzimy materiały, które posłużą do wydania ogólnopolskiego informatora o szlakach dziedzictwa.

¹ Skład rady naukowej KOBiDZ: prof. dr hab. inż. arch. Andrzej Kadłuczka – przewodniczący, prof. dr hab. Witold Dobrowolski, prof. dr hab. Jerzy Gąsowski, prof. dr hab. Andrzej Grzybkowski, prof. dr hab. Andrzej Koss, prof. dr hab. Jerzy Kowalczyk, prof. dr hab. Zbigniew Myczkowski, prof. dr hab. Jakub Pokora, prof. dr hab. Andrzej Rottermund, prof. dr hab. Iwona Szmelter, prof. dr hab. Wojciech Tygielski, dr hab. inż. Jerzy Jasieńko, dr hab. Daria Nałęcz, dr Dorota Folga-Januszewska, dr Wiktor Łykaj, dr Małgorzata Omilanowska, dr Andrzej Paszkiewicz, dr hab. inż. arch. Małgorzata Rozbicka, dr Marian Sołtysiak, mgr Paweł Jaskanis.

² T. Morysiński, *Słowo wstępne*, [w:] „Monument. Studia i materiały Krajowego Ośrodka Badań i Dokumentacji Zabytków”, Warszawa 2004, s. 5-9; A. Gołębniak, *Archeologia „in gremio”*, [w:] „Monument...”, s. 11-37.

³ K. Czajkowski, M. Gładki, *Zastosowanie cyfrowej fotogrametrii naziemnej w dokumentacji architektonicznej i archeologicznej*, [w:] „Monument...”, s. 37-57.

⁴ A. Gołębniak, *Pałac i Ogród w Wilanowie – badania archeologiczne Krajowego Ośrodka Badań i Dokumentacji Zabytków w sezonie 2003*, [w:] „Monument...”, s. 135-161, T. Morysiński, *Z problematyki badań nad średniowieczną ceramiką z Wilanowa*, [w:] „Monument...”, s. 161-174, D. Sikora, *Rola archeologii ogrodowej w procesie rewaloryzacji ogrodu zabytkowego na przykładzie Wilanowa*, [w:] „Monument...”.

⁵ W skład zespołu weszli prof. dr hab. Kwirynał Handle, prof. dr hab. Mirosław Perz, mgr Magdalena Różewicz.

Bohdan Szermer

Retroizacja. Co to jest i dokąd prowadzi?

1. Wprowadzenie

Słowo **retroizacja** nie było dotychczas w języku polskim używane. Może więc budzić zdziwienie, a nawet protesty purystów językowych. Jest ono jednak w dzisiejszych czasach potrzebne, należy tylko wyjaśnić skąd się wzięło i co oznacza. Znanе jest przecież słowo modernizacja, oznaczające unowocześnianie. Od kilku lat spotykamy się jednak z tendencją odwrotną – przywracania form dawnych, a nawet nadawania ich przedmiotom czy obiektom nowo tworzonym. Tę metodę określa się w skrócie słowem **retro**, a więc działania w takim kierunku to **retroizacja** – analogicznie do modernizacji, pochodzącej od słowa *modern* (nowoczesny). Działania takie mogą odnosić się zarówno do przedmiotów – wytworów rękodzieła czy przemysłu, jak i do obiektów budowlanych i zagospodarowania miast.

Wprowadzenie mody retro w odniesieniu do przedmiotów stanowi temat, któremu poświęcić można odrębne opracowanie. W tym przedstawione zostaną problemy związane z retroizacją w architekturze i urbanistyce, co uzasadnione jest znacznie większą kapitałochłonnością i trwałością takich dzieł. Wynikają z nich znacznie większe skutki gospodarcze i społeczne prowadzonej w tych dziedzinach działalności.

Konieczne jest jeszcze wyjaśnienie, dlaczego użyłem słowa **moda**, a nie styl. Styl bowiem to zespół zasad i form nadających tworzonym obiektom właściwy sobie charakter. Tymczasem działalność retro zmierza do tworzenia dzieł o wyglądzie nawiązującym do czasów minionych, w których występowały różne style. Retroizacja może więc lansować nawrót do różnych stylów.

Aby wyjaśnić, skąd się wzięła moda retro, cofnąć się trzeba o lat niemal sto. Przez cały prawie wiek XX dominowało bowiem dążenie do upraszczania

form i rezygnacji z bogatego zdobnictwa. Miało to uzasadnienie ekonomiczne: ułatwienie produkcji i eksploatacji oraz obniżkę ich kosztów. Do rozpowszechnienia się tego kierunku przyczynił się jednak także przesyt zawilocią form i nadmiernym zdobnictwem. Mającą je zastąpić elegancję prostych form witano z radością jako coś nowego.

W architekturze i budownictwie spowodowało to jednak upodabnianie się do siebie poszczególnych budynków i pewną monotonię, którą usiłowano przełamać różnicowaniem kolorystycznym i drobnymi detalami, a także urozmaiceniem układu budynków w przestrzeni.

Rosnące zadania, przy ograniczonych środkach, zarówno w latach wielkiego kryzysu w okresie międzywojennym, jak i szczególnie – w czasie odbudowy ze zniszczeń wojennych – spowodowały dalsze upraszczanie form, a prócz tego – typizację elementów, a nawet całych budynków. Wznoszone w tych latach części miast, głównie osiedla mieszkaniowe, często z ograniczonym do minimum programem usługowym, stawały się coraz bardziej do siebie podobne i pozbawione cech indywidualnych, a przez to nudne. Zjawisko to pogłębiły uprzemysłowienie budownictwa i związana z nim dalsza typizacja, ograniczenie liczby stosowanych typów, a także – wynikające z dążenia do ułatwienia produkcji budowlanej – żądania stosowania jak najprostszyc form budynków – bez załamań i ryzalitów, o jak największej długości i możliwie dużej liczbie kondygnacji. Mino niewątpliwych zalet, jakimi w takich osiedlach były dość duże powierzchnie zieleni, przeważnie dobre warunki nasłonecznienia mieszkań oraz wydzielanie w odrębne pawilony usług, lokowanych dawniej w parterach, a często uciążliwych dla mieszkańców położonych nad nimi kondygnacji – osiedla te, a czasem całe dzielnice, oceniane są dziś negatywnie, jako „ahumanistyczne blokowiska”.



Gdańsk – Głównie Miasto, ul. Długa z nawierzchnią z „kocich łbów” według sztychu wykonanego przez I. Dickmanna w 1617 r.

Gdy więc warunki realizacji uległy zmianie, a zwłaszcza gdy zniknął dyktat fabryk domów i korzystających z nich wielkich przedsiębiorstw budowlanych – architekci odzyskali możliwość indywidualnego projektowania budynków. Czynnikiem sprzyjającym zindywidualizowaniu twórczości architektonicznej stało się także odejście od wszelkich placów budowy, sytuowanych na wolnych terenach na obrzeżach miast i powrót do dzielnic istniejących, a nawet śródmieść, z zamiarem ich porządkowania i rewitalizacji. Możliwe tu jedynie wprowadzenie pojedynczych budynków lub ich niewielkich zespołów, sytuowanych w lukach istniejącej zabudowy i mających stanowić jej uzupełnienie, wymagało poszukiwania form nawiązujących do sąsiedztwa albo dobrze się z nim komponujących. I tu właśnie pojawiła się moda na formy retro.

Retroizacja nie jest na pewno jedyną możliwością uzyskiwania harmonijnych zespołów zabudowy miejskiej, bo przecież w przeszłości wznoszenie obiektów renesansowych czy barokowych wśród zabudowy gotyckiej opierało się na zasadzie tworzenia kontrastów, a nie upodabniania do otoczenia. Stosowanie mody retro jest więc pewnego rodzaju unikiem przed ryzykiem tworzenia form nowych. Nadmierna retroizacja może więc stać się hamulcem rozwoju architektury.

Niewątpliwą zasługą propagatorów mody retro jest zwrócenie uwagi na potrzebę ochrony form dawniejszych – niekoniecznie sprzed wielu wieków i nie tylko w odniesieniu do najcenniejszych

zabytków. W minionych latach popełniono w tym zakresie wiele błędów. Brak zrozumienia form dawniejszych, połączony z dążeniem do obniżki kosztów remontu czy konserwacji, stał się przyczyną zniszczenia bądź zeszpecenia wielu obiektów godnych zachowania. Skuwanie secesyjnych ozdób, upraszczanie gzymsów czy portali na pewno przyniosły wiele szkody, zubażając krajobraz naszych miast. Inaczej jednak widzieć trzeba żądania rekonstrukcji obiektów całkowicie zniszczonych czy wznoszenia nowych w dawnym stylu.

Szukanie wzorców w czasach minionych nie jest pomysłem nowym. Przecież cała architektura renesansu wywodzi się z odkrycia piękna form antycznych. Wielcy twórcy renesansu pełnymi rękami czerpali z zasad kompozycji i form dekoracyjnych rozwiniętych przed wiekami. Nie proponowali oni jednak wznoszenia domów czy pałaców, będących kopiami siedzib greckich czy rzymskich. Zdawali sobie bowiem sprawę z tego, że warunki życia i potrzeby uległy zmianom, nie można więc ślepo naśladować dawnych rozwiązań, bez uwzględnienia ich właściwości w zmienionych warunkach i dla zmienionych potrzeb.

Niestety – nasi współcześni miłośnicy form dawnych często o tym zapominają, usiłując pod słusznymi – w zasadzie – hasłami forsować rozwiązania całkowicie niedostosowane do obecnych warunków. Aby nie ograniczać się do ogólnikowych stwierdzeń czy głośłownych zarzutów, omówmy te sprawy na przykładzie śródmieścia Gdańska, choć bynajmniej nie tylko jego one dotyczą.



Dom Towarowy Braci Freymann we wschodniej pierzei Targu Węglowego zbudowany w latach 1902-1903 zdominował urbanistyczne wnętrze placu oraz istniejące przy nim zabytki; przesłonił także historyczną zabudowę Głównego Miasta. Z tych powodów po II wojnie światowej nie został odbudowany.

W śródmieściu Gdańska, w tym na Głównym Mieście, wiele jest istotnie do zrobienia, aby usunąć istniejące tu braki i zaniedbania. Czy jednak przyjęcie zasady, że Głównie Miasto było najpiękniejsze w wieku XVII i że wobec tego należy mu w maksymalnym stopniu przywrócić wygląd z tamtego okresu, jest rozwiązaniem właściwym?

Przywrócenie takiego stanu nie jest ani możliwe, ani uzasadnione. Musimy iść na różnego rodzaju ustępstwa. Ich przedstawienie zaczniemy od spraw drobniejszych. Słusznie przed kilku laty typowe latarnie elektryczne zastąpiono stylizowanymi na latarnie gazowe. Ale przecież oświetlenie gazowe zaczęto w Gdańsku wprowadzać dopiero w drugiej połowie wieku XIX, a wcześniej (od 1767 r.) tylko niektóre ulice oświetlone były latarniami olejowymi. A więc i takie oświetlenie wprowadzono dopiero w trzeciej ćwierci XVIII wieku. Czy więc – dla powrócenia do stanu z XVII stulecia – mamy z oświetlenia ulic w ogóle zrezygnować?

Podobnie wygląda sprawa odprowadzania wód opadowych. Sieć kanalizacyjną na Głównym Mieście zbudowano dopiero w latach 1869-1871, ale

chyba nikt z tego powodu nie będzie proponował rezygnacji z niej i przywrócenia poprzednio spełniającej tę rolę rynsztoków. Konsekwentnie trzeba by bowiem również zastąpić rury spustowe, odprowadzające wodę z dachów do kanalizacji – rzygulkami, z których potoki deszczówki lałyby się z wysokości trzeciego czy czwartego piętra wprost na głowy przechodniów. Może byłoby to nawet swego rodzaju atrakcją, ale w naszym klimacie raczej mało przyjemną. Pomimo więc chęci upodobnienia krajobrazu Głównego Miasta do jego siedemnastowiecznego wyglądu – ustępstwa na rzecz rozwiązań nowocześniejszych i tu są jednak konieczne.

Przejdźmy z kolei do nawierzchni ulic i placów. Od paru lat wymienia się nawierzchnie asfaltowe – jako nie pasujące do zabytkowego centrum – na kostkę kamienną. Asfalty, zwłaszcza nasze – polskie – mięknące na słońcu, w które wciskają się nie tylko opony samochodów, lecz nawet damskie obcasiki, nie są na pewno najlepszym rodzajem nawierzchni. Są przy tym brzydkie i rzeczywiście nie pasują do zespołów zabytkowych. Czy jednak kostka kamienna jest rozwiązaniem najwłaściwszym? Na jej nierównościach wykręcamy sobie nogi (zwłaszcza panie, balansujące na szpilkach), a prócz tego powoduje ona inne uciążliwości: hałas i zwiększone zapylenie powietrza. A przecież oba te problemy zaliczane są do czynników zwiększających zagrożenie zdrowia mieszkańców miast. Hałas – między innymi wywołany ruchem drogowym – może być przyczyną uszkodzeń słuchu, a nawet układu nerwowego. Czy nikt z propagatorów nawierzchni z kostki kamiennej nie zwrócił uwagi na to, jak na takich nawierzchniach warczą opony przejeżdżających samochodów? Może warto by ten hałas pomierzyć i porównać z tym, jaki powodują samochody jeżdżące po nawierzchniach gładkich?



Hotel „Danziger Hof” wzniesiony na pocz. XX w. na północ od Bramy Wyżynnej wraz z budynkiem banku po jej południowej stronie pomniejszyły znaczenie architektoniczne zabytku. Po II wojnie światowej hotel nie został odbudowany z powodów architektonicznych i urbanistycznych. Obecnie rozważana jest przez część architektów i historyków sztuki jego rekonstrukcja.

Podobnie przedstawia się sprawa zanieczyszczenia powietrza. W nierównościach bruku gromadzi się piasek i drobne śmieci. Praktycznie są one nie do usunięcia – przynajmniej przy stosowanych obecnie metodach sprzątania ulic. Być może pomogłoby ich częste zmywanie (nie skrapianie) lub zastosowanie zamiast zamiatarek – ulicznych odkurzaczy. Tylko które miasta na to stać? W rezultacie zalegający w nierównościach nawierzchni pył jest – przy suchej pogodzie – podrywany przez podmuchy wiatru bądź przejeżdżające pojazdy. Tworzy on obłoczki kurzu, który wciska nam się do nosów i oczu oraz osiada na pokarmach spożywanych przy stolikach ulicznych ogródków barowych czy kawiarnianych. Ta sprawa jest poważniejsza niż może się na pozór wydawać, ponieważ pyły pochodzące z ulic miejskich przenoszą substancje rakotwórcze.

Czy należy więc wprowadzać nawierzchnie z kostki kamiennej? Przecież i tak w ten sposób nie uzyskamy obrazu ulic siedemnastowiecznych, bo wówczas albo nie miały one utwardzonej nawierzchni, albo brukowano je „kamiennymi łbami”. Żeby się o tym przekonać, wystarczy przyjrzeć się rycinom Schültza czy innych sztycharzy. Co więcej – nawierzchnie takie ukazują jeszcze fotografie z lat 60., a nawet 70. XIX wieku. Bo nawierzchnie z kostki kamiennej importowanej ze Szwecji zaczęto w Gdańsku wprowadzać dopiero w roku 1874. Nie sądzę, aby nawet najbardziej zagorzali miłośnicy historii i mody retro zaproponowali – dla pełnego upodobnienia do wieku XVII – brukowanie ulic „kocimi łbami”. Jeśli więc zastanawiając się nad rodzajem nawierzchni ulic, podobnie jak w przypadku oświetlenia czy odprowadzenia wód opadowych, musimy godzić się na pewne ustępstwa w stosunku do stuprocentowej wierności historycznej, to może należałoby poszukać innych rozwiązań? Czy doprawdy nie można znaleźć nawierzchni gładkich, nie powodujących zwiększonego hałasu i zapylenia, dających się pogodzić z zabytkowym charakterem obszaru? Przecież nie muszą to być nawierzchnie znane z historii, a wiek XXI daje chyba wiele możliwości. Właśnie z historii wiadomo, że w Gdańsku (i nie tylko) nie cofano się przed wprowadzaniem rozwiązań nowych, lepszych, poprawiających warunki życia w mieście. Dlaczego więc teraz mielibyśmy postępować odwrotnie?

2. Retroizacja w architekturze

Moda retro w architekturze jest uzasadniona przy przywracaniu dawnego wyglądu obiektom zaniedbanym bądź zniekształconym przez wcześniejsze, niewłaściwe remonty. Mniej jednoznaczna jest sytuacja, gdy chodzi o nadawanie form retro obiektom

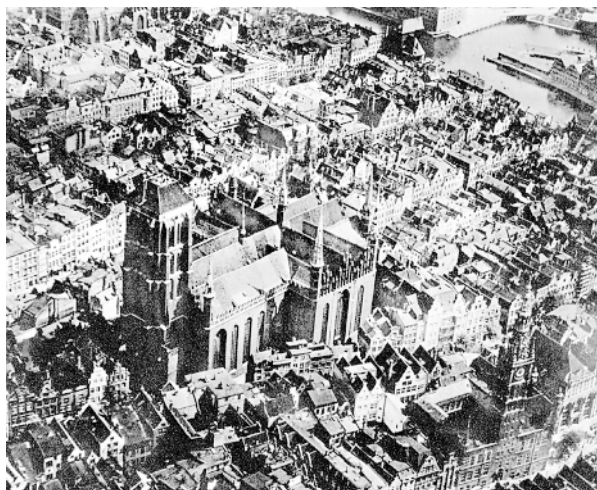

Widok na fragment Głównego Miasta z zabudową według stanu przed II wojną światową

tom nowo projektowanym. Retroizatorom zależy bowiem głównie na zewnętrznym wyglądzie budynków, a przecież ten wygląd jest (a przynajmniej powinien być) integralnie związanym z wnętrzem – z jego funkcją, przeznaczeniem poszczególnych pomieszczeń i walorami użytkowymi. Rozpatrzmy ten problem na kilku przykładach.

Zacznijmy od najprostszego. Proponuje się budowę nowego obiektu na miejscu, w którym istniała kiedyś budowla obronna – baszta. Budowle takie cechują małe wymiary rzutu i grube mury, a w związku z tym – niewielkie pomieszczenia użytkowe, oświetlone przez małe okienka – strzelnice. Odpowiadało to dawnym funkcjom obronnym, które obecnie nie wchodzi w rachubę. Jeśli posiadamy dokumentację dawnej budowli, jeśli stanowiła ona obiekt o wyjątkowej wartości, a my mamy dostateczne środki finansowe – możemy podjąć decyzję o jego wiernej rekonstrukcji. Uzyskalibyśmy wówczas wielki eksponat muzealny, dokumentujący pewien okres historii. Pamiętać jednak trzeba, że zdaniem znawców – nawet najlepsza rekonstrukcja nie ma wartości oryginału – podobnie jak nawet najlepsza kopia dzieła malarzkiego czy rzeźbiarskiego.

Co jednak można zrobić, gdy wymienionych warunków nie możemy spełnić? Możemy próbować nadać wnętrzu jakąś funkcję współczesną – np. umieścić w nim punkt informacji turystycznej czy mały lokal usługowy. Ze względu jednak na potrzeby tej nowej funkcji będziemy prawdopodobnie musieli powiększyć pomieszczenia, zmniejszając grubość murów (także dla zmniejszenia kosztów inwestycji), a także powiększyć przynajmniej niektóre okienka, dla zapewnienia lepszego oświetlenia wnętrza. Uzyskamy w ten sposób nie replikę dawnego obiektu, lecz – przypominając go jedynie wyglądem zewnętrznym makietę. Makiety wykonaną w trwalszym materiale i znacznie droż-

szą od dekoracji teatralnych czy filmowych, lecz w gruncie rzeczy mającą taki sam charakter.

Bardziej skomplikowane problemy pojawiają się przy budynkach mieszkalnych. Ich rozwiązanie zależy od wymiarów rzutu, liczby kondygnacji, przeznaczenia (dla jednego, czy więcej użytkowników), liczby ścian okiennych i kilku innych czynników – jak np. rodzaj dachu, liczba połączeń i sposób odprowadzenia wód opadowych, wysokość poszczególnych kondygnacji, a nawet liczba, wielkość i rozmieszczenie pomieszczeń. Wszystkie te czynniki decydują, czy możliwe jest pogodzenie dawnej – rekonstruowanej bądź wzorowanej na jakimś określonym stylu – elewacji z nowymi potrzebami i rozwiązaniem wnętrza. Możliwe są tu pewne kompromisy, ale pod warunkiem, że nie spowodują one rozwiązań nielogicznych czy wręcz dziwacznych. Taka retroizacja nie jest oczywiście rekonstrukcją obiektu, nawet jeśli zrekonstruujemy fasadę lub fasady.

Szczególne problemy pojawiają się przy próbach odtwarzania patrycjuszowskich czy mieszczańskich kamieniczek gdańskich. Wówczas gdy je wznoszono, stanowiły one siedzibę jednej rodziny, zaspokajając jej różnorodne potrzeby. Parter i antresola stanowiły pomieszczenia handlowe – przeważnie kantory kupieckie. Wyższe kondygnacje służyły celom mieszkalnym, a najwyższe zajmowała służba, czasem lokowana także w oficynach. Piwnice wykorzystywano do składowania niektórych towarów. W ten sposób budynek stanowił całość funkcjonalną, nie wymagającą wydzielenia części wykorzystywanych przez różnych użytkowników. Gdy w wieku XIX pogarszające się warunki bytowania w tym obszarze miasta spowodowały wyprowadzanie się bogatszych rodzin do posiadanych przez nie podmiejskich rezydencji bądź na przedmieścia, opuszczone kamieniczki nabywali ludzie znacznie gorzej sytuowani. Nie byli oni w stanie wykorzystać ich w sposób taki, jak poprzedni właściciele, a więc przerabiali je przystosowując do wykorzystania przez kilku różnych użytkowników. W ten sposób na parterach pojawiły się lokale sklepowe albo bogatszych rzemieślników, a na piętrach – wydzielone mieszkania dla kilku rodzin. W niektórych przypadkach część lokali na piętrach zajęły skromniejsze zakłady rzemieślnicze lub też różne firmy handlowe. Zmieniało to w sposób istotny dawne układy wnętrza, przede wszystkim przez konieczność wydzielenia klatki schodowej – często bardzo niewygodnej i nie zapewniającej bezpieczeństwa pożarowego. Dalsze zmiany powodowało wybudowanie nowoczesnej kanalizacji, umożliwiające likwidację istniejących poprzednio ustępów na podwórzach i zastępowanie ich sanitariatami usytuowanymi w budynku, na poszczególnych kon-

dygnacjach. Warunki techniczne powodowały, że większość tych zmian dokonywano za pomocą różnego rodzaju ścianek działowych – czasem drewnianych, a czasem z „muru pruskiego” (o konstrukcji drewnianej wypełnionej cegłą). W późniejszych rozwiązaniach ścianki takie otrzymywały konstrukcję z profili stalowych.

Dziś, przy próbach rekonstrukcji takich obiektów, zasadniczy problem stanowi pytanie o to, jaki okres i jaką funkcję chcielibyśmy (i możemy) rekonstruować. Nawrót do czasów świetności nie będzie w ogromnej większości przypadków możliwy, brak bowiem takich potrzeb i inwestorów gotowych do takich realizacji. Chcąc natomiast przystosować obiekty takie do współczesnych potrzeb mieszkaniowych, a tym bardziej usługowych, musimy je dostosować do obecnych przepisów budowlanych, zwłaszcza dotyczących bezpieczeństwa pożarowego. Wymaga to wydzielenia prawidłowych klatek schodowych, które zajmą znaczną część rzutu, a przy wąskich kamieniczkach często przetną je w sposób uniemożliwiający funkcjonalne połączenie pomieszczeń frontowych z położonymi od strony podwórza. Jedynym możliwym rozwiązaniem jest w takich przypadkach łączenie dwóch czy nawet trzech kamieniczek, obsługiwanych za pomocą jednej klatki schodowej. Rozwiązanie takie, bardzo krytykowane przez historyków architektury, stosowano przy odbudowie Głównego Miasta w latach pięćdziesiątych. Z tych wszystkich problemów muszą sobie zdawać sprawę ci, którzy domagają się wzniesienia na Głównym Mieście stu pięćdziesięciu czy nawet więcej kamieniczek.

Problemy komplikują się jeszcze bardziej przy budynkach użyteczności publicznej, takich jak szpitale, hotele czy domy towarowe. Programy i rozwiązania funkcjonalne wykonywanych w nich usług są bowiem obecnie zupełnie inne niż sto czy dwieście lat temu. Weźmy na przykład budynek hotelowy. Obecnie inne są wielkości pokoi i ich wyposażenie (śluzy izolacyjne od korytarzy, węzły sanitarno-higieniczne), a przede wszystkim inny jest rozkład pomieszczeń wspólnych (hall, recepcja, sale restauracyjne, bankietowe i kawiarniane, a także konferencyjne i klubowe, a w hotelach wyższych kategorii także baseny, kręgielnie czy sale odnowy biologicznej). Zmienione stosowanie do takiego programu rozwiązania rzutów budynku trudno byłoby pogodzić z dawną elewacją, a zwłaszcza z rozmieszczeniem w niej otworów drzwiowych i okiennych. Doskonałym przykładem jest tu zbudowany w pierwszych latach XX wieku, a zniszczony w 1945 r. hotel „Danziger Hof”, którego rekonstrukcji domagają się niektórzy retroizatorzy, a którego ewentualna odbudowa wiązałaby się nie tylko z problemami wyżej wymienio-

nymi, lecz także z poważnymi problemami natury urbanistycznej, o których będzie mowa w części III.

Równie skomplikowane, a może jeszcze trudniejsze do rozwiązania problemy występują przy budynkach przeznaczonych dla handlu, zwłaszcza domach towarowych. Obecne rozwiązania wnętrz, wynikające z wymaganych warunków ekspozycji towarów, a także rozwiązania komunikacji – zwłaszcza pionowej – oraz program urządzeń towarzyszących, są tak różne od tych sprzed 100 czy nawet 50 lat, że pogodzenie ich z rekonstrukcją, czy choćby quasi-rekonstrukcją fasad jest zadaniem praktycznie niewykonalnym. Gdyby na przykład postanowiono zrekonstruować pochodzący z początków XX wieku dom towarowy braci Freyman przy Targu Węglowym w Gdańsku, to odtwarzając dawne fasady moglibyśmy uzyskać wnętrza nadające się nie do celów handlowych, lecz jedynie muzealnych. Pytanie tylko, czy znalazłby się inwestor gotów wznieść obiekt dla takich celów i prowadzić w nim taką działalność. Niezależnie od problemów dotyczących samego obiektu tu także występują poważne problemy natury urbanistycznej, wynikające z usytuowania działki, na której istniał i na której miałby być odtworzony ten obiekt.

3. Retroizacja w urbanistyce

Urbanistyka jest umiejętnością projektowania i budowy miast. Aby uzyskać w tej dziedzinie dobre wyniki, wszystko, co robimy – od programu do decyzji inwestycyjnych i realizacji – musi być kompleksowe, to znaczy uwzględniać wszystkie zagadnienia decydujące o powstaniu dobrego tworzenia miejskiego. A miasto jako całość, czy też jego poszczególne dzielnice, to nie tylko taka lub inna sieć ulic i zabudowa, lecz także jej mieszkańcy i użytkownicy, którzy znajdować się będą na tym obszarze i powinni tam znaleźć dobre warunki.

Do podstawowych zadań formułowanego programu należy prawidłowe określenie możliwych do wprowadzenia na dany teren kubatur i liczby mających się w nich znaleźć użytkowników – z rozbiorem na poszczególne ich rodzaje. Od tego bowiem, a także od rozległości tego obszaru i jego obsługi przez komunikację publiczną zależeć będą potrzeby komunikacyjne projektowanego fragmentu miasta.

Rozwiązanie problemów komunikacyjnych

W śródmieściach, a jeszcze częściej w zespołach zabudowy, istotnym problemem są kolizje między wyliczonymi potrzebami komunikacyjnymi (tak dla ruchu pojazdów, jak i ich postojem) a możliwościami ich zaspokojenia. Przy

obecnym stopniu rozwoju motoryzacji i przyjętym sposobie korzystania z samochodów, na obszarach takich występuje nadmierne zatłoczenie ulic, brak miejsc parkingowych i możliwości garażowania, a równocześnie – duża uciążliwość ruchu kołowego dla mieszkańców oraz turystów i innych użytkowników.

Z tych powodów w wielu miastach wprowadza się ograniczenia ruchu samochodowego bądź przez całkowite wyłączenie go na niektórych ulicach, bądź dopuszczenie go tylko w niektórych godzinach, albo dla niektórych użytkowników (pojazdy uprzywilejowane, dostawcze, zakaz wjazdu pojazdów ciężkich itp.). Zabiegi takie dają pewne efekty, jednak całkowite wykluczenie ruchu samochodowego nie jest możliwe. Co więcej, nadmierne ograniczenia ruchu mogą spowodować niemożność wprowadzenia na dany obszar niektórych rodzajów usług, a nawet wycofanie się istniejących, a także ucieczkę pewnej liczby mieszkańców. Bliżej to wyjaśniając: nie możemy zakazać wjazdu samochodom służb komunalnych i dostawczych, oraz dostarczających większe przesyłki. Co najwyżej możemy tu ograniczyć godziny dozwolonego dla nich ruchu – jednak ograniczenie godzin ruchu dostawczego może bardzo utrudnić pracę placówek handlowych i rzemieślniczych, zwłaszcza mniejszych. Prócz tego – wyznaczenie na ten cel godzin nocnych, bądź wczesnych porannych, może zakłócić mieszkańcom spójność niezbędny dla prawidłowego wypoczynku. To samo dotyczy również sprzątanania ulic i usuwania śmieci. Ruchu karettek pogotowia czy samochodów dowożących lekarzy, a także samochodów policji i straży pożarnej nie możemy – z przyczyn oczywistych – w żaden sposób ograniczać. Oznacza to, że nawet tam, gdzie chcemy wprowadzić całkowity zakaz ruchu samochodowego, nie możemy stosować rozwiązań wykluczających możliwość dojazdu takich pojazdów.

Oprócz tego musimy sobie zdać sprawę, że ograniczając możliwości dojazdu zmniejszamy atrakcyjność danego obszaru dla wielu jego użytkowników. Nawet bowiem zwykły mieszkaniec – jeśli jest posiadaczem samochodu – chce nie tylko móc nim pod swój dom podjechać (choćby dla dowiezienia większych zakupów czy zabrania bądź przywiezienia osoby chorej lub niepełnosprawnej), ale chciałby mieć także zapewnione miejsce parkowania czy garażowania, niezbyt odległe od miejsca zamieszkania (uniknięcie strat czasu na dojeżdżenie i niedogodności przy niepogodzie). Jeszcze ważniejsze jest to dla ludzi prowadzących działalność gospodarczą, do której wykorzystują własne mieszkania. Mogą to być np. przedstawiciele firm, prawnicy prowadzący kancelarie czy biznesmeni, którym samochód jest potrzebny nie tylko dla dojazdu do pracy i powrotu

z niej, lecz także wielokrotnie w ciągu dnia – dla załatwiania spraw. Gdy w dodatku ludzie tacy uważają, że tracą klientów, zniechęconych trudnościami dojazdu do ich siedziby – starają się zmienić adres na taki, który umożliwiłby łatwe do nich dotarcie. Dodatkowo – klienci banków, a także niektórzy rzemieślnicy czy prowadzący sklepy – np. złotnicze, jubilerskie czy zegarmistrzowskie – nie będą chcieli ryzykować napadu i rabunku, gdy pieniądze lub swój cenny towar będą przenosić w walizkach. Rezultatem takich ograniczeń może więc być wyjałowienie danego obszaru z wielu interesujących usług, a także opuszczanie mieszkań przez bogatszych najemców, a nawet właścicieli i wprowadzanie się do nich ludzi biedniejszych. **Wszystko to może sprawić, że pieczołowicie odbudowany lub zrewaloryzowany zespół zabytkowy stanie się nowoczesnym, pseudohistorycznym slumsem.**

Oprócz tych uwarunkowań ogólnych uwzględnić trzeba i to, że różne obiekty usługowe muszą mieć zapewnione dobre warunki obsługi komunikacyjnej. Trudno sobie bowiem wyobrazić duży obiekt handlowy – np. dom towarowy, do którego towar musiano by dostarczać 1,5-tonowymi pick-upami. Przy dostawach z większych odległości, a zwłaszcza z importu, z zasady dokonywanych za pomocą wielkotonażowych samochodów, oznaczałoby to konieczność dodatkowego przeładunku

i związanego z nim składowania, co zwiększałoby koszty transportu i możliwość uszkodzeń i kradzieży towarów. Byłoby to sprzeczne z podstawową zasadą takich przewozów – od nadawcy do odbiorcy. Ograniczenia ruchu samochodów osobowych uniemożliwiłyby natomiast klientom podjazd do obiektu dla zabrania większych zakupów – obojętnie czy dużych przedmiotów gospodarstwa domowego, czy zakupów żywności na tydzień.

Odnosząc te uwagi do problemu szczegółowego – gdyby miał powstać dom towarowy w miejscu domu braci Freyman, to niezależnie od omówionych w części 2. problemów architektonicznych, uwzględnić by trzeba skutki komunikacyjne – nie można by wyeliminować ruchu samochodowego z Targu Węglowego. Chyba że dom ten miałby program wykluczający handel towarami wymagającymi dostaw wielkimi ciężarówkami, a równocześnie nie obsługiwano by klientów chcących dokonać zakupów wprost do samochodów. Wykluczyć tego nie można, lecz jest to bardzo mało prawdopodobne.

Szczegółowego rozpatrzenia wymagają również problemy komunikacyjne związane z lokalizacją na obszarze zabytkowym hoteli. Goście hotelowi chcą móc dojechać lub być dowiezieni pod samo wejście hotelu. Nie będą przecież nosić swych bagaży z odległego o paręset, czy nawet „tylko” o 100 metrów parkingu – zwłaszcza w niepogodę. Część gości sta-

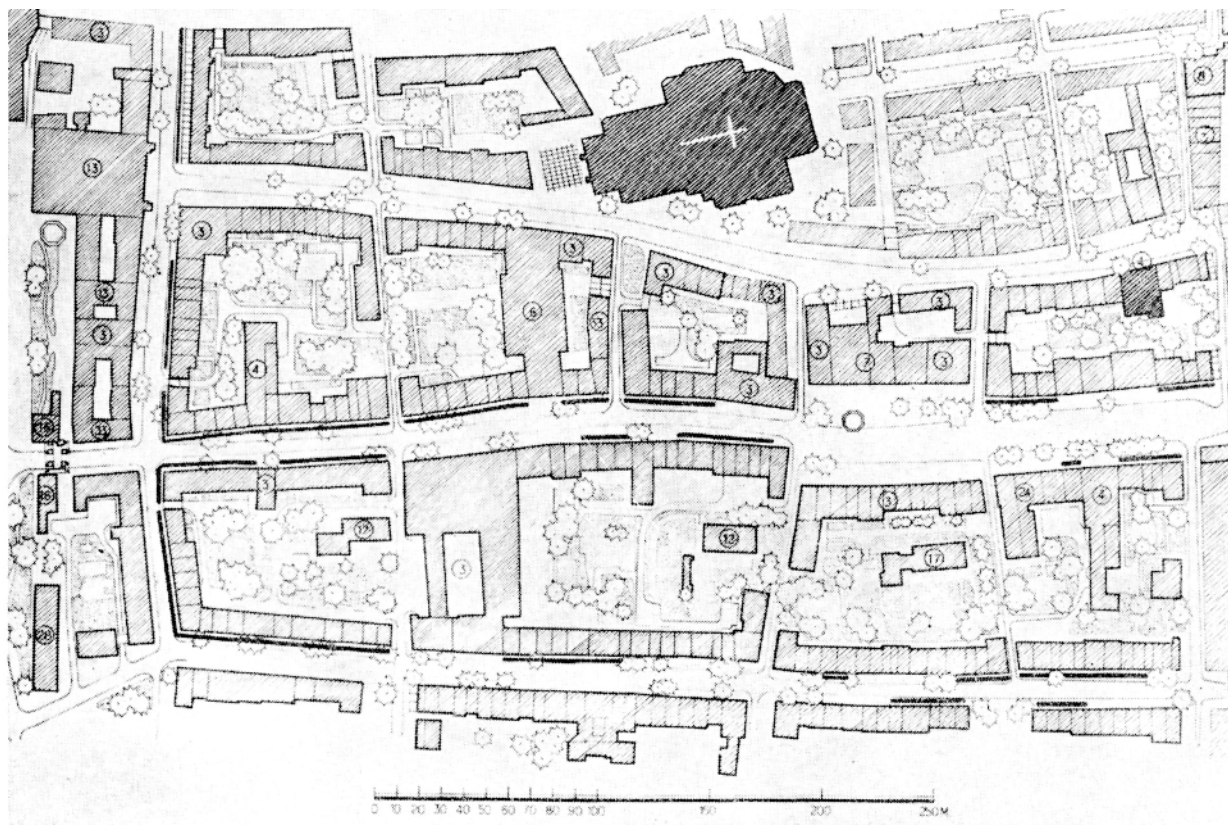

Zabudowa fragmentu Głównego Miasta po odbudowie ze zniszczeń II wojny światowej

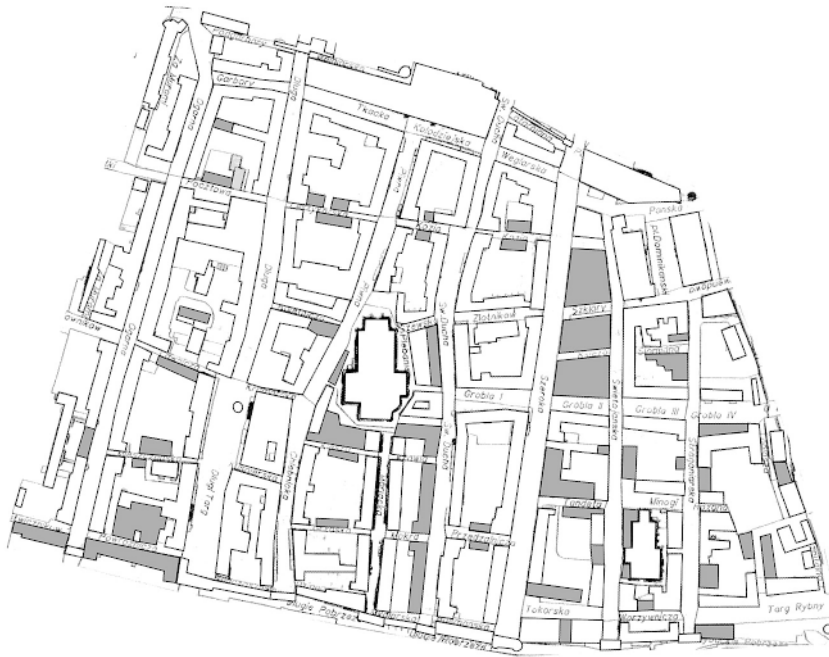

Główne Miasto z uzupełnieniami zabudowy przewidzianymi w miejscowym planie zagospodarowania przestrzennego w roku 2003

nowić będą niewątpliwie uczestnicy wycieczek czy zjazdów, kongresów itp. imprez, przewożeni turystycznymi autokarami – nie można więc hoteli lokować tam, gdzie ruch takich pojazdów byłby niedozwolony. Dla gości przyjeżdżającymi własnymi samochodami musi być – prócz dojazdu pod wejście – zapewnione miejsce parkowania, najlepiej w formie zamkniętego garażo-parkingu.

Od tych warunków można odstąpić jedynie przy niektórych małych hotelikach czy pensjonatach, których gośćmi byłiby turyści nie korzystający z indywidualnego ani zbiorowego transportu samochodowego. Przedstawione uwagi odnoszą się do lokalizacji hoteli na obszarze Głównego Miasta, lecz także do innych części śródmieścia – np. do Wyspy Spichrzów czy rejonu Targu Węglowego. Na północnym cyplu Wyspy Spichrzów proponuje się utrzymanie dawnej siatki ulicznej i daleko posuniętą rekonstrukcję zabudowy. Jednocześnie proponuje się usytuowanie jednego, czy nawet większej liczby hoteli przy nabrzeżu Motławy. Lokalizacja taka ma szczególne walory – zwłaszcza widok na wspaniałą panoramę Głównego Miasta i Motławy. Jest to chyba najlepsza funkcja, którą można współcześnie wprowadzić do rekonstruowanych (lecz odpowiednio przystosowanych) istniejących tu dawniej spichlerzy. Bo dawne funkcje przeładunkowe na pewno nigdy tu nie wrócą. Taka lokalizacja hoteli nie pozwala jednak na uniemożliwiające ich prawidłową obsługę ograniczenia ruchu samochodowego, z autokarami włącznie. Może to wymagać pewnych korekt sieci ulicznej, a w szczególności poszerzenia jednej lub paru wą-

skich uliczek poprzecznych. Niezbędne byłoby wówczas także zaspokojenie potrzeb parkingowo-garażowych. Aby uniknąć poświęcenia na ten cel większej powierzchni terenu, potrzeby te należałoby zaspokoić albo przez inwestycję podziemną, albo realizację obiektów naziemnych, kilkukondygnacyjnych. To drugie może się wydawać szokujące w zabudowie Wyspy Spichrzów, ale przy odpowiednim rozwiązaniu obiekt taki można upodobnić do zblokowanych kilku spichrzów (oczywiście nie przy nabrzeżu Motławy). Parkingo-garaże podziemne – choć pozornie mniej kolizyjne z zasadą możliwie daleko idącej re-

konstrukcji charakteru zabudowy – mogą wywołać istotne kolizje z zasadą ochrony zachowanych fundamentów i murów piwnicznych.

Jeszcze trudniejsze do rozwiązania problemy komunikacyjne wiążą się z żądaną przez niektórych miłośników starego Gdańska rekonstrukcją dawnego hotelu „Danziger Hof”. Związane z tym problemy architektoniczne przedstawiono w części 2, tu natomiast trzeba zwrócić uwagę na problemy urbanistyczno-komunikacyjne. Gdy hotel ten budowano, obecna ulica Wały Jagiellońskie – wówczas Elisabeth Wall – nie miała dużego znaczenia komunikacyjnego. Była to właściwie aleja spacerowa. Linię tramwajową wprowadzono tu dopiero kilkanaście lat później, a obecnie jest to element podstawowego ciągu komunikacyjnego aglomeracji gdańskiej, prowadzącego od południowego wlotu do miasta, przez jego śródmieście, Wrzeszcz, Oliwę, Sopot i Gdynię w kierunku północnym i północno-zachodnim. Ulica ta ma dwie jezdnie jednokierunkowe, po 3 pasy ruchu w każdym kierunku i wydzielone torowisko tramwajowe. Pod jezdniami i torowiskiem wybudowano tunel dla pieszych z dojazdami na przystanki tramwajowe, a wylot wschodni wyprowadza ruch po północnej stronie Bramy Wyzynnej i zespołu Katowni, w bezpośrednim sąsiedztwie działki, na której miałby być wzniesiony hotel. Za wylotem tunelu znajdują się przystanki kilkunastu linii autobusowych.

W tych warunkach nie ma możliwości usytuowania wejścia do hotelu i związanych z nim podjazdów w miejscu, w którym dawniej się znajdo-

wało, to znaczy od strony ulicy Wały Jagiellońskie. Mogłoby się tu znaleźć jedynie wejście do hotelowej restauracji i kawiarni, dostępnych nie tylko dla gości hotelowych. Goście spoza hotelu dochodziliby tu pieszo, bądź korzystaliby ze środków komunikacji miejskiej, nie trzeba by więc dla nich urządzać podjazdu, a tym bardziej miejsc postojowych. Gdyby nowy budynek hotelowy miał być (a powinien) większy od dawnego i sięgnął do zachodniej pierzei Targu Węglowego, umożliwiłoby to umieszczenie od tej strony pokoi hotelowych, których walory stanowiłaby roztaczająca się z nich piękna panorama Głównego Miasta, a także znacznie niższy poziom hałasów ulicznych niż powstających na Wałach Jagiellońskich. Wówczas i główne wejście, i podjazd do hotelu powinny być tam także umieszczone. Problem w tym przypadku polega na tym, jak dałoby się to pogodzić z zamiarami wyeliminowania ruchu kołowego z Targu Węglowego. Wyjściem mogłoby być doprowadzenie dojazdu pod powierzchnią tego placu, połączonego z podziemnym parkingo-garażem i rozwiązaniem ruchu dostawczego. Jest to jednak rozwiązanie wymagające dogłębnego przestudiowania. Nie ulega wątpliwości, że jest ono trudne technicznie i kosztowne. Czy znajdują się więc możliwości takiej realizacji? Od uzyskania na to pytanie pozytywnej odpowiedzi zależeć powinno podjęcie ewentualnej decyzji o budowie hotelu Gdański Dwór – niezależnie od tego, w jakiej formie architektonicznej.

Problemy higieniczno-zdrowotne

Obecny stan zabudowy Głównego Miasta różni się zasadniczo od tego, jaki tu istniał przed jego zniszczeniem. Różnica polega przede wszystkim na znacznym zmniejszeniu gęstości zabudowy poszczególnych bloków międzyulicznych. Przez parę stuleci (głównie w XVIII i XIX wieku) brak miejsca w otoczonym fortyfikacjami mieście, a później także chęć zysku (maksymalne wykorzystanie posiadanych działek) powodowały zagęszczenie zabudowy dochodzące do 90%, a czasem i większe. W tej „uroczej”, jak twierdzili niektórzy miłośnicy dawnego Gdańska, tkance miejskiej bardzo wiele pomieszczeń a nawet całych mieszkań pozbawionych było dostępu promieni słonecznych. Nie docierały one również do większości podwórek-studni i znacznej części otaczających je ścian. Łącznie z brakiem możliwości odpowiedniego przewietrzania sprzyjało to rozwojowi pleśni i zagrzybienia. Warunki higieniczno-zdrowotne stały się tak niekorzystne, że mieszkańcy – zwłaszcza bogatsi – opuszczali ten obszar, przenosząc się do innych dzielnic bądź na tereny podmiejskie. Jak wykazał

J. Stankiewicz, w latach 1880-1914 liczba mieszkańców ul. Długiej zmalała z 1080 do 491 (54,5%), a ul. Szerokiej z 2311 do 1623 (o prawie 30%). Na innych ulicach było podobnie. Część opuszczonych lokali zajmowała uboższa ludność, wykorzystująca to, że czynsze za mieszkania w tak niekorzystnych warunkach były niższe, część zajmowały różnego rodzaju drobne biura, zakłady rzemieślnicze itp.

Przystępując do odbudowy Głównego Miasta z jedynym możliwym w latach pięćdziesiątych programem – osiedla mieszkaniowego z rozszerzonym (w miarę bardzo skromnych możliwości) programem usług – świadomie odstąpiono od ścisłej rekonstrukcji sposobu zabudowy, a zwłaszcza jej gęstości. I chwala za to ówczesnym projektantom i decydentom, że nie usiłowali odtwarzać wszystkiego „jak było” – bo tak było, ale uwzględnili to, do czego urbanistyka światowa doszła w wieku XX, to jest konieczność uwzględniania w planach i projektach warunków higieniczno-zdrowotnych. Wszystkim natomiast tym, którzy biadają, że obecne Główne Miasto to nie Główne Miasto, a teatralna dekoracja i powołują się przy tym na urokliwe zespoły staromiejskie miast śródziemnomorskich, należy zwrócić uwagę na różnice wynikające z naszego położenia geograficznego. Gdańsk położony jest o około 15 do ok. 18° dalej na północ od większości miast śródziemnomorskich i pod kątem o tyle mniejszym padają u nas na ziemię promienie słoneczne. Ma to niebagatelne znaczenia dla ich penetracji w zabudowę miejską, uliczki i dziedzińce.

Wśród miłośników starego Gdańska są tacy, którzy twierdząc, że odbudowa Głównego Miasta nie została zakończona – w czym mają wiele racji – domagają się jej uzupełnienia do stanu z XVII wieku. Wymagałoby to odbudowy większości uliczek poprzecznych, mających przeważnie 4 do 6 metrów szerokości, odtworzenia zabudowy dawniej istniejącej przy kościele Panny Marii – tak od strony ul. Świętego Ducha, jak i Pivnej, zrekonstruowania zabudowy południowej pierzei ul. Świętego Ducha na odcinku od Kaplicy Królewskiej do Motławy, a także innych uzupełnień – m.in. przy Targu Rybnym. Wszystkie te uzupełnienia pozwoliłyby na wzniesienie dodatkowo 150, czy nawet 180 gdańskich kamieniczek. Perspektywa taka niezmiernie cieszy tych „miłośników Gdańska”, którzy uważają, że musimy go doprowadzić do stanu sprzed jego zniszczenia, a dla władz miejskich nęcące wydaje się wyliczanie, ile to miasto zarobi na sprzedaży działek. Przypomina to – jako żywo – rentę gruntową i skutki dążenia przez właścicieli poszczególnych działek do ich maksymalnego wykorzystania. Różnica obecnych zamierzeń w sto-

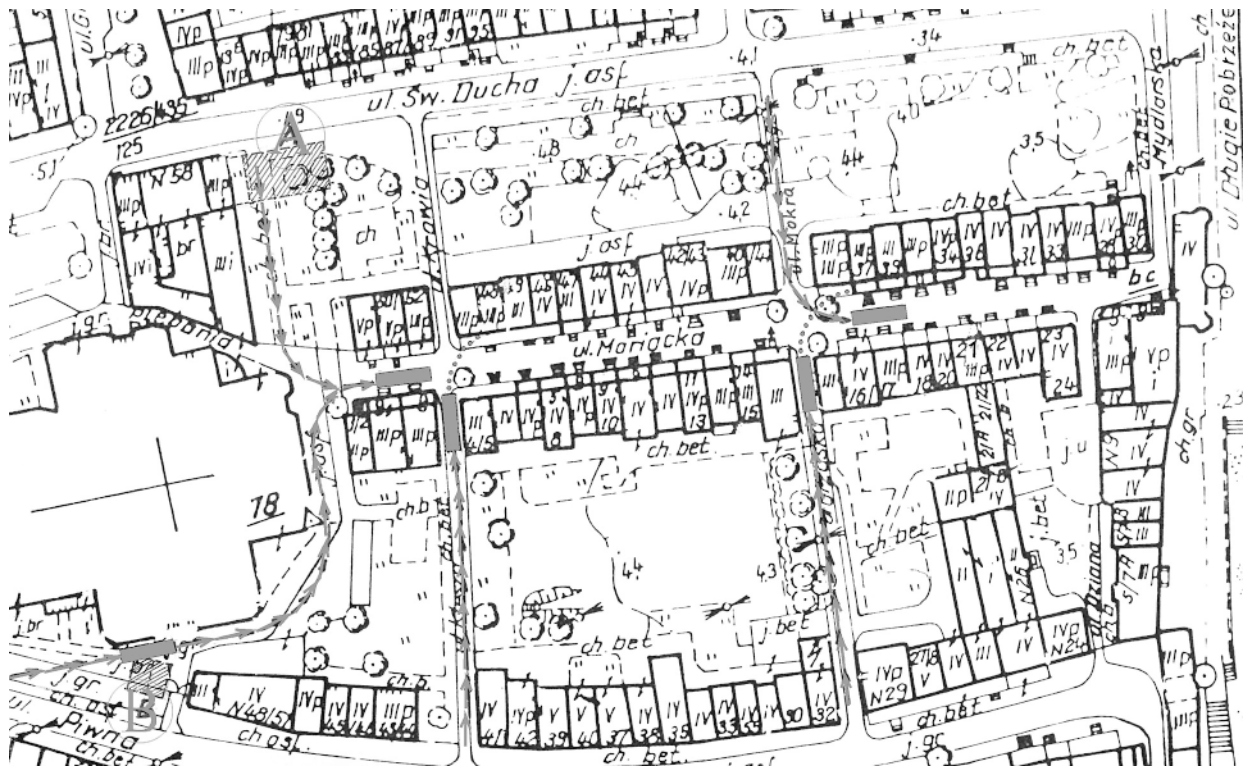

Z wąskich uliczek poprzecznych duże samochody strażackie w ul. Mariacką wjechać nie mogą. W stanie istniejącym możliwy jest jedynie dojazd od ul. św. Ducha – obok Kaplicy Królewskiej i od ul. Piwnej – pod murami kościoła N.P. Marii. Pierwszy z nich zostanie uniemożliwiony przez zbudowanie obiektu w miejscu Ław Miejskich (A), drugi natomiast – jeśli odbudowane zostaną kamieniczki przy ul. Piwnej, obok Bramy Cmentarnej (B). Przez wycięcie kilku drzew, przestawienie latarni i usunięcie kamiennych słupków może udałoby się stworzyć dojazd przez ul. Mokra.



Na przedstawionym fragmencie Głównego Miasta widać, jak proponowane dogęszczanie zabudowy wpłynęłoby na jego bezpieczeństwo pożarowe. Rekonstrukcja kamieniczek przy ul. Piwnej obok Bramy Cmentarnej i obudowa uliczek poprzecznych uniemożliwiły by dojazd samochodów pożarowych do budynków po obu stronach ul. Mariackiej i domów wzniesionych przy tych uliczkach a także dojazd do tylnych części budynków usytuowanych po południowej stronie ul. św. Ducha i po północnej stronie ul. Chlebnickiej.

sunku do tego, co działo się tu w wieku XIX, polega tylko na tym, że miejsce i działania prywatnych właścicieli parcel przejęło miasto – właściciel niemal całego terenu. W tych warunkach „retroizatorzy” i władze miejskie dążą do tego samego. Szkoda tylko, że zapominają przy tym o skutkach takiej działalności.

Zagadnienia bezpieczeństwa pożarowego

Niebezpieczeństwo rozprzestrzeniania się pożarów w miastach zależy głównie od ilości zastosowanych w budynkach materiałów palnych i od gęstości zabudowy. Wielkie pożary, które niszczyły całe połacie miast, były wynikiem stosowania znacznej ilości drewna jako materiału budowlanego i właśnie zagęszczenia zabudowy. Pożary takie nie omijały i Gdańska. W XIX wieku największe pożary miały miejsce w latach 1807 i 1813, oraz 1859. Dwa pierwsze nastąpiły w czasie oblężeń Gdańska podczas wojen napoleońskich. Katastrofalny był zwłaszcza drugi, w czasie którego spłonęła niemal cała zabudowa Wyspy Spichrzów. Na szczególną wzmiankę zasługuje natomiast trzeci z tych pożarów, nie spowodowany działaniami wojennymi. Spłonęło wówczas kilkadziesiąt domów w rejonie Targu Drzewnego, między ulicą Szeroką i Podwalem Staromiejskim. Pożar ten przyczynił się do założenia miejskiej straży pożarnej.

Nieporównywalny ze wszystkimi poprzednimi kataklizm nastąpił w roku 1945. Pożary powstałe zarówno w wyniku ostrzału artyleryjskiego, jak i późniejszych podpaień, spowodowały zniszczenie około 90% zabudowy śródmieścia. Pożarom poszczególnych budynków sprzyjała znaczna ilość drewna w ich konstrukcjach i wyposażeniu (stropy, znaczna część schodów, niektóre ścianki działowe, a przede wszystkim – więźby dachowe). Przyczyną rozprzestrzeniania się ognia była natomiast zagęszczona zabudowa, w której ani mikroskopijne podwórka, ani paru- a najwyżej kilkumetrowej szerokości uliczki nie stanowiły przeszkody dla przenoszenia się ognia na zabudowę sąsiednią. Do rozmiarów zniszczeń przyczynił się oczywiście również brak wody i ludzi do gaszenia w mieście, w którym trwały jeszcze walki.

Obecna zabudowa śródmieścia jest nieporównywalnie bezpieczniejsza. Oprócz zastosowania do budowy głównie materiałów niepalnych (z wyjątkiem więźby dachowej na Głównym Mieście – przeważnie drewnianej) duże znaczenie ma rozluźnienie zabudowy. Dla bezpieczeństwa pożarowego zabudowy i mieszkańców ogromne znaczenie ma także obecna organizacja i wyposażenie straży pożarnej. Warunkiem jej skutecznego – w razie potrzeby – działania jest jednak możliwość spraw-

wego dojazdu podjazdu pod każdy zagrożony budynek. Na obszarze Głównego Miasta – pomimo znacznego rozluźnienia zabudowy – sytuacja pod tym względem nie wszędzie jest dobra.

Przykładowo przeanalizujemy rejon położony między ul. Świętego Ducha i Chlebnicką, ograniczony od zachodu kościołem N.P. Marii, a od wschodu Długim Pobrzeżem. Powiązania poprzeczne stanowią bardzo wąskie uliczki: ul. Krowia, Mokra i Mydlarska do ul. Świętego Ducha, a Klesza, Grząska i Dziana – do ul. Chlebnickiej. Z uliczek tych duże samochody straży pożarnej nie wjadą w ulicę Mariacką, bo na tej ulicy, z jezdnią zawężoną przedprożami, brak miejsca na wykonanie skrętu. W stanie istniejącym dojazd takich samochodów możliwy jest od strony ul. Świętego Ducha przez niezabudowany teren obok Kaplicy Królewskiej i ewentualnie – od Piwnej, pod murami kościoła N.P. Marii. Jeżeli jednak – jak to jest planowane – zrekonstruowane zostaną Ławy Mięsne (bądź zbudowany zostanie na ich miejscu inny obiekt), dojazd do ulicy Mariackiej od strony ul. Świętego Ducha zostanie uniemożliwiony. Podobnie – proponowana odbudowa kilku kamieniczek przy ul. Piwnej, po zachodniej stronie dawnej bramy cmentarnej, uniemożliwi także ten dojazd. Wówczas 52 kamieniczki przy ulicy Mariackiej pozbawione zostaną możliwości dojazdu straży pożarnej od strony tej ulicy. Może to utrudnić gaszenie ognia, a brak możliwości ustawienia drabiny bądź podnośnika może uniemożliwić ratowanie ludzi odciętych przez pożar w pomieszczeniach od strony ulicy.

Jeżeli zostaną zabudowane obie strony wymienionych uprzednio uliczek poprzecznych – bez zostawienia w tej zabudowie odpowiednio szerokich przerw – uniemożliwiony zostanie także wjazd bojowych wozów strażackich na dziedzińce położone między zabudową ul. Mariackiej a Świętego Ducha i Chlebnicką. Wówczas przedstawiona wyżej sytuacja ulicy Mariackiej obejmie także budynki położone po północnej stronie ul. Chlebnickiej i projektowane do odbudowy domy po południowej stronie ul. Świętego Ducha, z tą tylko różnicą, że brak tu będzie możliwości prowadzenia akcji ratowniczej od strony dziedzińców. Natomiast zabudowa obu stron ulicy Mariackiej zostanie pozbawiona możliwości interwencji straży pożarnej z obu stron. W zagrożonej w ten sposób strefie znalazłoby się również Muzeum Archeologiczne. Takie ograniczenie prowadzenia akcji gaśniczej zmniejszyłoby zasadniczo możliwości ratowania budynków, a co gorsza – stwarzałoby zagrożenie dla życia mieszkańców. O tym, że nie są to czcze rozważania, świadczy tegoroczny pożar na starówce toruńskiej, gdzie właśnie z powodu niemożności

dojazdu straży pożarnej jedna osoba poniosła śmierć, a kilka zostało rannych. Sytuacja w Toruniu była wynikiem istniejącego stanu zabudowy, natomiast w Gdańsku proponuje się podobny sposób rozwiązania zabudowy, którą chce się dopiero wprowadzić.

Jeśli miałyby być realizowane propozycje retroizatorów domagających się odtworzenia zabudowy przy wszystkich uliczkach poprzecznych, analogiczna sytuacja powstałaby na obszarze niemal całego Głównego Miasta. Uzasadniony więc chyba jest postulat, aby propozycje uzupełnienia zabudowy o sto kilkadziesiąt kamieniczek zostały przeanalizowane pod względem dojazdu straży pożarnej do już istniejących i mających powstać budynków. Kto bowiem weźmie odpowiedzialność za potencjalne zagrożenie życia ludzkiego w niektórych fragmentach Głównego Miasta?

4. Podsumowanie

Metoda retro w architekturze może w niektórych przypadkach dawać efekty pozytywne, o ile nie prowadzi do śmiesznych, a w przypadkach skrajnych – żałosnych rozbieżności między zrekonstruowaną fasadą a zaprojektowanymi nowoczesnymi (z przyczyn oczywistych) wnętrzami. Nadmierne wprowadzanie tej mody hamuje jednak rozwój architektury i z tego względu może być szkodliwe dla kultury. Retroizacja w odniesieniu do fasad poszczególnych budynków nie ma jednak większego znaczenia dla funkcji miasta.

Inaczej przedstawia się retroizacja w urbanistyce. Tu przywracanie stanu, który istniał kiedyś i który w wielu przypadkach już wówczas ujawniał wiele wad, a dziś stałby w zasadniczej sprzeczności ze zmienionymi warunkami i potrzebami – byłoby ciężkim błędem. Błędem tym gorszym, że ze względu na trwałość obiektów budowlanych, a zwłaszcza ich zespołów – błędem niemożliwym do naprawienia przez wiele dziesiątków lat, a może przez stulecia.

Strzec się więc musimy, aby działalność retroizacyjna nie przyczyniła się do powstania zabudowy, z powodu której przyszłe pokolenia będą złorzeczyć tym, którzy tę modę wymyślili i ją realizo-

wali, a nawet tym, którzy tym działaniom patronowali. Obowiązkiem więc wszystkich, którym zależy na prawidłowej rewitalizacji śródmieścia Gdańska, a zwłaszcza Głównego Miasta, jest popieranie dążeń słusznych, ale równocześnie przeciwstawianie się rozwiązaniom wypaczonym.

Nie można dopuścić do tego, aby moda retro przekształciła się w retromanię! Retromania może bowiem zaszkodzić nie tylko samej idei retroizacji, ale nawet słusznym postulatом dotyczącym ochrony zespołów zabytkowych.

Bibliografia

1. Gruszkowski W., Mity gdańskiej architektury (w:) „Życie na fali” 13/14 VI 1999.
2. Gruszkowski W., Główne Miasto – Pół wieku sporów (w:) 1947-1997 50 lat dorobku architektów Wybrzeża Gdańskiego, SARP, Gdańsk 2000.
3. Jakubowska B., Krytyka naśladownictwa (w:) „30 dni”, nr 8/1999.
4. Kowalski J., Massalski R., Stankiewicz J., Rozwój urbanistyczny i architektoniczny Gdańska (w:) *Gdańsk, jego dzieje i kultura*, Warszawa 1969.
5. *Karta Ateńska* przyjęta przez Kongres CIAM w 1932 r.
6. *Nowa Karta Ateńska* 1998 – Zasady planowania miast przyjęte przez Europejską Radę Urbanistów.
7. *O przyszłości miast historycznych* – Zapis debaty. Nadbałtyckie Centrum Kultury, Gdańsk 2000.
8. Rymaszewski B., *O przetrwanie dawnych miast*, Warszawa 1984.
9. Stankiewicz J., Szermer B., *Gdańsk, rozwój urbanistyczny i architektoniczny oraz powstanie zespołu Gdańsk – Sopot – Gdynia*, Warszawa 1959.
10. Szermer B., *Pięćdziesiąt lat gdańskiej architektury. Refleksje architekta – urbanisty* (w:) 1947-1997. 50 lat dorobku architektów Wybrzeża Gdańskiego, SARP, Gdańsk 2000.
11. Szermer B., *Główne Miasto w Gdańsku. Zabudowa, zniszczenia i warunki odbudowy a stan obecny* (w:) *Gdańsk – pomnik historii II*, Teka Gdańska 4, Gdańsk 2001.

Jerzy Ilkosz, Ewa Jasieńko

75 lat Profesora Olgierda Czernera



15 kwietnia 2004 roku w Muzeum Architektury we Wrocławiu odbyła się jubileuszowa uroczystość 75-lecia Profesora Olgierda Czernera. W uroczystości wzięli udział znakomici goście Profesora: Prezydent Wrocławia, Pan Rafał Dudkiewicz, J.E. ks. Kardynał Henryk Gulbinowicz, profesorowie wyższych uczelni z

całego kraju, przedstawiciele środowisk twórczych, przyjaciele, współpracownicy i uczniowie.

Muzeum Architektury, organizator uroczystości, wydało z tej okazji książkę pt. *Architektury istnienie i zachowanie – z szuflady Profesora* o Profesorze, jego życiowej drodze i osiągnięciach. Nadeszło wiele listów gratulacyjnych, m.in. list od Ministra Kultury RP, Pana Waldemara Dąbrowskiego.

Profesor Olgierd Czerner przybył do Wrocławia w 1947 roku, jak wielu młodych ludzi szukających swojego miejsca w powojennej Polsce. To kiedyś piękne miasto, zniszczone prawie doszczętnie w ostatnich tygodniach wojny, dało mu wykształcenie na Wydziale Architektury Politechniki Wrocławskiej i otworzyło przed nim niepowtarzalną szansę realizowania się w wymarzonej zawodzie. To, co wziął od tego miasta, oddał mu zawiązką. Jego nazwisko na trwałe wpisało się w powojenną historię Wrocławia.

Pracując do dziś na uczelni, którą sam ukończył, miał swój udział w kształceniu kolejnych pokoleń architektów. Będąc zaś konserwatorem zabytków Wrocławia w latach 1955-1965, angażował się we wszystko, co mogło się przyczynić do odrestaurowania wrocławskich zabytków, przywracając miastu jego dawny wygląd. To między innymi dzięki niemu licznie odwiedzający dziś Wrocław turyści mogą znów podziwiać chlubę wrocławian – Rynek i Ostrów Tumski z jego wspaniałymi przykładami architektury sakralnej.

Jednak niewątpliwym dziełem życia profesora stało się powołanie w 1965 roku jedynego w Polsce Muzeum Architektury, którym kierował od momentu jego powstania, aż do przejścia na emeryturę w 1999 roku. Usytuowane w pobornardyńskim kompleksie kościelno-klasztornym, stało się jednym z ważniejszych i charakterystycznych miejsc Wrocławia.

„Pamiętam Polskę małych, utopionych w zieleni wsi, nieraz z krytymi słomą chałupami, białymi dworami i kościółkami, pamiętam Polskę małych miasteczek, w przeważającej mierze z drewnianą zabudową lub z rozsiałymi, attykowymi kamienicami, Polskę renesansowych i barokowych pałaców poprzedzonych bogatymi bramami i kolistymi gazonami, Polskę w Krakowie, pamiętam też Polskę zadymionego Śląska, z licznymi wieżami wyciągowymi kopalń i ciągami baterii kopających wielkich pieców. Teraz Polska jest inna, ale ja zawsze szukam tych jej fragmentów, które mnie wiążą z przeszłością, które mnie skłaniają do zadumy nad Jej chwałą i potknięciami. Schylę się zawsze po najmniejszy choćby okruch z przeszłości, aby go uratować przed zniszczeniem. Pamiętam też jednak, że wielkie i głębokie były kiedyś moje przeżycia, gdy przy zapadającym słońcu wszedłem na najwyższą piramidę w Gizie, zajrzałem w głąb Wielkiego Kanionu czy spojrzełem z wieży World Trade Center na Nowy Jork, a z Rysów na Morskie Oko. Jakby mi było wtedy bliżej do Boga. Zawsze spotykałem, w przeważającej mierze, sprzyjających mi ludzi – wśród górników, hutników i rolników, na wsi, w lesie, w szpitalu, w rodzinie i na tatrzańskej perci, wśród rybaków, wśród budowlańców, kamieniarzy i konserwatorów, wśród koleżanek i kolegów, wśród studentów. Bardzo im dziękuję!

I jeszcze jedno: **łatwo być w życiu głupim i pochopticie działającym, trudniej być roztroptnym, skutecznym i zachować umiar**”.

Olgierd Czerner



Jubileusz w Muzeum Architektury – 15 kwietnia 2004 r. Od lewej: dr Jerzy Ilkosz – Dyrektor Muzeum Architektury, Jerzy Jasieńko – Prezes SKZ, Profesor Olgierd Czerner. Fot. R. Włosowicz

Jan Gromnicki

Jubileusz 80-lecia Profesora Andrzeja Żakiego

W dniu 21 lutego 2004 r. odbyła się w Auli Polskiej Akademii Umiejętności w Krakowie uroczystość z okazji jubileuszu 80-lecia Profesora Andrzeja Żakiego, archeologa, historyka, badacza wczesnego i późnego średniowiecza Małopolski, początków architektury na jej terenie, twórcy polskiej archeologii gór, konserwatora zabytków archeologicznych.

Profesor Andrzej Żaki urodził się w Świrzu, pow. Przemyślany w województwie lwowskim, szkołę średnią ukończył w Przemyślanach. Pod koniec II wojny światowej znalazł się w Krakowie, rozpoczął tu studia na podziemnym Wydziale Filozoficznym Uniwersytetu Jagiellońskiego i kontynuował je po wznowieniu przez Uniwersytet działalności. Magisterium z historii uzyskał w roku 1947. Pierwsze kontakty Jubilata z archeologią datują się na rok 1945, kiedy to we Wrocławiu uczestniczył w zabezpieczeniu zbiorów archeologicznych. W roku 1946 został stypendystą Muzeum Archeologicznego PAU w Krakowie, zaś w latach 1947-1949 stypendystą Funduszu Odbudowy Nauki Polskiej, uczestnicząc w badaniach archeologicznych w Igołomii – Zofipolu, kierowanych przez Tadeusza Reymana, dyrektora Muzeum Archeologicznego w Krakowie, owocujących m.in. odkryciami pieców garncarskich z okresu wpływów rzymskich. Wkrótce mianowany zostaje Inspektorem-Rzeczoznawcą dla Spraw Zabytków Archeologicznych (a więc faktycznie konserwatorem zabytków archeologicznych), na województwa katowickie, krakowskie i rzeszowskie, którą to funkcję sprawuje w latach 1949-1952, kontynuując równocześnie swój udział w badaniach w Zofipolu, podejmując jednak szereg innych badań i interwencji konserwatorskich. W roku 1949 uzyskuje na Uniwersytecie im. Marii Curie-Skłodowskiej w Lublinie stopień doktora w zakresie archeologii na podstawie pracy pt. „Początki kultury łużyckiej w dorzeczu górnej Wisły”, pod kierunkiem prof. dr. Stefana Noska.

Już jednak od roku 1949 uczestniczy w kierowanych przez dra Gabriela Leńczyka pracach wykopaliskowych na Wawelu, zaś od roku 1950 obejmuje kierownictwo utworzonej wówczas Stacji Archeologicznej na Wawelu w ramach Kierownictwa Badań nad Początkami Państwa Polskiego, kierując następnie pracownikami archeologicznymi Państwowych Zbiorów Sztuki na Wawelu i Kierownictwa Badań Zamku Kró-

lewskiego na Wawelu. Wynikiem prac badawczych obu placówek kierowanych przez Profesora były m.in. odkrycia rotundy z dwoma apsydami, tzw. kościoła „B”, aneksów grobowych przy rotundzie Marii Panny, studia nad założeniem obronnym wzgórza Wawelskiego oraz stworzenie czynnej do dzisiaj ekspozycji „Wawel zaginiony”, którą obejrzało wiele dziesiątków tysięcy zwiedzających. Kierując równolegle badaniami nad Krakowem przedlokacyjnym, w tym m.in. nad kościołami św. Salwatora, Mariackim, św. Andrzeja, św. Jakuba i św. Marcina, dokonał również szeregu odkryć. W ich wyniku powstała z okazji 700-lecia lokacji Krakowa wystawa „Kraków przedlokacyjny” w krakowskim Muzeum Archeologicznym, której był współautorem. Badania te prowadził przy udziale historyków architektury i innych specjalistów, spełniając tym samym postulat tak niezbędnej ich interdyscyplinarności. Przy udziale wieloletniej, oddanej współpracownicy Profesora Heleny Zoll-Adamikowej powstał w orbicie pracowni wawelskich system dokumentacji badań stanowisk wielowarstwowych, stanowiący wówczas istotne novum metodyczne.

Swymi zainteresowaniami badawczymi już od końca lat 40. wychodził poza obszar Krakowa. W wyniku kilkuletnich badań kierowanego przez Niego zespołu na terenie miasta i zamku w Przemyślu dokonano m.in. odkrycia rotundy i pallatium wczesnoromańskich, jak też pozostałości katedry prawosławnej. Szczególnym jednak przedmiotem zainteresowań i badań Jubilata stały się z czasem Karpaty. W roku 1949 bowiem stworzył Karpacką Ekspedycję Archeologiczną, obiektem badań której stały się początkowo głównie grodziska (w Wietrznie-Bóbrce, Podegrodziu, Naszacowicach, Poznachowicach Górnych, Trepczy), z czasem zaś również zamki (Czchów, Czorsztyn, Tarnów). Karpacka Ekspedycja Archeologiczna działała początkowo na zasadzie niemal prywatnej inicjatywy i akcji badawczej kierowanego przez Niego zespołu badaczy, prowadząc penetracje i badania terenowe w oparciu o kwerendy źródeł historycznych i kartograficznych. Dopiero powstanie w roku 1957 Komisji Archeologicznej Oddziału PAN w Krakowie, przy zrozumieniu i poparciu prof. Stefana Noska i prof. Jana Dąbrowskiego, spowodowało niejako zinstytucjonalizowanie tej działalności i zabezpieczenie określonych, skromnych środków na

podejmowane badania. W ich wyniku odkryto, zewidencjonowano i poddano badaniom sondażowym, a niekiedy na szerszą skalę, około 500 stanowisk archeologicznych, także z relikdami architektury, na obszarach całkowicie często nierozpoznanych, a nawet uznawanych za niezaludnione, co najmniej do czasów średniowiecza. Z czasem też udało się wciągnąć do współpracy archeologów słowackich pod kierunkiem prof. Točika, czego wynikiem były prace wspólnej ekspedycji na Orawie, jak również dwa międzynarodowe Sympozja Karpackie.

W roku 1958 stworzył też czasopismo poświęcone archeologii gór, w szczególności Karpat, pod nazwą „Acta Archaeologica Carpathica”, pod swoją redakcją oraz pod egidą Komisji Archeologicznej Oddziału PAN w Krakowie, ukazujące się do dzisiaj. Jego artykuł pt. „Archeologia gór i problemy archeologii karpackiej”, zamieszczony w IV tomie tego pisma, stał się publikacją programową, postulującą wyodrębnienie tego kierunku badawczego i precyzującą problematykę.

Względy rodzinne skłoniły Andrzeja Żakiego w roku 1972 do wyjazdu z kraju. Nie zerwał jednak kontaktów z Polską i środowiskami polskich archeologów, zamieszczał nadal artykuły w „Acta Archaeologica Carpathica” i innych czasopismach. Po osiedleniu się w Szwajcarii podjął tam prace wykopaliskowe na zamku Wildenburg, a następnie, realizując swe dawne marzenia, na własny koszt odbył kilka wypraw w Andy w latach 1973-1978. Prowadził tam poszukiwania, jak również wykopaliska i studia nad archeologią obszaru Andów peruwiańskich, publikując wyniki swych odkryć m.in. w peruwiańskich czasopismach. Odbył też w tych latach wyprawy badawcze na Wyspę Wielkanocną, do Polinezji, Oceanii, do Ziemi Ognistej i Tasmanii. W połowie lat 70. związał się z Polskim Uniwersytetem na Obczyźnie (PUNO) w Londynie, podejmując tam jako następcę wybitnego polskiego archeologa, Tadeusza Sulimirskiego, profesora uniwersytetów lwowskiego i londyńskiego, wykłady z archeologii i etnografii, oraz uzyskując w roku 1977 tytuł profesora zwyczajnego. Gdy w Polsce wprowadzono stan wojenny, na terenie Wielkiej Brytanii pozostała grupa studentów i młodych pracowników nauki, którzy dzięki opiece naukowej Andrzeja Żakiego mogli kontynuować studia oraz uzyskiwać stopnie i tytuły naukowe. Był też organizatorem kilku sympozjów z dziedziny archeologii i historii oraz redaktorem ponad osiemdziesięciu numerów biuletynu PUNO pt. „Universitas”, zamieszczającego sprawozdania i komunikaty z podejmowanych na Uniwersytecie, jak również w kraju badań naukowych w różnych dziedzinach, informacje o ważniejszych odkryciach nauki światowej, a także wydarzeniach politycznych i społecznych w Polsce oraz krajach sąsiednich. Zajmował w nim wielokrotnie jednoznaczne stanowisko w sprawach istotnych dla kraju, opowiadając się po stronie Solidarności i innych środowisk opozycyjnych.

Profesor Andrzej Żaki jest autorem ponad 560 publikacji, w tym podstawowej monografii pt. „Archeologia Małopolski” (wyd.1973), nadal w wielu aspektach

aktualnej, a nawet podstawowej. Szerokie spektrum zainteresowań Profesora wynikające z Jego bibliografii jest godne podziwu, obejmuje bowiem problemy archeologii starożytnej, neolitu, kultury łużyckiej i celtyckiej, okresu wpływów rzymskich, wczesnego średniowiecza i średniowiecza, badań miast i architektury. Nie stronił od opracowań i artykułów popularyzujących odkrycia archeologii światowej, które szczególnie w latach 50., wobec trudności w dotarciu do literatury zagranicznej, czyniły tego rodzaju informacje szczególnie cennymi. Był stałym współpracownikiem pisma popularyzującego archeologię „Z otchłani wieków”, podejmował problemy metod badawczych i dokumentacji, sposobów popularyzacji oraz ochrony zabytków. Jako pierwszy po II wojnie światowej konserwator zabytków archeologicznych Małopolski i Górnego Śląska położył niemałe zasługi w tej dziedzinie, czemu sprzyjał niewątpliwie Jego temperament poszukiwacza, badacza i konserwatora dóbr kultury. Za pomocą jakże prymitywnych środków komunikacji, w tym także roweru, czego byłem świadkiem uczestnicząc w niektórych wyprawach, pokonywał dziesiątki kilometrów. W biuletynie PUNO znajdujemy też artykuły Andrzeja Żakiego, np. pod tytułem „Uwolnić profesora Andrieja Sacharowa”, recenzję artykułu o działaniach jazdy polskiej przeciwko armii Budionnego oraz „Wobec stanu wojennego”. W ostatnich latach interesowała Go szczególnie problematyka działalności św. Wojciecha i podróży Świętego przez Alpy do Rzymu oparta na nieznanymi w kraju źródłach, w konfrontacji z własnymi penetracjami ich przebiegu drogami alpejskimi. Był też redaktorem zbioru referatów wygłoszonych w czasie sympozjum historyczno-archeologicznego PUNO pt. „Święty Wojciech i jego czasy” (1997). Na stałe powrócił do Polski w roku 2004 i osiedlił się w Krakowie.

Z okazji jubileuszu przyjaciele i dawni współpracownicy przygotowali i ofiarowali Mu księgę pamiątkową, pod redakcją Zenona Woźniaka i Jana Garncarskiego, wydaną przez Polską Akademię Umiejętności i Muzeum Podkarpackie w Krośnie, z którym owocnie od dawna współpracował. Oprócz szeregu znaczących opracowań naukowych, głównie z zakresu wczesnego średniowiecza, zawiera ona również materiały dotyczące biografii naukowej Profesora i pełną bibliografię Jego publikacji. Profesor Jan Machnik w artykule pt. „Legenda Karpackiej Ekspedycji Archeologicznej” wspomina wędrówki i badania grupy młodych zapaleńców, z czasem znanych archeologów, którym ta współpraca i ostrogi badawcze z niej wynikające stały się impulsem do dalszych, własnych badań i poszukiwań. W tym i innych artykułach dotyczących badań Profesora przewija się wiele nazwisk, szczególnie – choć nie tylko – archeologów, których Profesor gromadził w swych ekspedycjach i kierowanych przez siebie przez lata instytucjach, jakkolwiek zapewne z różnych powodów nie wszystkie mogły być wymienione. Niemniej w dorobku życiowym Andrzeja Żakiego fakt tworzenia możliwości badawczych i rozwoju indywidualności swych współpracowników jest również godny uwagi.

Maria Sarnik-Konieczny

Międzynarodowy Dzień Ochrony Zabytków

18 kwietnia 2004 roku – Zamek Królewski na Wawelu

Na tegoroczne uroczystości z okazji Międzynarodowego Dnia Ochrony Zabytków Pan Waldemar Dąbrowski – Minister Kultury zaprosił dostojnych gości do Zamku Królewskiego na Wawelu. Obchodzone były pod Honorowym Patronatem Prezydenta Rzeczypospolitej Polskiej Pana Aleksandra Kwaśniewskiego.

Międzynarodowy Dzień Ochrony Zabytków jest wydarzeniem, a zarazem okazją do świątecznego spotkania konserwatorów wszystkich specjalności, w tym pracowników muzeów, konserwatorów dzieł sztuki, architektów, inżynierów, ekspertów różnych dziedzin, przedstawicieli Służby Ochrony Zabytków, stowarzyszeń i towarzystw działających na rzecz ochrony i opieki nad zabytkami, a także właścicieli i gospodarzy obiektów zabytkowych oraz darczyńców – sponsorów, których materialne wsparcie wielokrotnie jest szansą uratowania niejednego obiektu zabytkowego.

W obchodach uczestniczą także przedstawiciele władz samorządowych, od których decyzji i rozważań zależy los nie tylko wielu zabytków, lecz szeroko rozumianego krajobrazu kulturowego, zwłaszcza w świetle nowo obowiązującej w Polsce ustawy o ochronie i opiece nad zabytkami.

Ustanowienie 18 kwietnia Dniem Ochrony Zabytków miało na celu przypomnienie społeczeństwu o znaczeniu dziedzictwa kulturowego we współczesnym świecie, przede wszystkim poprzez oddanie honoru wyróżniającym się osobom, których wkład w ocalenie oraz promocję zabytków uzyskał szerokie uznanie. Oczekiwany element programu obchodów jest uroczystość wręczenia odznaczeń, nagród i wyróżnień laureatom konkursów, zwłaszcza że biorą w nich udział młodzi naukowcy oraz absolwenci wyższych uczelni.

W Polsce przyjął się godny podkreślenia zwyczaj, że każdego roku Dzień ten obchodzony jest w innym, wyjątkowym miejscu, któremu gospodarze na

tę okoliczność starają się nadać jak najwspanialszą oprawę i zapewniają atrakcyjny program.

Tego roku, po pięciu latach, ponownie spotkał się w Krakowie i tak jak poprzednio trudno było i tym razem pomieścić tłumnie przybyłych na tę podniosłą uroczystość gości, zwłaszcza że odbywała się na Wawelu – w tej najwspanialszej polskiej rezydencji.

Wśród osób, które zaszczyliły uroczystość, byli Pan Mirosław Głogowski – Minister, Doradca Prezydenta Rzeczypospolitej Polskiej, Pan Ryszard Mikliński – Podsekretarz Stanu w Ministerstwie Kultury, a jednocześnie Generalny Konserwator Zabytków, Pan Tomasz Orłowski – Sekretarz Generalny PKN UNESCO, Pan Albert Soldani – Dyrektor Departamentu Dziedzictwa Narodowego w Ministerstwie Kultury, Pan Jacek Rulewicz – Dyrektor Krajowego Ośrodka Badań i Dokumentacji Zabytków, Pan Jacek Majchrowski – Prezydent Miasta Krakowa, Pan Janusz Sepioł – Marszałek Województwa Małopolskiego, dyrektorzy muzeów, profesorowie, przedstawiciele środowisk naukowych, władze i członkowie stowarzyszeń i towarzystw działających w ochronie zabytków oraz wielu innych, znakomitych gości. Swoją obecnością uroczystość uświetniły osoby duchowne.

W dostojnych progach Sali Poselskiej gości powitał Pan Profesor Jan Ostrowski – gospodarz Wawelu.

Oficjalną część obchodów rozpoczęto od odczytania listu od Pana Aleksandra Kwaśniewskiego, Prezydenta Rzeczypospolitej Polskiej, w którym Pan Prezydent przekazał powinszowania „pracownikom muzeów i służb konserwatorskich, gospodarzom i właścicielom historycznych obiektów, wszystkim tym, którzy z oddaniem pełnią szlachetną misję ocalenia pomników naszych dziejów”, złożył gratulacje laureatom nagród oraz podziękowania wszystkim tym, którzy „z najwyższą dbałością pielęgnują

zarówno narodowe, jak i lokalne pamiątki”, przekazał również życzenia „pomyślności i satysfakcji tak w pracy, jak i w życiu osobistym”.

W imieniu Prezydenta list ten odczytał Pan Mirosław Głogowski – Doradca Prezydenta, dołączając od siebie ciepłe słowa i wyrazy uznania wszystkim, którzy swą pracą i zaangażowaniem przyczyniają się do ratowania dziedzictwa.

I. Pomniki Historii

Na mocy rozporządzeń Prezydenta Rzeczypospolitej Polskiej, siedem obiektów uznanych zostało za Pomniki Historii.

Nominacje wręczył Pan Mirosław Głogowski, a zaszczytu tego dostąpiły:

Góra św. Anny, opactwo cystersów w Krzeszowie, zespół klasztorny na Legnickim Polu, park Mużakowski w Łęknicy, teren bitwy pod Raclawicami, twierdza w Srebrnej Górze oraz kopalnia w Tarnowskich Górach.

W imieniu Ministra Kultury przemówienie wygłosił Pan Ryszard Mikliński, Generalny Konserwator Zabytków, który serdecznie podziękował i przekazał wyrazy szczególnego uznania przede wszystkim laureatom nagród i wyróżnień, a także służbie konserwatorskiej i tym wszystkim, którzy przyczyniają się do poprawy sytuacji w obszarze ochrony dziedzictwa kulturowego. Jednocześnie przedstawił generalne problemy oraz kierunki działania Ministra i podległych ministerstwu jednostek, wskazał na sytuację w ochronie zabytków po wejściu w życie ustawy z dnia 17 lipca 2003 r., jak również poinformował o dolegliwościach wynikających z braku pełnego zabezpieczenia środków finansowych na realizację planów w ochronie zabytków.

II. Nagroda Ministra Kultury, którą każdego roku przyznaje Minister Kultury, jest wysokim wyróżnieniem, którym obdarowane są osoby o wybitnych zasługach dla Kultury Polskiej.

Laureatem tegorocznej nagrody Ministra Kultury został **dr Marian Sołtysiak**, wieloletni Prezes Towarzystwa Opieki nad Zabytkami. Nagroda została przyznana w uznaniu Jego zasług na rzecz kultury i ochrony zabytków. Wielostronna działalność dr. Mariana Sołtysiaka przyniosła wymierne efekty między innymi jako wybitnego znawcy muzealnictwa, kreatora jednego z najciekawszych muzeów w Polsce, który dzięki zaangażowaniu i pracy wzbogacił dorobek Muzeum Narodowego i Zamku Królewskiego w Warszawie. Znakomity popularyzator i dydaktyk kształcący kolejne pokolenia młodzieży w dziedzinie muzealnictwa i dziedzictwa kulturowego. Wspaniały człowiek, w śro-

dowisku zawodowym darzony sympatią i zasłużonym szacunkiem.

III. Wpis na Listę UNESCO

Wieloletnie starania wybitnych znawców – członków Polskiego Komitetu Narodowego ICOMOS zostały uwieńczone sukcesem. Położone bowiem w malowniczym krajobrazie śródgórskich dolin, unikatowej wartości małopolskie, katolickie kościoły drewniane od stuleci pełniące funkcję liturgiczną i kultową, usytuowane na styku kulturowym cerkiewnego Wschodu i katolickiego Zachodu, uhonorowano wpisem na Listę UNESCO.

Pan Tomasz Orłowski, Sekretarz Generalny Polskiego Komitetu Narodowego UNESCO, wręczył certyfikaty proboszczom sześciu gotyckich kościołów w następujących miejscowościach:

- **Binarowej**, woj. małopolskie, pow. brzozowski, gm. Haczów. Kościół pw. Wniebowzięcia Najświętszej Panny Marii i św. Michała Archanioła,
- **Bliznem**, woj. podkarpackie, pow. brzozowski, gm. Jasienia Rosielna. Kościół pw. Wszystkich Świętych,
- **Dębnie**, woj. małopolskie, pow. nowotarski, gm. Nowy Targ. Kościół pw. św. Michała Archanioła,
- **Haczowie**, woj. podkarpackie, pow. brzozowski, gm. Haczów. Kościół pw. Wniebowzięcia Najświętszej Panny Marii i św. Michała Archanioła,
- **Lipnicy Murowanej**, woj. małopolskie, pow. bocheński, gm. Lipnica Murowana. Kościół pw. św. Leonarda,
- **Sękowej**, woj. małopolskie, pow. gorlicki, gm. Sękowa. Kościół pw. św. Filipa i Jakuba.

IV. Konkurs Ministra Kultury „Zabytek Zadbane” za 2003 rok

Celem konkursu „Zabytek Zadbane” jest przede wszystkim popularyzacja i zainteresowanie szerokiego kręgu społeczeństwa ideą ochrony obiektów zabytkowych, rozwijanie mecenatu instytucji i osób prywatnych poprzez uhonorowanie wzorowych gospodarzy, którzy wykazali się konkretnymi osiągnięciami. Zgodnie z regulaminem konkursu, wnioski o nadanie tego wyróżnienia składają wojewódzcy konserwatorzy zabytków według zasady, że każdego roku, w każdym województwie może zostać nagrodzony jeden obiekt.

W konkursie „Zabytek Zadbane” w tym roku wyróżniono szesnastu laureatów:

1. Parafię Rzymskokatolicką pw. św. Jerzego w Ziębicach, woj. dolnośląskie – za wzorowo przeprowadzony kompleksowy remont kościo-

ła parafialnego, przy zastosowaniu tradycyjnych technologii.

Nagrodę odebrał Ks. Dziekan Bogusław Konopka, Proboszcz Parafii.

2. Parafię Rzymskokatolicką pw. Matki Bożkiej Częstochowskiej i św. Wacława w Lubiczu, woj. kujawsko-pomorskie – za wzorowo przeprowadzony remont kościoła filialnego pw. św. Ignacego Loyoli w Młyńcu oraz za kompleksowe prace konserwatorskie przy jednorodnym stylowo wyposażeniu.

Nagrodę odebrał Ks. Bogumił Leszcz, Proboszcz Parafii.

3. Państwa Marylę i Stanisława Mielniczków, zam. w Hrubieszowie, woj. lubelskie – za wzorowe przeprowadzenie generalnego remontu dworku Galkowskich w Hrubieszowie, przywracającego obiektowi zabytkowemu pierwotny kształt architektoniczny.

4. Parafię Rzymskokatolicką pw. Nawiedzenia NMP w Lubsku, woj. lubuskie – za wzorowo przeprowadzone prace remontowo-konserwatorskie w kościele parafialnym, harmonizujące zróżnicowanie kolorystyczne i fakturalne elementów architektonicznych elewacji (kamień, cegła, tynk) oraz różne stylowo elementy wystroju i wyposażenia.

Nagrodę odebrał Ks. Marian Bumbuł, Proboszcz Parafii.

5. Polskie Koleje Państwowe S.A. – za wzorowo przeprowadzony remont zabytkowego dworca kolejowego w Skierniewicach, woj. łódzkie, przywracający pomieszczeniom dworcowym pierwotne walory użytkowe i estetyczne.

Nagrodę odebrali: Pan Maciej Męclewski, Prezes Zarządu PKP S.A. i Pan Bogdan Waligórski, członek Zarządu Spółki, Dyrektor ds. Nadzoru Właścicielskiego.

6. Parafię Rzymskokatolicką pw. św. św. Piotra i Pawła w Lachowicach, woj. małopolskie – za wzorowo przeprowadzone prace remontowo-konserwatorskie w drewnianym kościele parafialnym, podkreślające wybitne walory architektoniczne świątyni i jej ekspozycję w krajobrazie.

Nagrodę odebrał Ks. Władysław Wąsik, Proboszcz Parafii.

7. Przedsiębiorstwo Warta „Cultus” Sp. z o.o., woj. mazowieckie – za wzorowo przeprowadzony kompleksowy remont zespołu pałacowo-parkowego w Łącku, przywracający pierwotny wystrój pałacu poprzez wyeksponowanie walorów architektonicznych oraz dostosowanie nowej funkcji do wnętrz historycznych.

Nagrodę odebrała Pani Agnieszka Brychczyńska, Prezes Zarządu Spółki.

8. Urząd Miejski w Prudniku, woj. opolskie – za wzorowy, kompleksowy remont ratusza, prze-

prowadzony w oparciu o badania naukowe, przywracający dawną świetność zabytku oraz rewitalizację przestrzeni urbanistyczno-architektonicznej rynku.

Nagrodę odebrał Pan Zenon Kowalczyk, burmistrz Prudnika.

9. Parafię Rzymskokatolicką pw. Przemienienia Pańskiego w Brzozowie, woj. podkarpackie – za wzorowo przeprowadzone kompleksowe prace konserwatorskie w obrębie kościoła kolegiackiego, przy zastosowaniu najnowszych technologii inżynierskich – budowlanych i konserwatorskich.

Nagrodę odebrał Ks. Jan Strojek, Proboszcz Parafii.

10. Parafię Rzymskokatolicką pw. św. Stanisława Biskupa w Niemirowie, woj. podlaskie – za wzorowo przeprowadzony kompleksowy remont kościoła parafialnego, eksponując walory architektoniczne, artystyczne i estetyczne zabytku sakralnego, za konserwację elementów wyposażenia i uporządkowanie terenu przykościelnego.

Nagrodę odebrał Ks. Romuald Kosk, Proboszcz Parafii.

11. Parafię Rzymskokatolicką pw. Bożego Ciała w Pelplinie, woj. pomorskie – za wzorowo przeprowadzony kompleksowy remont zespołu kościoła filialnego pw. Bożego Ciała z domem szpitalnym i cmentarzem przykościelnym w Pelplinie, ukierunkowany na ekspozycję czystych form architektury gotyckiej oraz za uratowanie budynku dawnego szpitala cysterskiego, adaptowanego na kameralną salę widowiskowo-ekspozycyjną.

Nagrodę odebrał Ks. Kanonik Tadeusz Brzeziński, Proboszcz Parafii.

12. Parafię Rzymskokatolicką pw. św. Jakuba w Częstochowie, woj. śląskie – za wzorowo przeprowadzony, kompleksowy remont kościoła parafialnego, podkreślający pierwotne przeznaczenie zabytku (cerkiew prawosławna pw. św. św. Cyryla i Metodego) i utrwalający oryginalne formy architektury i wystroju wnętrza.

Nagrodę odebrał Ks. Józef Franelak.

13. Telekomunikację Polską S.A. – za wzorowo przeprowadzony remont kamienicy mieszczącej w Sandomierzu, woj. świętokrzyskie, przywracający cenny zabytek architektury mieszkalnej poprzez właściwą adaptację obiektu na siedzibę Przedsiębiorstwa.

Nagrodę odebrał Pan Marek Józefiak, Prezes TP S.A.

14. Państwa Katarzynę, Zbigniewa i Violetę Nestorowiczów oraz Pana Jarosława Manuszewskiego – za wzorowo przeprowadzony remont – o charakterze ratowniczym – domu mieszkalne-



go w Elblągu, woj. warmińsko-mazurskie, za uratowanie od całkowitej destrukcji cennego zabytku o cechach skromnej klasycystycznej willi, przystosowanie do nowych funkcji z poszanowaniem substancji zabytkowej oraz za konserwację i ekspozycję elementów konstrukcyjnych wewnątrz budynku.

15. Zgromadzenie Mniszek Klarysek od Wiecznej Adoracji w Pniewach, woj. wielkopolskie – za wzorowo przeprowadzony kompleksowy remont kościoła, eksponujący walory artystyczne i estetyczne zabytku sakralnego z wielkim szacunkiem dla substancji zabytkowej.

Z upoważnienia Matki Przełożonej – S.M. Cecylii Wetoszki, nagrodę odebrał Pan Aleksander Sarzyński – Wojewódzki Konserwator Zabytków w Poznaniu.

16. Gminę Miejską w Wałczu, woj. zachodniopomorskie – za wzorowo przeprowadzone prace budowlano-konserwatorskie w gmachu szkolnym, ob. Gimnazjum nr 2 w Wałczu oraz za kompleksową konserwację, odkrytej w trakcie prac polichromii mającą na celu przywrócenie ciągłości historycznej i autentyczności miejsca.

Nagrodę odebrał Pan Zdzisław Tuderek, burmistrz Wałcza.

V. Konkurs Generalnego Konserwatora Zabytków i Stowarzyszenia Konserwatorów Zabytków na „Najlepsze prace naukowe, projektowe i popularyzatorskie dotyczące ochrony zabytków i muzealnictwa”

Od wielu lat coraz to większym zainteresowaniem cieszy się ten właśnie konkurs, o czym świadczy z roku na rok rosnąca liczba zgłaszanych prac. Celem konkursu jest promocja opracowań przyznających się do poszerzania wiedzy, rozwoju nauki i nowych technologii, a także zachęcenie studentów i młodych naukowców do zainteresowania się szeroką problematyką konserwacji zabytków muzealnictwa, architektury, ogrodów i krajobrazu.

W Konkursie mogą brać udział wyłącznie pracownicy nie będący samodzielnymi pracownikami nauki. Prace mogą być zgłaszane przez uczelnie, instytuty naukowe, muzea, służby konserwatorskie, a także przez samych autorów.

Nagrody oraz wyróżnienia przyznawane są w trzech kategoriach, a mianowicie za prace projektowe, naukowe oraz za prace popularyzatorskie. Na konkurs nadesłano 41 prac.

NAGRODY

– **Katarzyna Kadłuczka**, za pracę „Próby rozwarstwienia malowideł: olejno-żywicznego „Św. Wacław” z I połowy XVII w. od temperowego „Koronacja Matki Boskiej przez Chrystusa” z II ćwierci

XV w. na górnej kwaterze prawego skrzydła tryptyku z Łącka” pod kierunkiem adj. Grażyny Korpal.

– **Oskar Rabenda**, za prace: „Władysław Czachórski. Technika malarska. Dzieje życia i twórczości Władysława Czachórskiego. Wpływ klasy Piloty’ego na ukształtowanie się warsztatu malarza” oraz „Analiza warsztatu i techniki malarskiej Władysława Czachórskiego” pod kierunkiem prof. Jerzego Nowosielskiego i dr Anny Lewickiej-Morawskiej.

– **Krzysztof Wielgus, Jadwiga Środulka-Wielgus, Joanna Piekło**, za pracę „Twierdza Kraków. Bastion III Kleparz – rewaloryzacja i adaptacja na cele turystyczne”.

WYRÓŻNIENIA

– **Renata Szelwach**, za pracę „Problematyka konserwatorska obrazów Xawerego Dunikowskiego” pod kierunkiem prof. Bogumiły Rouby oraz dokumentację prac konserwatorskich: obrazu „Kompozycja abstrakcyjna”, X. Dunikowski, ok. połowy XX wieku, obrazu „Kompozycja abstrakcyjna z maską”, X. Dunikowski, ok. połowy XX w. i obrazu dwustronnego „Portret córki” – awers, „Portret dziewczyny” – rewers, X. Dunikowski, 1936, pod kierunkiem prof. Bogumiły Rouby i mgr Joanny Arszyńskiej.

– **Krystyna Ilmurzyńska**, za pracę „Koncepcja zagospodarowania Skarpy Ursynowskiej na odcinku od lasu Kabackiego do kościoła św. Katarzyny”, pod kierunkiem prof. Marka Budzyńskiego.

– **Emilia Chabinka**, za pracę „Rewaloryzacja zespołu rezydencjonalnego Krzyżtopór w Ujeździe” pod kierunkiem prof. dr. arch. Kazimierza Kuśnierza.

– **Ewelina Bykuć**, za prace: „Antoniusa Milo atlas nautyczny „Geographicae tabulae in Charta Pergamena, Wenecja, 1583”, pod kierunkiem prof. ASP Jakuba Pokory i „Geographica tabulae in Charta Pergamena, Antonius Millo, Wenecja, 1583”, pod kierunkiem mgr. Wojciecha Chrościckiego i dr hab. Irminy Zadrożnej.

– **Monika Orłowska**, za pracę: „Dokumentacja konserwatorska «Portret Giorgio Dorii di Montaldeo» autorstwa Gio Maria della Piane zw. Mulinaretto (?) 1722 (?) rok”, pod kierunkiem st. wykł. Marii Lubryczyńskiej i „«Portret mężczyzny na tle pejzażu» z Muzeum Narodowego we Wrocławiu. Próba trybucji na tle europejskiego barokowego malarstwa portretowego”, pod kierunkiem mgr. Marcina Zglińskiego.

– **Monika Stachurska**, za pracę: „Chorągiew procesyjna z przedstawieniem Matki Bożej z Dzieciątkiem z klasztoru oo. Dominikanów w Lublinie, Polska, 1618”, pod kierunkiem prof. Heleny Hryszko i „Monografia chorągwi kościelnej z przedstawieniem Matki Bożej z Dzieciątkiem z klasztoru

oo. Dominikanów w Lublinie, Polska, pod kierunkiem prof. Jakuba Pokory.

– **Izabela Uchman-Laskowska**, za prace: „Konserwacja kartonażu egipskiego ze zbiorów Muzeum Narodowego w Warszawie”, pod kierunkiem st. wykł. Marii Lubryczyńskiej i „Ewolucja stylistyczna i ikonograficzna kartonaży egipskich”, pod kierunkiem dr. Mirosława Barwika.

– **Weronika Liszewska**, za pracę „Japońskie techniki dublowania. Możliwości zastosowania i modyfikacji w konserwacji zabytkowych malowideł na jedwabiu i tkanin jedwabnych”, pod kierunkiem prof. dr. Wojciecha Kurpika.

– **Anna Potocka**, za pracę: „Dublowanie jedwabnych obiektów zabytkowych na podłoża syntetyczne z użyciem klejów akrylowych”, pod kierunkiem prof. dr. Wojciecha Kurpika.

– **Magdalena Bartoś, Barbara Zalewska**, za pracę „Architektura w krajobrazie wiejskim Warmii i Mazur”.

– **Małgorzata Geron**, za pracę „Tymon Niesiołowski (1882-1965). Życie i twórczość”, pod kierunkiem prof. Jerzego Malinowskiego.

– **Justyna Szpila**, za pracę „Badania nad zastosowaniem lotnych środków wiążących do czasowego zabezpieczania oryginalnych warstw malarских w procesie rozwarstwiania malowideł ściennych. Przykład zastosowania nowej metody zabezpieczania podczas rozwarstwiania malowideł ściennych w Soborze Michajłowskim w klasztorze Wydubickim w Kijowie (Ukraina)”, pod kierunkiem prof. ASP Edwarda Kosakowskiego.



– **Liliana Puzo**, za pracę: „Miroslawiec. Miasto historyczne”, pod kierunkiem Haliny Poniatowskiej.

– **Elżbieta Błochowiak-Waszczyszyn**, za pracę „Zespół XIX-wiecznych klinik uniwersyteckich w dzielnicy Wesoła w Krakowie. Historia i architektura”, pod kierunkiem dr. hab. arch. Zbigniewa Jana Białkiewicza.

VI. Nagroda im. Księdza Profesora Janusza Stanisława Pasierba „Conservator Ecclesiae”

Ustanowiona przez Stowarzyszenie Konserwatorów Zabytków nagroda „Conservator Ecclesiae” jest upamiętnieniem osobowości i dzieła wybitnego uczonego, twórcy i konserwatora, a także wspańskiego i wielkiego umysłu człowieka. Jest to nagroda prestiżowa, której otrzymanie jest szczególnie wyróżnieniem. W tym roku wręczenie nagrody było również splendorem dla Stowarzyszenia, gdyż nagrodę tę przyjął:

Jego Eminencja ksiądz biskup pelpliński prof. dr hab. Jan Bernard Szlaga, za wybitne i wielostronne przedsięwzięcia, a w szczególności za opiekę nad pelplińskim zabytkowym zespołem klasztornym i zgromadzonymi tam ruchomymi zabytkami sztuki sakralnej, za ogrom prac konserwatorskich i remontowych przeprowadzonych w wielu innych obiektach, w tym w pocysterskich krużgankach, Collegium Marianum, XIX-wiecznym Seminarium Duchownym. Dzięki staraniom Ks. Biskupa remontowi poddano również gotycki kościół filialny, dawny szpital zakonny, pałac biskupi i kanonie, ponadto przeprowadzone zostały prace rewaloryzacyjne barokowego cmentarza.

Na szczególne podkreślenie zasługuje działalność naukowa i wydawnicza Księdza Biskupa. Sukcesem było powstanie na mocy biskupiego dekretu jednej z ważniejszych katolickich oficyn wydawniczych w Polsce – „Bernardinum”, która ostatnio wślawiła się bibliofilskim wydaniem reprintu Biblii Gutenberga. Ks. Biskup jest również organizatorem sympozjów naukowych. Wszechstronna działalność Księdza Biskupa jest wyjątkowo bliska działalności Księdza Profesora Janusza Pasierba. Jest rzeczą znamioną, że ks. prof. Janusz Pasierb całym swoim życiem był związany z Pelplinem. Tam, w Seminarium Duchownym rozpoczął drogę kapłańską, tam była Jego macierzysta siedziba i przystań duchowa. Tam też, zgodnie z życzeniem, został pochowany.

VII. Złote Odznaki za Opiekę nad Zabytkami

Złota Odznaka za Opiekę nad Zabytkami jest zaszczytnym wyróżnieniem, nadawanym przez

Ministra Kultury osobom zasłużonym za szczególne zaangażowanie w ochronę i opiekę nad zabytkami, a także za prowadzenie działalności konserwatorskiej oraz przeciwdziałanie coraz to częstszym zagrożeniom dóbr kultury. Tegoroczne złote odznaki otrzymali:

- **Ks. Stanisław Dziedzic** z Sękowej,
- **Pan Stanisław Dziedzic**, Dyrektor Wydziału Edukacji i Dziedzictwa w Urzędzie Miasta Krakowa,
- **Ks. Władysław Gasidło**, z Kolegiaty Akademickiej św. Anny w Krakowie,
- **Ks. Władysław Janczy** z Dębna Podhalańskiego,
- **Ks. Zbigniew Kras** z Lipnicy Murowanej,
- **Pan Jacek Majchrowski**, Prezydent Miasta Krakowa,
- **Pan Roman Marcinek**, Dyrektor Regionalnego Ośrodka Badań i Dokumentacji Zabytków w Krakowie,
- **Pan Krzysztof Markiel**, Dyrektor Wydziału Kultury w Urzędzie Marszałkowskim w Krakowie,
- **Pan Zbigniew Myczkowski**, Członek Rady Ochrony Zabytków przy Ministrze Kultury,
- **Pan Janusz Sepioł**, Marszałek Województwa Małopolskiego,
- **Ks. Marek Szady** z Binarowej.

Po zakończeniu uroczystości na Wawelu, Pan Profesor Jacek Majchrowski – Prezydent Miasta Krakowa oraz Pan Janusz Sepioł – Marszałek Województwa Małopolskiego, zaprosili gości do Sali Obrad Magistratu Krakowskiego, mieszczącego się w szacownych murach Pałacu Wielopolskich.

Gospodarze zapoznali uczestników spotkania z problemami Starego Miasta i zespołów zabytkowych Krakowa, dzieląc się informacjami na temat przyjętych rozwiązań, ich realizacji oraz zamierzeń na przyszłość. Podczas uroczystego obiadu, który dla zaproszonych gości wydał Pan Prezydent Miasta Krakowa, była okazja do towarzyskich rozmów i wymiany poglądów, i jak to zwykle bywa, przede wszystkim na tematy konserwatorskie – z reguły trudne i problemowe. Nie zabrakło również tematów radosnych – relacji z udanych realizacji i uratowanych zabytków.

Późniejszym popołudniem, Pan Jacek Majchrowski – Prezydent Miasta Krakowa, zaprosił nas do Kościoła św. Anny w Krakowie na koncert organowy w wykonaniu znanego organmistrza, Pana prof. Andrzeja Białko, tytułarnego organisty kolegiaty uniwersyteckiej św. Anny w Krakowie.

Tym miłym akcentem zakończyło się tegoroczne święto konserwatorstwa polskiego.

**List Prezydenta Rzeczypospolitej Polskiej, Pana Aleksandra Kwaśniewskiego,
do uczestników obchodów Międzynarodowego Dnia Ochrony Zabytków**

Warszawa, 18 kwietnia 2004 roku

Do uczestników obchodów
Międzynarodowego Dnia Ochrony Zabytków

Szanowni Państwo,

Z okazji Międzynarodowego Dnia Ochrony Zabytków przesyłam serdeczne powinszowania pracownikom muzeów i służb konserwatorskich, gospodarzom i właścicielom historycznych obiektów, wszystkim tym, którzy z oddaniem pełnią szlachetną misję ocalenia pomników naszych dziejów.

Gorąco pozdrawiam uczestników i organizatorów dzisiejszej uroczystości. Rad jestem, że w przededniu złączenia się Polski z Unią Europejską odbywa się ona właśnie tutaj, na Wawelskim Wzgórzu. To wyjątkowo godne miejsce do obchodów tego święta w tak niezwykłym historycznym momencie. Największy pomnik polskich dziejów, krakowski Zamek Królewski i jego imponująca Sala Poselska pod sławnymi Głowami, uratowanymi z rąk najeźdźców dzięki społecznej ofiarności – są bowiem wymownym wyrazem znaczenia zabytkowych pamiątek dla duchowej kondycji Polaków.

Nasza otoczona troską przeszłość jest dla kolejnych pokoleń źródłem dumy z osiągnięć rodzimej myśli i sztuki. Tak boleśnie zubożeni w tej materii przez tragiczne dziejowe losy, mamy moralny obowiązek chronić wszystko, co ocalało. Z ogromną satysfakcją dostrzegam, że idea ochrony zabytków jest w Polsce powszechna, a w jej realizację angażują się różne siły społeczne. Wypiękniały w ostatnich latach Kraków, jak również inne, wyróżnione dziś owoce Państwa działalności, dowodzą, że te starania przynoszą dobre efekty.

Z całego serca gratuluję laureatom nagród – osobom, które z najwyższą dbałością pielęgnują zarówno ogólnonarodowe, jak i lokalne pamiątki. Bardzo za tę pieczę dziękuję.

Jestem przekonany, że naród, który tak wspaniale dba o swoją przeszłość, ma również dobrą przyszłość.

Życzę Państwu pomyślności i satysfakcji tak w pracy, jak i w życiu osobistym. Wszystkiego dobrego!

Aleksander Kwaśniewski

Wystąpienie Podsekretarza Stanu w Ministerstwie Kultury, Generalnego Konserwatora Zabytków, Pana Ryszarda Miklińskiego

Po raz dwudziesty obchodzimy Międzynarodowy Dzień Ochrony Zabytków. Intencją jest chęć przybliżenia problematyki dziedzictwa kulturowego. Wskazanie tych, którzy dbają o zachowanie dziedzictwa i jego promocję, a zwłaszcza prezentację obiektów wpisanych na listę Światowego Dziedzictwa oraz zabytków uznanych przez Prezydenta RP za pomniki historii. Dzisiejsza uroczystość nabiera szczególnego znaczenia w przededniu wejścia Polski do wspólnoty państw europejskich. Otwiera się zatem przed nami wszystkimi niepowtarzalna szansa współpracy w zjednoczonej Europie. Szansa dbałości o nasze wspólne, europejskie dziedzictwo kulturowe.

Wystarczy spojrzeć na mapę naszego kraju i odnaleźć na niej miejsca już wpisane na listę Światowego Dziedzictwa Kulturowego i Naturalnego: *Historyczne centrum Krakowa, Kopalnia soli w Wieliczce, Obóz koncentracyjny w Oświęcimiu, Historyczne Centrum Warszawy, Stare Miasto w Zamościu, Średniowieczne Miasto Toruń, Zamek Krzyżacki w Malborku, Parkowy Kompleks Krajobrazowy i Park Pielgrzymkowy w Kalwarii Zebrzydowskiej, Kościoły Pokoju w Jaworze i Świdnicy, Kościoły Drewniane Południowej Małopolski* – które właśnie dziś otrzymają certyfikaty wpisu na tę prestiżową listę. Należy także przytoczyć tu jedyny wpis przyrodniczy, jakim jest Puszcza Białowieska.

Warto dzisiaj podkreślić, że w sprawie ochrony dziedzictwa kulturowego znikają już dziś podziały na nasze i wasze. Ich miejsce zajmuje wspólna troska i wspólne działanie. Przykładem tak rozumianego partnerstwa jest teren Parku Mużakowskiego, znajdującego się po obu stronach granicy polsko-niemieckiej, który jak myślę, w niedługim już czasie wpisany zostanie na listę światowego dziedzictwa UNESCO. Doniosłość tego miejsca, jak też i wspólne, partnerskie działanie konserwatorów z Polski i Niemiec, to nasz wkład we wspólne dziedzictwo europejskie.

Podobny efekt przynosi rozwijająca się współpraca z sąsiadami ze wschodu. Warto wspomnieć dziś o podpisaniu porozumienia pomiędzy Państwową Służbą Dziedzictwa Ukrainy a Krajowym Ośrodkiem Badań i Dokumentacji Zabytków (w trakcie trwania polskiego roku na Ukrainie). Zawołuje to prowadzeniem wspólnych interdyscyplinarnych badań oraz wykonywaniem wielu do-

kumentacji obiektów zabytkowych, stanowiących dziedzictwo dwóch bratnich narodów.

Jakże ważny dzisiaj jest akt wręczenia certyfikatów UNESCO proboszczom sześciu małopolskich i podkarpackich kościołów drewnianych, które w zeszłym roku uznane zostały przez międzynarodowych ekspertów za wspólne dziedzictwo kultury europejskiej i światowej. Teraz trzeba zadbać, by ich przekonanie stało się jednym z elementów powszechnej świadomości.

Impulsem dla poszerzenia polskiej listy Pomników Historii, o czym miło mi jest Państwa poinformować, jest decyzja Prezydenta RP, pana Aleksandra Kwaśniewskiego, który uznał siedem dalszych obiektów zabytkowych za pomniki historii. Ich lista zostanie za chwilę ogłoszona.

pozytywne efekty ochrony i opieki nad zabytkami nie byłyby możliwe bez mozolnej pracy właścicieli i zarządców obiektów, konserwatorów, naukowców, wyspecjalizowanych instytucji ochrony zabytków, instytucji rządowych i samorządowych, jak i również całej rzeszy miłośników zabytków skupionych w organizacjach pozarządowych.

Dzięki działaniom MK stworzyliśmy mechanizmy ochrony zabytków i opieki nad zabytkami zapisanymi w ustawie o ochronie zabytków i opiece nad zabytkami. Pragnę poinformować, że w najbliższym czasie wejdą w życie rozporządzenia do tej ustawy. Podjęliśmy również działania nad opracowaniem czteroletniego programu ochrony i opieki nad zabytkami. Też do powstania tego programu opracował zespół składający się z członków rady ochrony zabytków pod kierownictwem Pani Prof. Bogumiły Rouby.

Szanowni Państwo, ochronę i opiekę nad zabytkami należy traktować jako nasz wspólny obowiązek. Przekonanie, że zabytki to wyłącznie obciążenie budżetu państwa czy samorządów nie wytrzymuje próby czasu. Wydatki ponoszone na rewaloryzację i konserwację obiektów zabytkowych trzeba zacząć traktować jako inwestycję. Inwestycję na rzecz państwa czy regionu, ale przede wszystkim lokalnych społeczności.

Działania na rzecz ochrony zabytków to szansa rozwoju wielu regionów kraju. Jest to możliwe dzięki harmonijnemu włączaniu ich w funkcję turystyki czy agroturystyki, tworzeniu szlaków kulturowo-przyrodniczych. Poprzez rozsądnie pod-

kreślaną odmienność i unikalność „małych ojczyzn” damy impuls dla rozwoju lokalnego. Pamiętać bowiem należy, że działania na rzecz ochrony dziedzictwa kulturalnego mogą stać się także istotnym elementem programów walki z bezrobociem. Również rewitalizacja obszarów poprzemysłowych i fortyfikacyjnych, często znajdująca się w centrach miast, jest jednym z najważniejszych, stojących przed nami wyzwań. W tym miejscu chciałem zaznaczyć, że nie możemy stracić takiej szansy, jak przyznane nam fundusze strukturalne.

Szanowni Państwo, stan ten nie zmieni się bez prowadzenia szerokich działań edukacyjnych, prowadzonych w szkołach, a przede wszystkim w mediach. Szczególnym zadaniem instytucji państwowych jest wspieranie tego typu programów oraz zachęcanie do działalności społecznej na rzecz opieki nad zabytkami, w szczególności w swoim najbliższym otoczeniu. Konieczne jest jak najszerze, codzienne współdziałanie.

Szanowni Państwo, dzisiejsza uroczystość, która odbywa się w miejscu tak ważnym dla polskiej historii, dla polskiej kultury, zgrupowała przedstawicieli środowisk, które na co dzień z pasją i poświęceniem zajmują się ratowaniem dziedzictwa

kulturowego. Z tego miejsca pragnę serdecznie podziękować wojewódzkim konserwatorom zabytków i kierownikom delegatur, wójtom, burmistrzom i prezydentom miast historycznych, jak również samorządowym konserwatorom zabytków, pracownikom instytucji kultury działającym na rzecz ochrony zabytków.

Słowa uznania kieruję pod adresem Policji, Straży Granicznej, Służb Celnych oraz Państwowej i Ochotniczej Straży Pożarnej. Szczególne podziękowania składam administratorom zabytkowych obiektów sakralnych wszystkich wyznań.

Wielką rolę w ratowaniu zabytków spełniają organizacje pozarządowe. Szczególne słowa uznania kieruję pod adresem przedstawicieli Stowarzyszenia Konserwatorów Zabytków, Towarzystwa Opieki nad Zabytkami, Polskiego Komitetu Narodowego ICOMOS.

Dziękuję serdecznie współgospodarzom dzisiejszej uroczystości: Prof. Janowi Ostrowskiemu, Prof. Jackowi Majchrowskiemu, Januszowi Sepiołowi. Dziękuję Departamentowi Ochrony Zabytków, a przede wszystkim Krajowemu Ośrodkowi Badań i Dokumentacji Zabytków za trud w organizacji dzisiejszej uroczystości.

Wystąpienie Sekretarza Generalnego Polskiego Komitetu ds. UNESCO, Pana Tomasza Orłowskiego

Komitet Światowego Dziedzictwa UNESCO na swojej 27 sesji odbytej w Paryżu na przełomie czerwca i lipca 2003 roku zdecydował o wpisaniu sześciu drewnianych kościołów gotyckich Małopolski na Listę Światowego Dziedzictwa. Jest to jedenasty polski wpis na listę, wpis trudny, bo wielokrotny.

Dyrektor Generalny UNESCO Koichiro Matsura powierzył mi radosny zaszczyt wręczenia dzisiaj dyplomów wpisu administratorom wszystkich sześciu zabytków. Mam okazję dokonać tego w miejscu wyjątkowym, na zamku wawelskim, którego symboliczne znaczenie dla nas wszystkich, Polaków, przypomniał profesor Jan Ostrowski. Pozwolę sobie do tej symboliki dodać i inną. Wawel został wpisany na Listę Światowego Dziedzictwa przed 25 laty, otwierając serię naszych zabytków umieszczonych na Liście. Dziś przekazuję certyfikaty wpisu zabytkom, które tyle od Wawelu różni: nie majestatycznie królewskie, lecz skromne i wiejskie, nie wyniośle kamienne, lecz zwyczajnie drewniane.

Ten wpis oparł się w istocie na udowodnieniu udanej recepcji sztuki wielkiej, stołecznej i monumentalnej, do form lokalnych, które stały się głębokim i trwałym składnikiem naszej tożsamości. Zespół sześciu wiejskich kościółków charakteryzuje bowiem adaptacja rozwiązań i estetyki miejskiej gotyckiej architektury murowanej do warunków tradycyjnych technik ciesielskich budownictwa wiejskiego. Reprezentuje on przy tym specyficzny typ późnośredniowiecznej fundacji szlacheckiej, związany ze zmianami form gospodarowania i z rozbudowaną potrzebą prestiżu rodowego.

Proszę mi pozwolić na trzy uwagi. Wpis na Listę posiada potężny ładunek edukacyjny. Ma służyć zrozumieniu i poczuciu, że postrzeganie w zabytku tożsamości globalnej i tożsamości lokalnej nie jest ze sobą sprzeczne. To stwierdzenie nie jest zawsze łatwe do uzmysłowienia, nie zawsze potrafimy odnaleźć właściwy klucz do pogodzenia tych dwóch aspektów. Poczucie, że we własnych zabytkach odnajdują się elementy ważne uniwer-

salnie jest tymczasem dla wszystkich narodów rzeczą fundamentalną w rozumieniu własnego miejsca i własnej wartości. Temu uzmysłowieniu służy właśnie wpis na Listę, poprzez który historia lokalna staje się częścią spuścizny ludzkości, wydobywa z siebie wartości wspólne.

Jest fascynujące stwierdzić na podstawie wpisów, co w dziedzictwie danego kraju uznawane jest i akceptowane za uniwersalnie zrozumiałe. Nie pokrywa się często z porządkiem ważności zabytków w budowie tożsamości narodowej. Okazać się może, że obiekty skromne i niewielkie mogą przemawiać do ludzkości swym przesłaniem niematerialnym mocniej niż architektura monumentalna. Mogą dowartościowywać w rozumieniu pojęć podstawowych, a nie tak wtórnych, jak jakość materiału, czy skala.

Przez zabytki poznajemy siebie samych. Przez uznanie ich wartości przez wspólnotę międzynarodową poznajemy co w nas samych, w naszej kulturze, w naszym dziedzictwie jest szczególnie wielkiego i nieprzemijającego. Pozwala nam na poczucie dumy, w której nie ma miejsca na nutę nacjonalizmu. Poznawanie siebie i uzasadniona duma z własnej wartości będzie nam szczególnie potrzebna teraz, gdy już za parę dni Polska uzyska członkostwo w Unii Europejskiej. Będzie nam pomagać w pełniejszym z niego korzystaniu.

Po wtóre, wpis potwierdza naszą odpowiedzialność za powierzone nam dziedzictwo. Ponosimy ją wobec pokoleń przeszłych i przyszłych w rozmaity sposób. Ochrona dziedzictwa jest obowiązkiem moralnym i służy utrwalaniu wspólnej tożsamości. Jest tym ważniejsze, że obecny wpis dowartościowuje budownictwo drewniane. Może wpłynąć na zmianę postrzegania tego materiału ze skromnego, wstydliwego świadectwa ubóstwa w dostrzeganie, jak jest on szlachetny i autentyczny. Powinien pomóc w uwrażliwieniu społeczeństwa na wagę budownictwa drewnianego, a w konsekwencji w lepszej ochronie konserwatorskiej tego wrażliwego tworzywa.

Ochrona dziedzictwa, jego przechowanie w najlepszym stanie dla pokoleń przyszłych nie stoi w sprzeczności z możliwością mądrego wykorzystania go dla pokolenia obecnego, dla nas. Zabytek dobrze rozumiany w swym kontekście i dobrze chroniony przez lokalną społeczność jest gwarantem jej spójności. To wokół niego mogą się tworzyć lokalne projekty, które są dźwignią rozwoju strukturalnego w Unii Europejskiej. Obiekt wpisany na Listę Światowego Dziedzictwa ma w tym specjalną rolę, jako punkt odniesienia, ośrodek przyciągania i promieniowania.

Myśl trzecia to wdzięczność i podziękowania. Dzisiejsza uroczystość niech będzie hołdem pamięci dla śp. Mariana Korneckiego, którego niespożyta siła w odkrywaniu, dokumentowaniu i inwentaryzacji naszego dziedzictwa jest wzorem dla pokoleń młodych historyków sztuki i architektury. Chcę przypomnieć rolę profesora Andrzeja Tomaszewskiego w wyborze i przygotowaniu projektu wpisu małopolskich kościołów drewnianych. Dziękuję dyrektorowi Jackowi Rulewiczowi zarówno za koordynację opracowania ich dokumentacji, jak i za organizację dzisiejszego dnia. Wreszcie, dyrektorowi Romanowi Marcinkowi i profesorowi Zbigniewowi Myczkowskiemu, których opracowanie planu zarządzania zespołem wpisanych zabytków zostało uznane przez Komitet Światowego Dziedzictwa za wzorowe i zasługujące na wyrażenie specjalnego podziękowania.

Od redakcji:

W dniu 18 kwietnia 2004 na Wawelu w obecności Pana Ministra Ryszarda Miklińskiego, Prezydenta PKN ICOMOS Prof. dr. hab. inż. arch. Andrzeja Tomaszewskiego oraz Dyrektora Zamku Królewskiego na Wawelu Prof. dr. hab. Jana Ostrowskiego podpisano historyczne porozumienie pomiędzy Stowarzyszeniem Konserwatorów Zabytków RP a Związkiem Konserwatorów Zabytków Litwy (tekst porozumienia na str. 118).

THE AGREEMENT

Between

The Zarząd Główny Stowarzyszenia Konserwatorów Zabytków, (The Association of the Historic Monuments Conservators), 00-464 Warszawa, Szwoleżerów 9, Poland represented by Jerzy Jasieniko, the Chairman of the Association.

And

The Lietuvos Restauratorių Sąjunga, (The Lithuanian Restorer's Union), Vilnius 2600, Asmenos 10, represented by Alina Samukicne, The Chairman of the Union.

1.)

SKZ and LRS are Organizations of professional conservators active in conservation and preservation of historic monuments and sites, operating on legal statuses registered in their countries of origin.

2.)

The Both Organizations agreed to sign the Agreement in order to cooperate, and build partnership programs on order to exchange conservation information, create mutual training and education programs, as well as to assist in completion of conservation projects.

3.)

The Agreement obliges the Both Organizations to inform the Partner about the planned activities in order to provide him an opportunity to participate.

4.)

The Both Organizations will support the Agreement by annual reporting to the Partner on implementation of the document.

5.)

The Both Organizations agree to meet annually in order to exchange comments on developments of mutual cooperation and partnership, as well as to prolong the Agreement for the next period.

6.)

The Agreement is signed by the Both Partners and valid for period of 3 years and without written objection by one of Partners, Agreement will be continued.

For the
Stowarzyszenie
Konserwatorów
Zabytków

Jerzy Jasieniko



Signed at Cracow, 31 March 2004, Poland.

For the
Lietuvos
Restauratorių
Sąjunga



Halina Landecka

Laur konserwatorski 2004

W 2004 roku przewidziano wręczenie nagród w piątej edycji Wojewódzkiego Otwartego Konkursu o „Laur Konserwatorski”, organizowanego przez Wojewódzkiego Konserwatora Zabytków w Lublinie pod patronatem Generalnego Konserwatora Zabytków, Wojewody Lubelskiego i Marszałka Województwa Lubelskiego. Celem konkursu jest:

- wyłonienie wyróżniających się realizacji konserwatorskich cechujących się wysoką jakością, prawidłowością działań przy zabytku, szczególną dbałością o kompleksowe przywrócenie mu świetności i utrwalenie wartości oraz znaczenia,
- promocja dobrych wzorów realizacji prac przy zabytku, adaptacji i dbałości o jego właściwe utrzymanie i zagospodarowanie,
- uhonorowanie i wyróżnienie wzorowych inwestorów-gospodarzy zabytków i wykonawców prac. Dotychczas „Laury Konserwatorskie” przyznano 11 realizacjom konserwatorskim:

Rok 2000, za:

- kompleksowy remont Pałacu Komisji Województwa Lubelskiego w Lublinie – gospodarz obiektu – Uniwersytet Marii Curie-Skłodowskiej w Lublinie,
- prace rewaloryzacyjne przy wyposażeniu i wystroju kościoła parafialnego pod wezw. św. Anny w Lubartowie – gospodarz obiektu – parafia rzymskokatolicka pod wezw. św. Anny w Lubartowie,
- kompleksowy remont i adaptację dworu w Jakubowicach Konińskich wraz z rewaloryzacją otoczenia – gospodarz obiektu – PP. Anna i Kazimierz Gajkowie.

Rok 2001, za:

- kompleksowe prace remontowo-konserwatorskie w prezbiterium i kaplicy NMP w Archikatedrze Lubelskiej – gospodarz obiektu – parafia rzymskokatolicka pod wezw. św. Jana Chrzciciela i św. Jana Ewangelisty w Lublinie,
- remont i konserwację dawnej sieni gotyckiej w kamienicy przy Rynku 8 w Lublinie – gospodarz obiektu – Gmina Lublin,
- odbudowę po pożarze drewnianego kościoła filialnego pod wezw. Zmartwychwstania Pań-

skiego w Bezwoli – gospodarz obiektu – parafia rzymskokatolicka pod wezw. św. Anny w Wohyniu.

Rok 2002, za:

- prace remontowo-konserwatorskie we wnętrzu kaplicy pałacowej w Kozłówce – gospodarz obiektu – Muzeum Zamoyskich w Kozłówce,
- remont kapitalny dworu i stajni wraz z rewaloryzacją zachodniej części parku dworskiego w Roskoszy – gospodarz obiektu – Ochotnicze Hufce Pracy „Europejskie Centrum Kształcenia i Wychowania w Roskoszy”.

Rok 2003, za:

- konserwację wystroju malarskiego wnętrza cerkwi prawosławnej przy ul. Ruskiej w Lublinie – gospodarz obiektu – parafia prawosławna pod wezw. Przemienienia Pańskiego w Lublinie,
- remont i konserwację hotelu „Lublinianka” w Lublinie – gospodarz obiektu – „Spółka z o.o. Lublin Grand Hotel”,
- remont i konserwację hotelu „Europa” – gospodarz obiektu „Spółka Akcyjna Europa”.

Kapituła konkursu pod przewodnictwem Lubelskiego Wojewódzkiego Konserwatora Zabytków w Lublinie rozpatrywała 7 wniosków złożonych w 2003 roku przez Wojewodę Lubelskiego, Kurię Biskupią w Siedlcach, Urząd Miasta Lublin oraz Wojewódzki Urząd Ochrony Zabytków w Lublinie i postanowiła przyznać „Laury Konserwatorskie 2004” następującym gospodarzom zabytków, wypełniającym zasady określone w regulaminie konkursu:

1. Parafii rzymskokatolickiej pod wezw. Wniebowzięcia Najświętszej Marii Panny w Puławach – za konserwację i restaurację kościoła parafialnego.

Puławy, siedziba książęcego rodu Czartery skich, stanowiły istotne centrum życia kulturalnego i artystycznego Polski. Kolejni właściciele puławskiego założenia Adam i Izabela Czartoryscy rozpoczęli intensywną działalność budowlaną. W pracach budowlanych uczestniczyło wielu wybit-



Fragment wnętrza kościoła parafialnego pod wezw. Wniebowzięcia NMP w Puławach po pracach konserwatorskich, fot. Halina Landecka, 2003 rok



Elewacja frontowa pałacu w Jabłonnej, fot. D. Kopciowski, 2003 rok



Kościół parafialny pod wezw. Podwyższenia Krzyża Świętego w Żeszczynce, stan po remoncie, fot. D. Kopciowski, 2003 rok



Sień pałacu w Jabłonnej, fot. D. Kopciowski, 2003 rok



Prof. dr hab. Andrzej Tomaszewski podczas odczytu „Unia Europejska i Polska – zabytki i ich ochrona”



Fragment parku w Jabłonnej, fot. D. Kopciowski, 2003 r.

nych architektów. Wśród nich zasadniczą rolę odegrał urodzony w Puławach Chrystian Piotr Aigner. Jedną z istotniejszych inwestycji, jakie zrealizowano, był kościół, a właściwie kaplica pod wezw. Wniebowzięcia Bogarodzicy. Budowlę fundował w 1800 roku książę Adam Kazimierz Czartoryski i poświęcił pamięci swej matki Marii Sieniawskiej, co potwierdza napis nad drzwiami: *Pomny na wiarę i cnoty ukochanej matki swojej Maryi z Sieniawskich Xiężny Czartoryski W.R. Adam Kazimierz Poświęca*. W kościele po stronie epistoły było wgłębienie, zaopatrzone w żelazną kratę, gdzie jeszcze ok. 1830 roku znajdowało się w srebrnej popielnicy serce księcia Adama Kazimierza Czartoryskiego. W roku 1853 już go tam nie było i pozostały tylko „kamienne serca”. Kościół puławski został wzniesiony z przeznaczeniem na mauzoleum rodzinne Czartoryskich – z tego względu miał status kaplicy rodowej, a nie świątyni parafialnej, którą został w roku 1919. Projekty wykonane przez Aignera zatwierdził fundator. Budowla reprezentuje typ świątyni centralnej, na planie koła ze schodami i portykiem sześciokolumnowym. Jest naśladownictwem rzymskiego Panteonu. Prace przy budowie kościoła trwały od 1800 do 1803 roku.

Interesująco zostało rozwiązane wnętrze kościoła. Koliste w planie i dwukondygnacyjne, przy czym kondygnacja górna ma charakter półpiętra i pełni funkcję galerii muzycznej. We wnętrzu dominuje porządek joński. Dwanaście kanelowanych kolumn otacza nawę środkową i wydziela obejście przestrzeni środkowej. Efektowny detal architektoniczny oraz część wyposażenia wykonano z piaskowca. Przestrzeń zamyka kopuła, dekorowana malowanymi iluzjonistycznym rozetami w kasetonach. Kościół w czasie II wojny światowej został częściowo zrujnowany (kopuła, portyk), a następnie odbudowany w latach 1945-46. Prace we wnętrzu poprzedzono wykonaniem remontu i malowania ścian zewnętrznych. Prace konserwatorskie we wnętrzu rozpoczęte w 1998 r. miały na celu przywrócenie XIX-wiecznego charakteru obiektu poprzez wyeksponowanie zachowanych, pierwotnych elementów wystroju architektonicznego, rzeźbiarskiego i malarskiego. Zaplanowano wykonanie pełnej konserwacji technicznej i estetycznej.

Była to kompleksowa konserwacja historycznego wystroju i wyposażenia cennego zabytkowego obiektu. W pierwszym etapie konserwacji poddano malarską dekorację kasetonową kopuły, w kolejnym kamienną kolumnadę z gzymsem i odsłoniętą w trakcie prac pierwotną dekorację malarską na sklepieniu obejścia. Pełnej konserwacji poddano też kamienną ambonę.

Kompleksowe i fachowe prace konserwatorskie pozwoliły na wyeksponowanie pierwotnego kla-

sycystycznego wystroju obiektu. Obiekt poddawany poprzednio zabiegom estetyzującym (bez pełnej technicznej konserwacji zwłaszcza kamiennej struktury) utracił pierwotną monumentalną estetykę, która przywrócona obecnie nadaje wnętrzu właściwy historyczny charakter.

2. Parafii rzymskokatolickiej pod wezw. Podwyższenia Krzyża Świętego w Żeszczynce – za remont i konserwację kościoła parafialnego.

Cerkiew unicka w Żeszczynce, pełniąca obecnie funkcję świątyni rzymskokatolickiej – wybudowana została przed 1722 r. staraniem Józefa Franciszka Sapiehy. Była to budowla trójdziałna, jednonawowa, z dzwonnica nad babińcem. Posiadała zwartą i malowniczą bryłę charakterystyczną dla cerkwi budowanych wokół Białej Podlaskiej i Brześcia – w tzw. typie „białskim”. Założona na kwadracie nawa otwierała się na węższe od niej prezbiterium. W zasygnalizowanym wyżej kształcie świątynia przetrwała do 1771 r. W trakcie prowadzonych ok. 1790 r. prac remontowych, w miejsce starego babińca zwieńczonego wieżą wprowadzono nowy, szerokością równy nawie, nakryto go wspólnym dla nich dachem. Kolejne prace, tym razem przy prezbiterium prowadzone były w 1860 r. W określonym wówczas kształcie świątynia przetrwała do połowy lat 90. Osłabienie konstrukcji zrębu poprzez usunięcie ściany łączącej babiniec z nawą, wieloletni brak działań zabezpieczających, były bezpośrednią przyczyną podjęcia decyzji o remoncie kościoła. Rozpoczęto go w 1998 r. od wymiany pokrycia dachowego oraz przeglądu stanu zachowania całej świątyni. Przegląd ten ujawnił zły stan obiektu i wskazał na konieczność wykonania szerszego zakresu prac. Wstępny ich zakres ustalony został przez służbę ochrony zabytków już w 2000 r. Opracowano wytyczne konserwatorskie i ekspertyzy. Podstawą tych opracowań była wykonana wcześniej pełna inwentaryzacja fotogrametryczna.

Do prac remontowych przy kościele przystąpiono wiosną w 2001 r. Rozpoczęto je od zdjęcia szalunków i odsłonięcia ścian zrębu. Po podniesieniu kościoła wykonano nową podmurówkę oraz wymieniono podwaliny. Wymianie uległa także część belek stropowych oraz deski górnego pułapu. Po usztywnieniu zrębu zmieniono nieznacznie kształt dachu nadbijając na końcówki krokwi dodatkowe przepustnice. Wszystkie drewniane elementy obiektu poddano zabiegom zabezpieczającym przed drewnojadami, grzybami i pożarem. Następnie oszalowano zrąb kościoła, wykonano nowe gzymсы wieńczące i fartuchy. Kościół otoczono opaską z kamieni polnych tzw. „otoczaków”.



Laureaci konkursu wraz z przedstawicielami władz państwowych. Od prawej: Generalny Konserwator Zabytków Ryszard Mikliński, Janusz Palikot, Wojewoda Lubelski Andrzej Kurowski, prof. Andrzej Kokowski, Maria Nowińska, ksiądz Adam Kamecki, Wojewódzki Konserwator Zabytków w Lublinie Halina Landecka, ksiądz Tadeusz Pajurek Dyrektor Ekonomiczny Archidiecezji Lubelskiej. Fot. P. Maciuk, 2004 rok

Pracami konserwatorskimi objęto także wyposażenie kościoła. W latach 2000-2003 odnowiono krucyfiksy, rzeźby ołtarza głównego, ikony. Na szczególną uwagę zasługują dwie XVII-wieczne ikony „Chrystusa Pantokratora” oraz „Matki Boskiej z Dzieciątkiem”, fundowane dla pierwszej cerkwi unickiej w Żeszczynce, zapewne przez Sapiechów.

W 2001 r. zdecydowano o przystąpieniu do rekonstrukcji ołtarza głównego ponieważ dotychczasowy barokowy stanowił kompilację kilku innych obiektów. Usunięto XX-wieczne uzupełnienia, wprowadzono nowe zwieńczenia podkreślające jego barokowy charakter.

Zabytkowy, drewniany kościół po wykonaniu remontu, wpisuje się harmonijnie w krajobraz Podlasia.

3. Właścicielom zespołu pałacowo-parkowego w Jabłoncej, za remont pałacu i rewitalizację parku.

Założenie pałacowo-parkowe w Jabłoncej, swój obecny kształt i układ zyskało w początkach XX wieku, dzięki Yetterom – rodzinie lubelskich przemysłowców (właścicielom browaru w Lublinie), znanej również z działalności filantropijnej i cha-

rytatywnej (ufundowali m.in. neogotycki Gmach Szkół Handlowych przy ul. Bernardyńskiej i szpital dziecięcy przy obecnej ul. Staszica w Lublinie).

Ostatnim przedwojennym właścicielem założenia był Jerzy Brunon Vetter, który w latach 1939-1944 dwukrotnie przenoślił się do Warszawy, wywożąc całe wyposażenie pałacu. Wówczas to bezpowrotnie zaginęły m.in. wszystkie meble i sprzęty pałacowe. W okresie powojennym, do początku lat 90. XX wieku, pałac był użytkowany przez Urząd Bezpieczeństwa oraz Komendę Wojewódzką Milicji Obywatelskiej. W połowie lat 90. XX wieku zabytkowa nieruchomość na krótki okres czasu wróciła do rodziny Vetterów, by w roku 1996 stać się własnością przedsiębiorcy – Janusza Palikota.

Z chwilą przejęcia zabytku, nowy gospodarz przystąpił do remontu kapitalnego pałacu, w oparciu o kompleksową dokumentację projektową. Ze względu na zły stan techniczny, remont objął m.in. podbijanie fundamentów, założenie izolacji, częściową wymianę stropów, wymianę pokrycia dachowego, renowację stolarki okiennej i drzwiowej, konstrukcyjne wzmocnienia ścian i więźby dachowej. Z należytym pietyzmem potraktowano zachowany sztukatorski wystrój wnętrza, taflowe parkiety, a także piece z ozdobnymi nadstawami i komin-

ki. Istotną częścią inwestycji była także nowa aranżacja wnętrza, współgrająca z eklektycznym charakterem pałacu.

Równie szerokim zakresem prac objęto park, co wiązało się z wykonaniem pełnego zakresu rewaloryzacji założenia powiązanego z odtworzeniem układu kompozycyjnego, budową stylowego ogrodzenia, rekultywacją stawów oraz podjęciem zabiegów przy leczeniu drzew parkowych. Pracom leczniczym i konserwatorskim poddano ok. 130 drzew, założono blisko 3,5 ha nowych trawników, usunięto drzewa martwe, samosiewy oraz wiatrołomy. Podjęto również prace przy „parterze wgłębnikowym” na zapleczu pałacu oraz reprezentacyjnym podejździe z gazonem przed jego frontem. Bogaty zestaw wprowadzonych gatunków roślinnych, w powiązaniu z elementami tzw. małej architektury – we właściwy sposób, zgodny z historycznymi przesłankami, kształtuje bezpośrednie sąsiedztwo eklektycznego pałacu. Dopelnieniem całości prac są nowe nasadzenia drzew, a także m.in. modernizacja alejek i dróg parkowych oraz wprowadzenie ławek, altan i galanterii ogrodowej.

Programem użytkowym i remontowym objęto także zabudowę gospodarczą – w zabytkowym spichlerzu umieszczono np. pomieszczenia mieszkalne. W roku 1999 właściciel zespołu pałacowo-parkowego w Jabłonnie został laureatem XIII ogólnopolskiego konkursu „na najlepsze prace z zakresu ochrony zabytkowych założeń ogrodowych” – organizowanego przez Ministra Kultury.

Kapituła konkursu – bazując na zapisach regulaminu dopuszczających przyznanie nagrody specjalnej badaczowi zabytków – postanowiła również wyróżnić „Laurem Konserwatorskim” prof. dr. hab. Andrzeja Kokowskiego za wybitne osiągnięcia badawcze i propagowanie idei ochrony archeologicznego dziedzictwa kulturowego.

Archeologiczne prace badawcze – z udziałem i pod kierunkiem pana profesora prowadzone były na wielu stanowiskach Lubelszczyzny, przy czym szczególne miejsce zajmują badania starożytnych dziejów Kotliny Hrubieszowskiej. Na tym terenie, od ponad 25 lat, z niewielkimi przerwami, realizowany był program badawczy mający na celu rozpoznanie przemian kulturowych, gospodarczych i osadniczych w okresie rzymskim. Najbardziej doniosłe pod względem naukowym odkrycia przyniosły wieloletnie prace archeologiczne na terenie stanowisk w miejscowościach Gródek nad Bugiem i Masłomęcz. Zespoły badawcze pod kierunkiem profesora Andrzeja Kokowskiego przez długie lata dokumentowały tam obiekty grobowe, osadowe oraz bogaty materiał zabytkowy. Specyfika odkry-

wanych materiałów dała podstawy do wyróżnienia nowej jednostki kulturowej zwanej „grupą masłomęcką” – utożsamianej z ludem Gotów. Odkrycia dokonane na tych stanowiskach dostarczyły informacji dotyczących specyficznego obrządku pogrzebowego i praktyk religijnych. Wyniki prowadzonych badań archeologicznych wykazały, iż materiały identyfikowane z „grupą masłomęcką” posiadają doniosłe znaczenie dla rozpoznania dziejów przemian kultury Gotów w trakcie ich wędrówki nad Morze Czarne. Podkreślają ponadto szczególną rolę Kotliny Hrubieszowskiej w tym zakresie. Wnikliwość i dociekliwość badawcza profesora pozwoliła ustalić, iż osadnictwo na terenie Kotliny Hrubieszowskiej w okresie rzymskim miało wieloetniczny charakter związany z obecnością na tym terenie także innych ludów, w tym Bastarnów, Wandalów i Sarmatów.

Nasza wiedza na ten temat nie byłaby tak bogata, gdyby nie ogromne zaangażowanie profesora Kokowskiego w propagowanie idei badań archeologicznych i prezentowanie uzyskanych wyników. Efektem tego działania była wieloletnia współpraca badaczy Kotliny Hrubieszowskiej z lokalną społecznością oraz władzami samorządowymi i organizacjami społecznymi. Współpraca ta nie ograniczała się tylko do środowisk lokalnych. W trakcie wieloletniego programu badawczego teren wykopalisk w Masłomęczu odwiedziło wielu naukowców i specjalistów zagranicznych z Danii, Szwecji, Ukrainy, Rosji, Włoch, Francji, Hiszpanii, Wielkiej Brytanii i innych państw.

Niezwykle istotnym elementem działań Profesora zauważonym i docenionym przez Kapitułę konkursu jest popularyzacja wyników badań, m.in. w formie wystaw poświęconych dziejom starożytnych ludów zamieszkujących teren dzisiejszej Kotliny Hrubieszowskiej. Prof. Andrzej Kokowski jest autorem i współtwórcą wystawy o Gotach, prezentowanej w Mediolanie (w 1994 r.), w Bevern (w 1995 r.) i wielu miastach Polski, a także o Wandalach prezentowanej w Bevern (w 2003 r., pod patronatem Prezydentów RP i Niemiec) oraz w Warszawie (w 2004 r.).

Dokonania naukowe i popularyzatorskie pana profesora Andrzeja Kokowskiego uzyskały wysoką ocenę w środowisku naukowym oraz spotkały się dużym zainteresowaniem i uznaniem społecznym. Zaowocowało to przyznaniem panu profesorowi wielu nagród, w tym prestiżowej nagrody „Złota Łopata” oraz honorowego tytułu „Ambasador Województwa Lubelskiego”.

Aktualnie prof. Andrzej Kokowski kieruje Instytutem Archeologii w Uniwersytecie Marii Curie-Skłodowskiej w Lublinie, kontynuując swoją działalność naukową, badawczą i popularyzatorską.

Tezy do Krajowego Programu Ochrony Zabytków i Opieki nad Zabytkami

1. Wprowadzenie

Na dziedzictwo kulturowe człowieka składają się dobra kultury i dobra natury. Zabytki – dawne materialne i niematerialne dobra kultury są ważną częścią składową tego dziedzictwa. Ich ochrona zadeklarowana została jako konstytucyjny obowiązek Państwa (art. 5 Konstytucji RP – *Rzeczpospolita Polska (...) strzeże dziedzictwa narodowego...*). Zabytki w swych niematerialnych wartościach są dobrem wspólnym, nad którym pieczę kodyfikuje artykuł 82 Konstytucji stanowiący: *obowiązkiem Obywatela (...) jest troska o dobro wspólne*.

Ochrona i konserwacja zabytków jest istotnym elementem polityki kulturalnej Państwa, są one bowiem nie tylko śladem przeszłości, ale także cennym składnikiem kultury współczesnej, przyczyniającym się do kształtowania przyjaznego człowiekowi środowiska jego życia. Taką rolę zabytków mocno podkreślała już między innymi Europejska Karta Ochrony Dziedzictwa Architekturalnego z 1975 r. (art. 3, 4, 5). Ich zachowanie, ochrona i konserwacja jest działaniem w ważnym interesie publicznym ze względu na znaczenie zabytków w procesie edukacji, humanizacji społeczeństwa, jego kulturowej identyfikacji, wreszcie także znaczenie dla sfery ekonomii i gospodarki.

Zadaniem głównym polityki Państwa w dziedzinie ochrony zabytków jest stworzenie w najbliższych latach mechanizmów porządkujących tę sferę, dostosowujących ją do warunków gospodarki rynkowej zarówno poprzez niezbędne uzupełnienia i korekty legislacyjne jak i poprzez zmiany organizacyjne obejmujące konieczne rozszerzenie zakresu działań istniejących instytucji, aż po zmiany w strategii i organizacji ochrony. Te niezbędne, wprowadzane na drodze ewolucyjnej zmiany powinny z jednej strony nie dopuścić do utracenia

dotychczasowego bezcennego dorobku Polski w dziedzinie ochrony, z drugiej umożliwić funkcjonowanie i rozwój tej dziedziny w Zjednoczonej Europie.

Opracowanie Krajowego Programu Ochrony Zabytków i Opieki nad Zabytkami jest ustawowym obowiązkiem Ministra Kultury, zgodnie z zapisem Ustawy z dnia 23 lipca 2003 r. o ochronie zabytków i opiece nad zabytkami. Program określa cele i kierunki działań oraz zadania, które powinny być podjęte w szczególności przez organy i jednostki administracji publicznej w zakresie ochrony zabytków i opieki nad zabytkami.

Celem Programu jest wzmocnienie ochrony i opieki nad tą istotną częścią dziedzictwa kulturowego oraz poprawa stanu zabytków w Polsce. Celem jest także stworzenie wykładni porządkującej sferę ochrony poprzez wskazanie siedmiu podstawowych zasad konserwatorskich:

1. zasady *primum non nocere*,
2. zasady maksymalnego poszanowania oryginalnej substancji zabytku i wszystkich jego wartości (materialnych i niematerialnych),
3. zasady minimalnej niezbędnej ingerencji (powstrzymywania się od działań niekoniecznych),
4. zasady, zgodnie z którą usuwać należy to (i tylko to), co na oryginał działa niszcząco,
5. zasady czytelności i odróżnialności ingerencji,
6. zasady odwracalności metod i materiałów,
7. zasady wykonywania wszelkich prac zgodnie z najlepszą wiedzą i na najwyższym poziomie.

Wymienione zasady dotyczą zarówno konserwatorów – pracowników urzędów, profesjonalnych konserwatorów-restauratorów dzieł sztuki, konserwatorów-architektów, urbanistów, budowlanych, archeologów, badaczy, jak i właścicieli i użytkow-

ników, w tym duchownych – codziennych konserwatorów zabytkowych świątyń.

2. Uwarunkowania ochrony i opieki nad zabytkami

2.1. Stan zabytków nieruchomych

Cele działań:

- Pełna ocena stanu krajowego zasobu zabytków nieruchomych.
- Określenie kategorii i stopnia zagrożeń.

Kierunki:

- Aktualizacja inwentaryzacji zabytków nieruchomych.
- Utworzenie krajowej ewidencji w systemie cyfrowym.
- Monitoring stanu i sposobów wykorzystania.

2.2. Stan zabytków ruchomych

Cele działań:

- Pełna ocena stanu krajowego zasobu zabytków ruchomych.
- Określenie kategorii i stopnia zagrożeń.

Kierunki:

- Aktualizacja inwentaryzacji zabytków ruchomych.
- Utworzenie krajowej ewidencji w systemie cyfrowym.
- Monitoring stanu i sposobów wykorzystania.

2.3. Stan zabytków archeologicznych

Cele działań:

- Pełna ocena stanu krajowego zasobu dziedzictwa archeologicznego.
- Określenie kategorii i stopnia zagrożeń oraz wyznaczenie stref o szczególnym zagrożeniu dla zabytków archeologicznych.

Kierunki:

- Dokończenie inwentaryzacji w ramach programu AZP.
- Utworzenie i prowadzenie krajowej ewidencji w systemie cyfrowym.
- Monitoring stref o szczególnym zagrożeniu.
- Opracowanie i wdrożenie programu ratownictwa archeologicznego.
- Realizacja zasady odpowiedzialności odszkodowawczej za naruszenie archeologicznej przestrzeni reliktovej.

2.4. Stan zabytków techniki

Cele działań:

- Objęcie skuteczną i zorganizowaną ochroną przynajmniej najcenniejszych zabytków techniki.

Kierunki:

- Rozpoznanie zasobów, sporządzenie ich ewidencji i na tej podstawie podjęcie decyzji i dzia-

łań dokumentacyjnych i zabezpieczających.

- Na drodze porozumień międzyresortowych i działań legislacyjnych spowodowanie możliwości wykorzystania części środków przeznaczonych na restrukturyzację lub likwidację zakładów przemysłowych w celu zabezpieczenia zabytków techniki.

- Opracowanie i wdrożenie strategii rewitalizacji obiektów poprzemysłowych.

2.5. Pomniki historii i obiekty wpisane na listę światowego dziedzictwa

Cele działań:

- Pełna ocena stanu krajowego zasobu pomników historii i obiektów wpisanych na listę światowego dziedzictwa.
- Określenie kategorii i stopnia zagrożeń.

Kierunki:

- Aktualizacja inwentaryzacji pomników historii i obiektów wpisanych na listę światowego dziedzictwa.
- Utworzenie krajowej ewidencji w systemie cyfrowym.
- Monitoring stanu i sposobów wykorzystania.

2.6. Stan służb konserwatorskich

Cele działań:

- Ocena stanu służb i możliwości wypełniania całokształtu zadań związanych z ochroną i opieką nad zabytkami (analiza liczebności, kwalifikacji, sposobu powoływania, warunków finansowych itp.).
- Odbudowanie silnej i niezawisłej Państwowej Służby Ochrony Zabytków, jako instytucji administracyjnie i merytorycznie odpowiedzialnej za organizację i koordynację wszelkich zadań związanych z ochroną i opieką nad zabytkami.

Kierunki:

- Wzmocnienie organizacyjne, kadrowe i finansowe służb na poziomie krajowym i regionalnym.

2.7. Stan opieki nad zabytkami

Cele działań:

- Ocena stanu i stopnia objęcia opieką zabytków w poszczególnych kategoriach.
- Doskonalenie i rozwijanie oraz podnoszenie efektywności i skuteczności instytucjonalnej i społecznej ochrony i opieki nad zabytkami.

Kierunki:

- Promowanie skutecznych i zgodnych z zasadami konserwatorskimi, form ochrony i opieki nad zabytkami.
- Doskonalenie współpracy ze związkami wyznaniowymi, a w szczególności konserwatorskimi służbami kościelnymi.

- Doskonalenie metod współdziałania ze społecznymi opiekunami zabytków.
- Wdrażanie zasad realizacji profilaktyki, jako podstawowej formy opieki nad zabytkami.
- Wspieranie działań na rzecz konsolidacji środowiska osób pracujących na rzecz ochrony dziedzictwa kulturowego.
- Usprawnienia przepływu informacji wewnątrz środowiskowej, zapewniającej efektywną współpracę poszczególnych grup i „branż” konserwatorskich.

2.8. Stan uregulowań prawnych

Cele działań:

- Udoskonalenie warunków prawnych, organizacyjnych i finansowych w zakresie ochrony i opieki nad dziedzictwem kulturowym i zabytkami.

Kierunki:

- Wzmocnienie mechanizmów przestrzegania, stosowania i egzekwowania prawa w sferze ochrony dziedzictwa kulturowego.
- Przyjęcie przez Polskę uzgodnionych umów międzynarodowych w dziedzinie ochrony dziedzictwa kulturowego.
- Niezbędna korekta przepisów prawnych dla zwiększenia społecznej rangi zabytków i skuteczności ich ochrony.
- Podjęcie inicjatywy ustawodawczej dla odbudowania instytucji Państwowej Służby Ochrony Zabytków.
- Tworzenie warunków prawnych do odpowiedzialnego kreowania i realizowania ochrony dziedzictwa przez samorządy terytorialne.
- Podjęcie inicjatywy legislacyjnej dla uwzględniania interesów ochrony zabytków w całym ustawodawstwie.
- Podjęcie inicjatywy legislacyjnej dla ustalenia tożsamości i miejsca ochrony oraz konserwacji-restauracji, jako samodzielnej dziedziny, łączącej naukę i sztukę.
- Stworzenie warunków prawnych do nowego systemu finansowania ochrony i opieki nad zabytkami.

3. Działania o charakterze systemowym

3.1. Powiązanie ochrony z polityką ekologiczną, ochrony przyrody, architektoniczną i przestrzenną, celną i polityką bezpieczeństwa państwa

Cele działań:

- Realizacja powszechnych tendencji europejskich i światowych do rozszerzania pola ochrony na całe dziedzictwo kulturowe obejmujące

dobrych kultur i natury (World Cultural Heritage).

- Stworzenie warunków pełnoprawnego partnerstwa Polski w strukturach jednostek unijnych wyspecjalizowanych w ochronie dziedzictwa i krajobrazu kulturowego.

Kierunki:

- Tworzenie rozwiązań systemowych wspólnie ze specjalistami z dziedzin ekologii, ochrony przyrody, architektury, planowania i zagospodarowania przestrzennego.
- Kształtowanie społecznej potrzeby ochrony dziedzictwa i krajobrazu kulturowego oraz zwiększanie świadomości samorządów.
- Wypracowanie modelu współdziałania służb celnych i policji ze służbami konserwatorskimi.

3.2. Wypracowanie strategii ochrony dziedzictwa i wprowadzenie jej do polityk sektorowych

Cele działań:

- Przygotowanie strategii ochrony dziedzictwa kulturowego wytyczającej główne założenia koncepcji ochrony w Polsce.
- Wprowadzenie jej do polityk sektorowych we wszystkich dziedzinach i na wszystkich poziomach zarządzania i gospodarowania.
- Wypracowanie metod zarządzania dziedzictwem kulturowym, w tym w szczególności obiektami z listy światowego dziedzictwa UNESCO i pomnikami historii oraz parkami kulturowymi.
- Wypracowanie systemu stałego podnoszenie jakości prac prowadzonych w dziedzinie ochrony i opieki nad zabytkami.

Kierunki:

- Integracja ochrony dziedzictwa kulturowego, przyrodniczego i krajobrazu oraz stosownych zasad zagospodarowania przestrzennego.
- Promocja wartości materialnych oraz wartości niematerialnych dziedzictwa kulturowego, zwłaszcza zabytków w warunkach gospodarki rynkowej.
- Wzmocnienie roli dziedzictwa, zwłaszcza zabytków w rozwoju turystyki i przedsiębiorczości.
- Ustalenie czytelnych kryteriów i priorytetów oraz usprawnienie systemu rozdziału środków z adresowaniem ich w pierwszym rzędzie na:
 - przygotowywanie profesjonalnych, kompleksowych badań, programów i autorskich (recenzowanych) projektów konserwatorskich,
 - konserwację profilaktyczną i zachowawczą,
 - prace ratownicze i zabezpieczające,
 - restaurację obiektów szczególnie cennych,
 - wspieranie i propagowanie modelowych rozwiązań.

- Wdrożenie zasady minimalnej niezbędnej ingerencji w substancję zabytków.
- Wprowadzenie prawnego wymogu merytorycznego nadzoru konserwatorskiego.
- Wprowadzenie obowiązku posiadania specjalistycznych uprawnień do każdego typu prac w obiektach zabytkowych, w tym także dla inspektorów nadzoru budowlanego.
- Wypracowanie modelu i formuły funkcjonowania koordynatora prac i działań ochronnych w zespołach i pojedynczych większych obiektach.

4. System finansowania

4.1. Stworzenie sprawnego systemu finansowania ochrony i opieki konserwatorskiej

Cele działań:

- Stworzenie stabilnego i przejrzystego systemu finansowania zasilanego środkami pochodzącymi nie tylko z budżetu, lecz także z odpisów podatkowych, podatków płaconych przez użytkowników obiektów zabytkowych, w tym z usług turystycznych, z kar za niszczenie i nieprawidłowe użytkowanie zabytków i z innych źródeł.

Kierunki:

- Utworzenie Narodowego Funduszu Ochrony Zabytków.
- Ustalenie czytelnych kryteriów oraz usprawnienie systemu rozdziału środków finansowych.
- Wydzielenie funduszu celowego na badania podstawowe w dziedzinie ochrony i opieki nad zabytkami.
- Utrzymanie i poszerzenie funkcjonowania sprawdzonych systemów wspierania ochrony dziedzictwa.
- Ocena zjawisk związanych ze skutkami urynkowania dziedzictwa kulturowego.
- Wypracowanie nowych mechanizmów organizacyjno-prawnych finansowania z uwzględnieniem zasad partnerstwa prywatno-publicznego.
- W porozumieniu z resortem finansów stworzenie systemu wieloletniego finansowania zadań konserwatorskich (na wzór finansowania zadań w nauce i ochronie środowiska).
- Stworzenie optymalnych rozwiązań prawnych dla formułowania procedur w zakresie zamówień publicznych oraz przeprowadzania konkursów z priorytetem kwalifikacji merytorycznych wykonawców.
- Wypracowanie sposobu i metod praktycznego doradztwa dla użytkowników i właścicieli obiektów zabytkowych w poszukiwaniu środków na ochronę i prace konserwatorskie.

- Umocnienie zasady odpowiedzialności odszkodowawczej – „kto niszczy, ten płaci”.

5. Dokumentowanie, monitorowanie i standaryzacja metod działania

5.1. Dokumentowanie

Cele działań:

- Tworzenie systemu i stale aktualizowanych, elektronicznych baz informacji o zasobach oraz stanie zabytków w Polsce i ich dokumentacji.
- Stworzenie warunków do realizacji ustawowego obowiązku dokumentowania wszystkich prac, przy wszystkich grupach i typach obiektów zabytkowych.

Kierunki:

- Wypracowanie spójnego systemu dokumentowania badań, stanu zachowania oraz określania i certyfikacji wartości zabytkowych, wspólnego dla wszystkich typów zabytków.
- Wypracowanie standardów dokumentowania prac przy wszelkiego typu zabytkach.
- Doskonalenie krajowego systemu archiwizacji, przechowywania i udostępniania dokumentacji.
- Wdrożenie zasady umieszczania na każdym obiekcie trwałej informacji o przeprowadzonych pracach konserwatorskich i restauratorskich.

5.2. Monitorowanie

Cele działań:

- Gromadzenie stale aktualizowanej wiedzy o stanie zachowania, postępach i wynikach prac konserwatorskich i restauratorskich, zagrożeniach, prawidłowości zarządzania i bezpieczeństwie użytkowania obiektów zabytkowych oraz o innych formach ochrony dziedzictwa.

Kierunki:

- Zorganizowanie w skali kraju systemu i służb (również na poziomie jednostek samorządu terytorialnego) dla monitorowania stanu dziedzictwa, a zwłaszcza obiektów zabytkowych przed i po pracach adaptacyjnych, remontowych i konserwatorskich.
- Monitorowanie funkcji obiektów i wpływu użytkowania na ich stan.
- Monitorowanie stopnia zabezpieczenia obiektów zabytkowych przed pożarami, kradzieżami, katastrofami i klęskami żywiołowymi – kontynuacja zadań w już zorganizowanym i skutecznie funkcjonującym systemie.
- Monitorowanie skuteczności funkcjonowania innych form ochrony dziedzictwa kulturowego.

5.3 Ujednolicenie metod działań profilaktycznych, konserwatorskich, restauratorskich i ochronnych

Cele działań:

- Wytworzenie mechanizmów wiążących naukę z praktyką.
- Wypracowanie i wprowadzenie szczegółowych zasad ochrony dziedzictwa w planach zagospodarowania przestrzennego.
- Wypracowanie standardów zagospodarowania i estetyki zabytkowych przestrzeni publicznych.

Kierunki:

- Wspieranie działań na rzecz stworzenia standardów i unormowań w dziedzinie badań, technologii i materiałów konserwatorskich.
- Wspieranie działań na rzecz rozwijania metod ochrony profilaktycznej, ochrony przed pożarami, kradzieżami itd.
- Zorganizowanie praktycznego doradztwa dla użytkowników i właścicieli dotyczącego estetyki zagospodarowania obiektów zabytkowych.
- Wypracowanie i wdrożenie modelu finansowania badań zamawianych przez firmy komercyjnie wykorzystujące ich wyniki.
- Uniezależnienie procesu podejmowania decyzji o rozwiązaniach konserwatorskich od komercyjnych firm produkujących i sprzedających materiały.

6. Kształcenie i edukacja

6.1. Kształcenie specjalistyczne, podyplomowe i system uznawalności wykształcenia

Cele działań:

- Utrzymanie i doskonalenie dotychczas wypracowanego systemu kształcenia w dziedzinie konserwacji i ochrony.
- Zorganizowanie pełnego kształcenia akademickiego w specjalnościach, w których ono dotychczas nie istnieje.
- Weryfikacja wszystkich dotychczas (drogą pozaakademicką) nabytych uprawnień poprzez stworzenie systemu akredytacji i uznawalności wykształcenia.
- Zorganizowanie systemu podnoszenia kwalifikacji w każdej grupie zawodowej pracującej na rzecz ochrony dziedzictwa kulturowego.

Kierunki:

- Wspieranie działań na rzecz niezbędnych zmian i poprawy sytuacji w polskim wyższym szkolnictwie konserwatorskim – naszej specjalności narodowej (Akademia Sztuk Pięknych w Krakowie, Akademia Sztuk Pięknych w Warszawie, Uniwersytet M. Kopernika w Toruniu, Między-

uczelniany Instytut Konserwacji i Restauracji Dzieł Sztuki, Międzynarodowe Centrum Kultury w Krakowie).

- Wspieranie finansowe działań umożliwiających organizację praktyk studenckich.
- Wspieranie fachowych wydawnictw konserwatorskich.
- Sporządzenie krajowego rejestru specjalistów pracujących w dziedzinie ochrony, konserwacji i restauracji.
- Powołanie zespołu (MK i pracownicy Uczelni) do spraw systemu akredytacji i uznawania kwalifikacji osób, które dotychczas zajmowały się konserwacją bez odpowiedniego wykształcenia.
- Kontynuacja i doskonalenie formuły cyklicznych szkoleń merytorycznych pracowników urzędów konserwatorskich i samorządowych służb konserwatorskich.

6.2. Edukacja społeczeństwa

Cele działań:

- Kształcenie społeczeństwa w duchu poszanowania dla autentyzmu oraz wartości materialnych i niematerialnych wspólnego, wielokulturowego dziedzictwa.
- Budowanie klimatu społecznego zrozumienia i akceptacji dla idei ochrony i dawności zabytków odczytywanych jako źródło tożsamości, wiedzy i dumy z przeszłości, tradycji, wiedzy o sposobie życia i pracy przodków.

Kierunki:

- Kształtowanie postaw promujących działania chroniące zabytki, z równoczesnym wskazywaniem negatywnych działań degradujących ich wartości.
- Upowszechnianie zasad konserwatorskich i zasad etyki konserwatorskiej.
- Prowadzenie i doskonalenie edukacji na rzecz ochrony dziedzictwa na wszystkich poziomach szkół, ze szczególnym uwzględnieniem tradycji lokalnych i idei małych ojczyzn (m.in. przygotowanie i wprowadzenie odpowiednich podręczników).
- Prowadzenie edukacji kadr nauczycielskich i kadr samorządowych.
- Prowadzenie aktywnej współpracy i rozwijanie w mediach publicznych krajowych i lokalnych stałych programów edukacyjnych i popularyzatorskich z promowaniem dobrych przykładów działań konserwatorskich i obywatelskich.
- Popularyzacja osiągnięć poprzez wszelkiego typu konkursy premiujące wiedzę i znanstwo dziedzictwa kulturowego.

6.3. Edukacja właścicieli i użytkowników

Cele działań:

- Upowszechnianie wśród właścicieli i użytkowników obiektów zabytkowych znajomości zasad konserwatorskich, zasad etyki i profilaktyki konserwatorskiej.
- Tworzenie mechanizmów ekonomicznych sprzyjających prawidłowemu traktowaniu obiektów zabytkowych.

Kierunki:

- Promowanie prawidłowych postaw poprzez wszelkiego typu konkursy na dobrze utrzymywane, zadbane i otoczone właściwą opieką zabytki (wraz z wprowadzeniem zasady recenzowania wniosków).
- Wspieranie wydawnictw popularyzatorskich.
- Edukacja właścicieli i użytkowników obiektów zabytkowych w zakresie zasad etyki w ochronie zabytków i profilaktyki konserwatorskiej, zabezpieczeń przed kradzieżą, wandalizmem, pożarami, powodzią i katastrofami.
- Doskonalenie systemu informacji konserwatorskiej o zabytku przy obrocie i użytkowaniu obiektów zabytkowych.
- Opracowanie systemu opisywania oryginalności i cech zabytkowych obiektu poświadczanych certyfikatem, dla wytworzenia czytelnego mechanizmu podwyższania lub obniżania wartości rynkowej obiektu zabytkowego w przypadku dobrze lub źle wykonanych prac.
- Popieranie działań organizacji pozarządowych w realizacji zadań związanych z ochroną dziedzictwa.

7. Współpraca międzynarodowa

7.1. Współpraca z instytucjami i organizacjami

Cel działań:

- Wzmocnienie obecności Polski w światowym i europejskim środowisku działającym na rzecz ochrony dziedzictwa kulturowego i promocja polskich osiągnięć w tej dziedzinie.

Kierunki:

- Podejmowanie międzynarodowych inicjatyw w dziedzinie ochrony i opieki wspólnie z innymi państwami.
- Stworzenie warunków do aktywnej współpracy Polski z organizacjami międzynarodowymi: np. UNESCO, Radą Europy, ICCROM oraz pozarządowymi: np. ICOMOS i ICOM.
- Współpraca z Komisją Europejską w Brukseli.
- Wspieranie współpracy agend rządowych wyspecjalizowanych w dziedzinie ochrony zabytków.
- Wspieranie organizacji pozarządowych w ich działaniach międzynarodowych.

7.2. Współpraca w obszarze Europy Środkowej

Cele działań:

- Oparcie działań na pojęciu wspólnego dziedzictwa kultury ludzkości, w szczególności „Europy – wspólnego dziedzictwa kultury”, w którym wyzwaniem stanowią „obszary dwu- lub wielokulturowe”.
- Troska o ochronę polskiego dziedzictwa kulturowego za granicą.

Kierunki:

- Działania adresowane w kierunku:
 - wspólnej ochrony dóbr kultury związanych z polską obecnością kulturową na obszarach poza granicami,
 - wspólnej ochrony dziedzictwa związanego z obecnością kulturową innych narodowości i grup etnicznych na dzisiejszych obszarach Polski.
- Podejmowanie międzynarodowych inicjatyw w dziedzinie ochrony i opieki wspólnie z państwami sąsiadującymi z Polską.
- Wypracowanie „wschodniej polityki kulturalnej”, tak aby wschodnia granica Polski, a zarazem Unii, nie stała się kulturalną żelazną kurtyną.
- Wypracowanie formuły partnerstwa z sąsiadami, dla uzyskiwania środków unijnych na wspólne cele ochrony dziedzictwa.
- Rozwój zaplecza technicznego dla właściwego przygotowywania i negocjowania wniosków o udział w środkach unijnych w programach dotyczących ochrony i opieki.

Opracował zespół powołany przez Ministra Kultury w składzie:

prof. Bogumiła J. Rouba – Rada Ochrony Zabytków, mgr inż. arch. Janusz Korzeń – Rada Ochrony Zabytków, prof. Zbigniew Myczkowski – Rada Ochrony Zabytków, prof. Andrzej Tomaszewski – Rada Ochrony Zabytków, dyr. Jacek Rulewicz – Krajowy Ośrodek Badań i Dokumentacji Zabytków, dyr. Marek Gierlach – Ośrodek Ochrony Dziedzictwa Archeologicznego, dyr. Albert Soldani – Departament Ochrony Zabytków MK, dyr. Dariusz Jankowski – Departament Ochrony Zabytków MK, wicedyr. Tadeusz Morysiński – Krajowy Ośrodek Badań i Dokumentacji Zabytków, dyr. Piotr Ogrodzki – Ośrodek Ochrony Zbiorów Publicznych, mgr Halina Łygan – sekretarz zespołu.

Wstępny projekt został poddany dyskusji i opracowaniu na posiedzeniu Rady ds. Ochrony Zabytków przy Ministrze Kultury w Radziejowicach (25-26 marca 2004), w której udział wzięli członkowie Rady: prof. dr hab. Ryszard Bochenek,

dr Piotr Dobosz, mgr inż. arch. Jerzy Jasiuk, prof. dr hab. Hanna Kocka-Krenz, mgr inż. arch. Janusz Korzeń, prof. Andrzej Koss, prof. dr hab. Konrad Kucza-Kuczyński, prof. dr hab. inż. arch. Zbigniew Myczkowski, mgr inż. Piotr Napierała, prof. dr hab. Jacek Purchla – Przewodniczący Rady, prof. dr Bogumiła Rouba – Zastępca Przewodniczącego

Rady, prof. dr hab. Andrzej Rottermund, prof. dr hab. Romuald Schild – Zastępca Przewodniczącego Rady, mgr Paweł Skrzywanek, dr Marian Sołtysiak, prof. dr hab. Andrzej Tomaszewski, mgr Zbigniew Maj – (wz.) Sekretarz Rady oraz wymienieni wyżej Dyrektorzy Instytucji wchodzący w skład Komisji ds. Krajowego Programu.

ZAŁĄCZNIKI

Załącznik 1.

Dokument ECCO (Europejskiego Zrzeszenia Krajowych Związków Konserwatorów-restauratorów) przyjęty przez Komisję Europejską w Brukseli

[...]

§ 20

Dziedzictwo kulturowe jest częścią definicji europejskiej tożsamości. Stanowi fundamentalny wyraz bogactwa i różnorodności europejskiej kultury. Ochrona dziedzictwa kulturowego, niezastąpionego świadectwa przeszłości, leży we wspólnym interesie Państw Członkowskich, które muszą zapewnić przekazanie tego dziedzictwa przyszłym pokoleniom. Dlatego opieka i konserwacja oraz wymogi użytkowania i umożliwienia dostępu do dziedzictwa kulturowego zarówno w sektorze publicznym jak prywatnym leży w publicznym interesie. Konserwacja-restauracja respektuje estetyczne, historyczne i duchowe znaczenie dziedzictwa kulturowego, jak też jego fizyczną integralność i kontekst.

[...]

Załącznik 2.

Dokument zatwierdzony przez IV Generalne Zgromadzenie ENCoRE (Europejskiej Sieci Wyższego Szkolnictwa Konserwatorskiego) w Toruniu, 8-9 maja 2003 dostępny na stronie internetowej: <http://www.encore-edu.org>. Opracowany jako dokument wspólny ECCO i ENCoRE

Edukacja konserwatorów-restauratorów dzieł sztuki i warunki uprawniające do wykonywania zawodu

1. Dostęp do edukacji w zakresie konserwacji-restauracji uzależniony jest od posiadania dyplomu/świadectwa uprawniającego do podjęcia studiów uniwersyteckich (bądź ekwiwalentnych). Interdyscyplinarny charakter zawodu konser-

watora-restauratora wymaga, aby kandydaci poddani byli specyficznej, dodatkowej procedurze kwalifikacyjnej.

2. Edukacja konserwatorów-restauratorów powinna obejmować minimum 5 lat studiów dziennych lub 5500 godzin kontaktowych (*tn. z możliwością bezpośredniego kontaktu z nauczycielem*) nauczania teoretycznego i praktycznego oraz szkolenia prowadzonego przez, bądź pod nadzorem, uniwersytetu lub uznanej instytucji ekwiwalentnej i powinna kończyć się uzyskaniem stopnia magistra. Absolwenci w stopniu magistra powinni być wyspecjalizowani w jednej, określonej dziedzinie konserwacji-restauracji dóbr kultury.

3. Absolwenci konserwacji-restauracji na poziomie licencjatu (poziom 4) mogą podjąć studia magisterskie, ale mogą pracować w konserwacji-restauracji dóbr kultury zarówno w sektorze publicznym jak prywatnym jedynie pod kierunkiem i nadzorem profesjonalnych konserwatorów-restauratorów, wg definicji zaw. w pkt. 4.

4. Absolwenci konserwacji-restauracji z tytułem magistra (poziom 5) mogą podjąć studia doktoranckie. Dla podjęcia samodzielnej pracy w zawodzie konserwatora-restauratora może być wymagany okres zdobywania doświadczeń, zależny od krajowych ustaleń podjętych w tym zakresie przez odpowiednie organizacje konserwatorów-restauratorów, dla potwierdzenia praktycznych i etycznych kwalifikacji uprawniających do podjęcia pełnej odpowiedzialności zawodowej w zakresie danej specjalizacji.

5. Zgodnie z procedurami przyjętymi w każdym kraju członkowskim, należy zapewniać osobom, które ukończyły studia możliwość stałego rozwoju zawodowego, aby mogły nadążyć za postępem w dziedzinie konserwacji-restauracji dóbr kultury.

6. Poziom doktoratu w dziedzinie konserwacji-restauracji dóbr kultury jest podstawą do rekrutacji badaczy i nauczycieli dla dalszego rozwoju praktyki i badań w tej dziedzinie.

Załącznik 3.

Dz.U.96.120.564

Europejska Konwencja o ochronie dziedzictwa archeologicznego (poprawiona),

sporządzona w La Valetta dnia 16 stycznia 1992 r. (Dz. U. z dnia 9 października 1996 r.)

W imieniu Rzeczypospolitej Polskiej PREZYDENT RZECZYPOSPOLITEJ POLSKIEJ podaje do publicznej wiadomości:

W dniu 16 stycznia 1992 r. została sporządzona w La Valetta Europejska Konwencja o ochronie dziedzictwa archeologicznego (poprawiona) w następującym brzmieniu:

Europejska Konwencja o ochronie dziedzictwa archeologicznego (poprawiona)

[...]

Definicja dziedzictwa archeologicznego

Artykuł 1

1. Celem niniejszej (poprawionej) konwencji jest ochrona dziedzictwa archeologicznego jako źródła zbiorowej pamięci europejskiej i jako instrumentu dla badań historycznych i naukowych.

2. W tym celu należy uznać za przedmiot dziedzictwa archeologicznego wszelkie pozostałości, obiekty i jakiegokolwiek inne ślady ludzkości z minionych epok [...]

3. Dziedzictwo archeologiczne obejmuje struktury, konstrukcje, zespoły budowlane, eksploatawalne tereny, przedmioty, zabytki innego rodzaju, jak też ich otoczenie znajdujące się na ziemi lub pod wodą.

[...]

Identyfikacja dziedzictwa oraz środków ochrony

Artykuł 3

W celu zachowania dziedzictwa archeologicznego oraz zagwarantowania naukowej rzetelności archeologicznych prac badawczych każda Strona zobowiązuje się:

1. Stosować procedury upoważniające do przeprowadzenia oraz nadzoru wykopalisk i innych prac archeologicznych w taki sposób, aby:

a) zapobiec wszelkim nielegalnym wykopaliskom oraz przemieszczeniu przedmiotów dziedzictwa archeologicznego,

b) zapewnić, aby archeologiczne wykopaliska i poszukiwania były przeprowadzane w sposób naukowy i pod warunkiem, że:

– w miarę możliwości będą stosowane nieszkodliwe metody badania,

– przedmioty dziedzictwa archeologicznego nie pozostaną odkryte lub pozostawione podczas wy-

kopalisk lub po ich zakończeniu bez zapewnienia odpowiedniego ich zabezpieczenia, konserwacji i ich zagospodarowania,

2. Zapewnić, aby wykopaliska i inne potencjalnie szkodliwe techniki były wykonywane jedynie przez wykwalifikowane, specjalnie upoważnione osoby, [...]

Zintegrowana konserwacja dziedzictwa archeologicznego

Artykuł 5

Każda Strona zobowiązuje się:

1. Do podejmowania próby pogodzenia i połączenia odpowiednich potrzeb archeologicznych oraz planów zagospodarowania przestrzennego poprzez zapewnienie archeologom uczestnictwa:

a) w tworzeniu założeń planowania, ukierunkowanych na zapewnienie wyważonej strategii mającej na celu ochronę, konserwację i podniesienie wartości terenów o wartości archeologicznej,

b) na różnych etapach planów zagospodarowania przestrzennego,

2. Do zapewnienia, by archeolodzy, twórcy planów miejskich oraz regionalnych systematycznie konsultowali się w celu umożliwienia:

a) zmiany planów zagospodarowania, które mogą mieć niekorzystny wpływ na dziedzictwo archeologiczne,

b) zapewnienia właściwego czasu i środków na odpowiednie naukowe badania stanowisk w terenie i do publikacji wyników badań,

3. Do zapewnienia, by ocena wpływu na środowisko i wynikające z tego decyzje w pełni uwzględniały stanowiska archeologiczne oraz ich otoczenie,

[...]

Finansowanie badań archeologicznych i konserwacji

Artykuł 6

Każda Strona zobowiązuje się:

1. Do zapewnienia publicznego finansowego wsparcia dla badań archeologicznych ze strony państwowych, regionalnych i lokalnych władz, stosownie do ich uprawnień,

2. Do zwiększania materialnych środków dla ratownictwa archeologicznego

a) przez przedsięwzięcie odpowiednich środków zapewniających, by w większych publicznych i prywatnych pracach zagospodarowania zostało zapewnione pokrycie – odpowiednio ze środków sektora publicznego lub prywatnego – całkowitego kosztu każdej niezbędnej związanej z nimi pracy archeologicznej,

b) przez uwzględnienie w budżecie tych prac – podobnie jak w przypadku analizy zagrożeń dotyczących ochrony środowiska i zagospodarowania terenu – wstępnych badań i poszukiwań archeologicz-

nych, końcowych dokumentów naukowych, jak też pełnej publikacji i udokumentowania znalezisk. [...]

Załącznik 4

Informacje dodatkowe do tezy do krajowego programu ochrony i opieki nad zabytkami

Polska jest krajem o długiej tradycji ochrony „pamiątek przeszłości”. Początkowe kolekcjonerstwo o podłożu patriotycznym i sentymentalnym bardzo szybko stworzyło glebę, na której wyrosła świadoma myśl konserwatorska, a za nią ochrona instytucjonalna. Już w 1915 roku na Politechnice Warszawskiej zaczęły się pierwsze próby zorganizowania kształcenia architektów-konserwatorów. W 1919 roku powstała struktura urzędów konserwatorskich. W 1934 Akademia Krakowska po trwających od 1909 roku próbach i przygotowaniach rozpoczęła (początkowo niepełne) kształcenie konserwatorów-restauratorów dzieł sztuki.

Natychmiast po wojnie w 1945 roku udało się stworzyć fenomen na skalę europejską i światową – zorganizować niemal równocześnie w trzech polskich wyższych uczelniach pełnowymiarowe akademickie kształcenie specjalistów.

Polska szkoła konserwacji stanowi od dziesiątków lat naszą narodową specjalność i dumę. Wykształceni w Polsce konserwatorzy-restauratorzy dzieł sztuki pracują na wszystkich kontynentach i wszędzie są cenieni. O sile polskiej konserwacji decyduje nasz system kształcenia. Ciągłe wzorcowy dla wielu krajów, stał się podstawą budowy programów nowych szkół lub modernizacji i doskonalenia programów w wielu z nich na całym świecie. Pośród państw europejskich jesteśmy ciągle jeszcze w dużo lepszej sytuacji od krajów, które znacznie później lub w ogóle nie uruchomiły wyższego szkolnictwa konserwatorskiego. Polscy specjaliści między innymi współuczestniczyli w tworzeniu europejskich unormowań dotyczących konserwacji.

W Polsce kształcenie w ramach pełnowymiarowych akademickich studiów (zgodnych z wymogami europejskimi w tej dziedzinie) realizowane jest obecnie tylko na Wydziałach Konserwacji i Restauracji Dzieł Sztuki ASP w Krakowie i Warszawie oraz na Wydziale Sztuk Pięknych UMK w Toruniu – dla praktyków konserwatorów-restauratorów dzieł sztuki w specjalnościach: konserwacja malarstwa, rzeźby polichromowanej, kamienia i detalu architektonicznego, papieru i skóry, tkanin zabytkowych. Ponadto w Toruniu kształceni są także w pełnym wymiarze akademickim specjaliści zabytkoznawstwa

i konserwatorstwa przygotowujący do pracy w urzędach konserwatorskich.

Na politechnikach w Warszawie, Krakowie, Kielcach, Lublinie i Wrocławiu kształci się drogą specjalizacji dyplomowej architektów-konserwatorów.

Istnieje pilna potrzeba powołania pełnego akademickiego kształcenia w specjalnościach związanych z konserwacją architektury, a także w specjalnościach praktycznych – konserwacja mebli zabytkowych, konserwacja szkła i witraży, konserwacja instrumentów muzycznych i zabytków metalowych. Istnieje też potrzeba (zgodnie z uregulowaniami unijnymi) przekształcenia programów średnich szkół artystycznych, zwłaszcza tzw. liceów konserwatorskich, pod kątem przygotowywania specjalistów pomocniczych w pracach konserwatorskich (sztukatorów, stolarzy artystycznych, snycerzy, lutników, ludwisarzy itp.).

Czas przemian po 1989 roku w Polsce nie sprzyja ochronie zabytków. Dramatyczny brak środków wyniszcza służby konserwatorskie, szkolnictwo konserwatorskie, wreszcie same zabytki. Złe warunki pracy sprawiają, że coraz bardziej brak ludzi skłonnych poświęcać się pracy w dziedzinie ochrony zabytków. Poważnym problemem stał się brak społecznego zrozumienia dla idei ochrony naszego dziedzictwa, jako wynik splotu rozmaitych zjawisk społecznych. Przemiany czasu transformacji sprawiły, że zabytki zostały oddane w prywatne ręce – ludzie niejednokrotnie ratujących je przed zagładą, ale także ludzi bardzo często nie doceniających ich wartości pozamaterialnych, nie potrafiących dobrze sprawować opieki gwarantującej ich przetrwanie i to zgodnie z wymogami dokumentów międzynarodowych „w stanie możliwie niezmiennym”. Fala nieprzemysłanych, złych odnowień i modernizacji degraduje ich wartości. W wielu wypadkach źle prowadzone prace są równoznaczne z marnotrawstwem pieniędzy, a równocześnie **niszczeniem** zabytków. Skutki raz źle przeprowadzonych prac są **nieodwracalne i na zawsze pozbawiają zabytek pełni jego wartości**. Służby konserwatorskie podejmujące próby obrony zabytków są powszechnie postrzegane jako przeciwnik. Stają się przez to stroną w wyniszczających konfliktach, które wybuchają nieustannie, pogłębiając niekorzystne zjawiska społeczne – niechęć, niekiedy wrogość.

Ten stan uzasadnia potrzebę pilnych i głębokich zmian.

Tezy zostały opracowane przez zespół wyłoniony spośród członków Rady Ochrony Zabytków przy Ministerstwie Kultury, kierowany przez prof. B. Roubę, przy udziale Krajowego Ośrodka Badań i Dokumentacji Zabytków kierowanego przez J. Rulewicza.

Konserwacja Roku

Biuro organizacyjne konkursu

Stowarzyszenie Konserwatorów Zabytków
00-464 Warszawa, ul. Szwoleżerów 9
tel. (0-22) 628-48-41
(0-22) 621-62-41 do 5 wew. 248.

Regulamin

Ogólnopolskiego Konkursu Otwartego
„Konserwacja Roku 1999-2003”

1. Organizatorem konkursu jest:

Stowarzyszenie Konserwatorów Zabytków.

2. Patronat nad konkursem sprawują:

Minister Kultury
Generalny Konserwator Zabytków
Patronat medialny sprawują pisma:
„Renowacje i Zabytki”
„Wiadomości Konserwatorskie”
„Architektura i Biznes”

3. Celem konkursu jest:

- wyłonienie wyróżniających się prac konserwatorskich, renowacji i rewaloryzacji obiektów zabytkowych, których realizacja została ukończona w latach 1999-2003. W następnych edycjach konkursu będzie to tylko rok poprzedzający konkurs,
- promowanie:
 - przestrzegania zasad sztuki konserwatorskiej,
 - dbałości o maksymalne zachowanie oryginalnej substancji zabytkowej,
 - wierności w odtwarzaniu elementów zabytkowych,
 - dostosowania obiektu zabytkowego do funkcji jaką ma pełnić,
 - jakości wykonanych prac.

4. Przedmiot i zakres konkursu

4.1. Przez „Konserwację Roku” rozumie się realizację prac: konserwatorskich, renowacyjnych, rewaloryzacyjnych oraz modernizacyjnych zakończonych efektem użytkowym i konserwatorskim w latach 1999-2003.

4.2. Przedmiotem konkursu może być każdy obiekt zabytkowy.

4.3. W konkursie przewidziano między innymi następujące kategorie obiektów:

- Obiekty architektury i budownictwa.
- Infrastruktura techniki.
- Obiekty obronne.
- Detal architektoniczny.
- Założenia parkowe i ogrodowe.
- Elementy stałego i ruchomego wystroju obiektów zabytkowych.

4.4. Komitet Organizacyjny może, w razie potrzeby, tworzyć nowe kategorie konkursowe, bądź dzielić istniejące.

5. Zasady uczestnictwa

5.1. Do udziału w konkursie ma prawo każdy z uczestników procesu konserwatorskiego – właściciel, inwestor, projektant i wykonawca.

5.2. Każdy z uczestników procesu może obiekt zgłosić samodzielnie, lub zgłoszenie może być dokonane wspólnie przez wszystkich uczestników procesu.

5.3. Zgłoszenie obiektu do konkursu dokonuje się na drukach załączonych do niniejszego regulaminu.

5.4. Zgłoszenie do konkursu zobowiązuje do udostępnienia obiektu zgłoszonego i dokumentacji oceniającemu jury.

5.5. Na koszty organizacyjne konkursu zgłaszający obiekt znajdujący się na terenie Polski wpłaca **3 000 zł**. W przypadku zgłoszenia obiektu poza granicami Polski, wysokość wpłaty zostanie ustalona przez Komitet Organizacyjny, w zależności od przewidywanych kosztów.

6. Organizacja konkursu

6.1. Konkursem kieruje Komitet Organizacyjny powołany przez Stowarzyszenie Konserwatorów Zabytków. Siedzibą Komitetu Organizacyjnego jest: Sekretariat S K Z, 00-464 Warszawa, ul. Szwoleżerów 9, tel. (0-22) 628-48-41, (0-22) 621-62-41 do 5, wew. 248.

6.2. Komitet Organizacyjny powołuje Jury Konkursowe i zatwierdza regulamin jego pracy. W skład Jury wchodzi przedstawiciele Organiza-

tora oraz inne osoby powołane przez Komitet Organizacyjny.

6.3. Komitet Organizacyjny dysponuje środkami finansowymi na organizację konkursu, prace jury oraz na działania popularyzujące konkurs i jego laureatów.

6.4. Do obowiązków Jury należy:

- przeprowadzenie wizji i oceny wszystkich zgłoszonych do konkursu obiektów,
- podjęcie decyzji odnośnie nagród i wyróżnień,
- uzasadnienie na piśmie decyzji odnośnie nagród i wyróżnień.

7. Kryteria oceny

7.1. Przestrzeganie zasad sztuki konserwatorskiej.

7.2. Dbłość o maksymalne zachowanie oryginalnej substancji zabytkowej.

7.3. Wierność w odtwarzaniu elementów zabytkowych.

7.4. Dostosowanie obiektu zabytkowego do funkcji współczesnych.

7.5. Jakość wykonanych prac.

7.6. Oryginalność zastosowanych rozwiązań i technologii.

8. Etapy dokonywania oceny prac konserwatorskich

8.1. Formalne rozpatrzenie przez Organizatora dokumentów przesłanych przez zgłaszającego obiekt do konkursu. O decyzji dopuszczenia obiektu do konkursu zgłaszający są powiadamiani pisemnie.

8.2. Ocena obiektu na podstawie wizji lokalnej oraz analizy posiadanych dokumentów przez Jury Konkursu. O decyzjach Jury przyznających nagrody i wyróżnienia Uczestnicy konkursu zostaną powiadomieni na uroczystym rozdaniu nagród i wyróżnień.

9. Promocja laureatów konkursu

Promocję laureatów dokonuje się przez:

- powiadomienie pismem Generalnego Konserwatora Zabytków i Wojewódzkich Konserwatorów Zabytków o wynikach i laureatach konkursu,
- rozpropagowanie wyników konkursu z opisaniem obiektów nagrodzonych i wyszczególnieniem laureatów w ogólnopolskich czasopiśmie konserwatorskich „Wiadomości Konserwatorskie” oraz „Renowacje i Zabytki”,
- informacje na konferencjach i imprezach konserwatorskich o wynikach konkursu.

10. Zgłoszenie do konkursu

10.1. Zgłoszenie do konkursu winno zawierać:

- deklarację przystąpienia do konkursu (wypełniony wzór stanowiący załącznik nr 1 do regulaminu),
- podstawowe dane charakteryzujące obiekt (wypełniony wzór stanowiący załącznik nr 2 do regulaminu),
- opis techniczny oraz zdjęcia obiektu z okresu przed i po pracach konserwatorskich.
- odpis z przelewu na konto organizatora konkursu.

10.2. Zgłoszenie należy przesłać pod adresem: Stowarzyszenie Konserwatorów Zabytków – Konkurs Konserwacja Roku.

00-464 Warszawa, ul. Szwoleżerów 9.

10.3. Wpłaty za uczestnictwo w konkursie należy dokonać na konto Zarząd Głównego Stowarzyszenia Konserwatorów Zabytków:

Bank BPH PBK o. Warszawa, ul. Jasna 1
86 1060 0076 0000 4010 2000 2168

10.4. **Termin zgłoszeń upływa dnia:
31 grudnia 2004 r.**

11. Nagrody i wyróżnienia

11.1. Jury dokonuje oceny zgłoszonych obiektów i przyznaje, odrębnie w każdej kategorii, nagrody i wyróżnienia:

- nagroda I stopnia wraz z tytułem **Konserwacja Roku 1999-2003**: zwycięzcy otrzymują dyplomy, plakietki oraz bezpłatne promocje na łamach prasy konserwatorskiej,
- wyróżnienie II stopnia: wyróżnieni otrzymują dyplomy oraz bezpłatne promocje na łamach prasy konserwatorskiej.

11.2. Jury, w uzasadnionych przypadkach, może nie przyznać tytułu „Konserwacja Roku 2003” bądź wyróżnienia w poszczególnych kategoriach.

11.3. Dopuszcza się nagrody bądź wyróżnienia ustanowione przez sponsorów i patronów, przyznawane przez Jury w porozumieniu z sponsorem i patronem oraz Komitetem Organizacyjnym.

11.4. Orzeczenia Jury Konkursowego są ostateczne i nie przysługują od nich odwołania.

Załączniki:

1. Deklaracja przystąpienia do konkursu „Konserwacja Roku 1999-2003”
2. Podstawowe dane charakteryzujące obiekt

Deklaracja przystąpienia do konkursu „Konserwacja Roku 2003”

Niniejszym deklaruje (deklarujemy) przystąpienie do konkursu „Konserwacja Roku 2003”.

Nazwa i adres obiektu:

.....
.....

Zgłaszającym jest:

Właściciel:

(nazwa i adres)

.....
.....
.....

Inwestor:

(nazwa i adres)

.....
.....
.....

Projektant:

(nazwa i adres)

.....
.....
.....

Generalny wykonawca:

(nazwa i adres)

.....
.....
.....

Upoważniamy do wystawienia faktury VAT bez naszego podpisu:

(pełna nazwa):

(adres):

(NIP):

.....
.....
.....

Jednocześnie oświadczamy, że jest znany nam regulamin i warunki Konkursu i zobowiązujemy się do ich przestrzegania.

**Właściciel lub dyrektor
zgłaszający obiekt do Konkursu**

(pieczęć firmy)

imię i nazwisko (podpis)

..... 2004 r.

Podstawowe dane charakteryzujące obiekt

1. Nazwa obiektu:

.....
.....

2. Adres i telefon obiektu:

.....
.....

3. Nazwa jednostek finansujących:

.....
.....

4. Nazwa i adres jednostki dysponującej środkami na konserwację:

.....
.....

5. Nazwa i adres jednostki projektującej:

.....
.....

6. Imię i nazwisko generalnego projektanta:

.....
.....

7. Imię i nazwisko kierownika budowy oraz nazwa jednostki wykonawczej:

.....
.....

8. Imię i nazwisko inspektora nadzoru inwestorskiego:

.....
.....

9. Inne osoby fizyczne i prawne uczestniczące w procesie konserwacji i ich funkcje:

.....
.....

10. Nakłady – koszt prac w PLN:

.....
.....

11. Termin rozpoczęcia prac (miesiąc, rok):

Termin zakończenia prac (miesiąc, rok):

12. Charakterystyka techniczna obiektu: powierzchnia terenu, powierzchnia zabudowy, powierzchnia użytkowa, kubatura budowli.

13. Podstawowe elementy które uzasadniają zgłoszenie obiektu do konkursu.

14. Imię i nazwisko oraz telefon pracownika, z którym należy się kontaktować w sprawach związanych z konkursem.

Dyrektor
zgłaszający obiekt do konkursu

..... 2004 r.

(pieczętka)

imię i nazwisko (podpis)

REMO 2004

Konferencja naukowa pt.

„Problemy remontowe w budownictwie ogólnym i obiektach zabytkowych”

Konferencja odbędzie się w dniach 9-11 grudnia 2004 roku
w Zamku Kliczków w Kliczkowie koło Bolesławca na Dolnym Śląsku

Kwalifikacja (recenzje) prac – do 31 października 2004 r.

Druk materiałów konferencyjnych – listopad 2004 r.

Konferencja obejmuje prace naukowo-badawcze, studia teoretyczne, prace techniczne, wdrożeniowe, projektowe (technologie) prowadzone w obszarze budownictwa remontowego i konserwacji zabytków.

Tematyka konferencji:

- zagadnienia remontów i konserwacji obiektów architektury i budownictwa,
- zagadnienia ochrony dziedzictwa,
- nowoczesne metody badań obiektów historycznych i ich dokumentacji,
- diagnostyka przyczyn destrukcji obiektów wzniesionych metodami tradycyjnymi (w tym obiektów zabytkowych) – badania, naprawa i wzmacnianie,
- nowe materiały i technologie w budownictwie remontowym i konserwacji zabytków,
- problemy rewaloryzacji i modernizacji budynków, w tym budynków wzniesionych metodami uprzemysłowionymi,
- problemy związane z posadowieniem,
- problemy badawcze i technologiczne związane z ochroną przeciwwilgociową istniejących budynków,
- problemy termomodernizacji budynków, zwłaszcza obiektów zabytkowych,
- zagadnienia ochrony przeciwpożarowej w obiektach zabytkowych.

Wszystkich zainteresowanych dodatkową informacją prosimy o kontakt:

dr inż. Piotr Pietraszek

e-mail: piotr.pietraszek@pwr.wroc.pl

fax: (071) 346-78-31

Maria Brykowska

Jerzy Adam Miłobędzki (1924-2003)

Profesor zwyczajny dr architekt Jerzy Adam Miłobędzki, wybitny uczony, badacz historii architektury i kultury w Środkowo-Wschodniej Europie, niezastąpiony nauczyciel akademicki Instytutu Historii Sztuki Uniwersytetu Warszawskiego, zmarł 6 grudnia 2003 roku. Wraz z Jego odejściem nauka polska poniosła ogromną stratę.

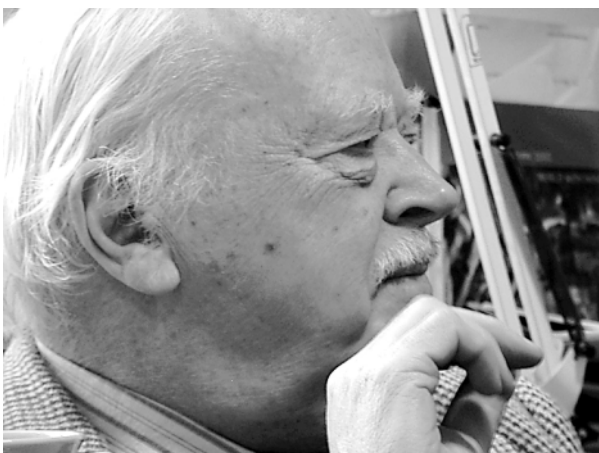

Urodzony 17 lipca 1924 r. w Warszawie, także ukończył na tajnych kompletach Gimnazjum i Liceum im. Stefana Batorego (1942), a następnie rozpoczął studia również na tajnych zajęciach na Wydziale Architektury Politechniki Warszawskiej. W okresie powojennym kontynuował studia na Wydziale Architektury Akademii Górniczo-Hutniczej w Krakowie, a od 1947 roku na Wydziale Architektury Politechniki Warszawskiej, zakończone uzyskaniem dyplomu mgra inż. architekta w 1949 roku.

Pracę dydaktyczną i naukową rozpoczął Adam Miłobędzki już podczas studiów w Krakowie jako asystent, a następnie w r. akad. 1947/48 zaczął pracować w Katedrze Architektury Polskiej Wydziału Architektury PW (od 1948 roku na stanowisku starszego asystenta), kierowanej przez profesora Jana Zachwatowicza, który był też promotorem jego rozprawy doktorskiej pt. „Dach polski łamany”

(1952). Po otrzymaniu nominacji na samodzielne stanowisko docenta w Zakładzie Architektury Polskiej w 1955 roku pełnił funkcję prodziekana Wydziału Architektury PW przez dwie kadencje; pracował na Politechnice Warszawskiej do 1971 roku, tj. do momentu politycznej zmiany struktury uczelni po wydarzeniach 1968 roku.

W 1971 roku Adam Miłobędzki rozpoczął z inicjatywy Profesora Jana Białostockiego pracę w Instytucie Historii Sztuki Uniwersytetu Warszawskiego, kierując Katedrą Historii Sztuki i Kultury (1973-1994); w 1974 roku uzyskał stopień naukowy profesora, a następnie w roku 1982 – profesora zwyczajnego. Wykładał też na uczelniach za granicą: na uniwersytecie w Sztokholmie (1969), w Seattle (University of Washington, Visiting Professor, 1980), w Londynie (Courtauld Institute, London University, 1984), w Manchester (Victoria University, 1984), w Norwich (University of East Anglia, 1985) i w Kent (Kent State University, Visiting Professor, 1985-86).

Po przejściu na emeryturę prowadził nadal seminaria dla studentów i doktorantów w Instytucie Historii Sztuki i na Wydziale Historycznym UW, a także wykłady na Międzywydziałowych Studiach Humanistycznych UW, w Wyższej Szkole Humanistycznej im. Aleksandra Gieysztora w Pułtusku oraz aktywnie uczestniczył w wykładach od pierwszego kursu letniego w 1992 roku w College for New Europe prowadzonym przez International Cultural Center Cracow.

Tematyka i zakres wykładów Profesora były oryginalne i nowatorskie; wykładał (według własnych sformułowań Profesora): „historię architektury, sztuki i techniki oraz budownictwo drewniane w Polsce i Centralnej Europie i szerzej – europejski krajobraz kulturowy”, a w wykładach na uczelniach w USA – „historię architektury amerykańskiej”. Niezwykle odkrywcze były Jego wykłady na temat „metodologii i podstaw badawczych historii sztuki i architektury”, a w szcze-

gólności o „funkcjonalnej i formalnej typologii osadnictwa i architektury” w odniesieniu do „historii kultury w ujęciu antropologicznym”. Pod Jego kierunkiem powstało ponad 50 prac magisterskich i 8 doktorskich, a recenzował około 60 rozpraw doktorskich i habilitacyjnych.

Profesor Adam Miłobędzki był członkiem honorowym wielu towarzystw naukowych w Polsce i za granicą: Stowarzyszenia Historyków Sztuki, Stowarzyszenia Architektów Polskich, Polskiego Komitetu Narodowego International Council on Monuments and Sites w Paryżu, Comite International de l'Histoire de l'Art, Society Antiquarians w Londynie oraz był członkiem Polskiej Akademii Umiejętności w Krakowie, Komitetu Nauk o Sztuce przy I Wydziale PAN, Komitetu Architektury i Urbanistyki przy IV Wydziale PAN i Towarzystwa Naukowego Warszawskiego. Brał czynny udział we wszystkich Międzynarodowych Kongresach Sztuki od 1965 roku (Budapeszt, Bolonia, Wiedeń, Grenada,



Strasbourg, Berlin) oraz licznych konferencjach i sympozjach zagranicznych (m.in.: Bloomington – 1982, Drezno – 1987, Antwerpia – 2000).

Nie sposób już dziś przedstawić dorobek naukowy Profesora (w liczbie blisko 200 publikacji), w zakresie historii architektury na ziemiach Rzeczypospolitej, jej związków ze sztuką włoską i zachodnioeuropejską i metodologię badań dziejów. Koncentrował się Profesor – (według Jego tekstu) na pięciu problemach: „późnym gotyku i renesan-

sie, środkowoeuropejskiej architekturze XVII-XVIII wieku, średniowiecznych i późnośredniowiecznych zamków i rezydencji wiejskiej w ich społeczno-kulturowym kontekście, wernakularnej architekturze z drewna i urbanistyce nowożytniej”. Do najważniejsze Jego dzieł należą: *Krótką nauka budownicza Dworów, Pałaców, Zamków podług nieba i zwyczaju polskiego*, reedycja architektonicznego traktatu z 1659 roku (1957), syntetyczne opracowanie/podręcznik *Zarys dziejów architektury w Polsce* (1963 + 6 wydań), niezwykle zestaw katalogowy starannie wybranych informacji o około 3 500 zabytkach i ich geografii w *Atlasie zabytków architektury w Polsce* (wydany w trzech językach, 1964, współautor J. Z. Łoziński), monumentalne, nowatorskie dzieło *Architektura polska XVII wieku* (1980, nagrodzone Nagrodą Państwową I stopnia) oraz określające miejsce architektury w Polsce w dorobku europejskim, książka *Architektura ziem Polski. Rozdział europejskiego dziedzictwa* (1994, wersja polsko-angielska i polsko-niemiecka). Podsumowuje bądź koryguje swoje wcześniejsze przemyślenia w syntetycznej pracy: *Central-Eastern Europe: its Cultural Landscape and Architectural Coverage* (in: *Heritage Landscape*, Kraków 1993). Najważniejsze w Jego ostatnich pracach było szerokie ujęcie problemów historii architektury w kontekście zjawisk socjologicznych i kulturowych.

Tak szerokie zainteresowania Profesora i tematyka badań zarysowały się już w okresie Jego pracy w Zakładzie Architektury Polskiej WA PW. Jak sam wspominał, kiedy jako młody asystent porządkował przezrocza i zbiory pomiarów zabytków z okresu międzywojennego w ZAP, zapoznał się wówczas z pełnym materiałem zabytkowym – architektury i budownictwa w krajobrazie ziem polskich. Dzięki niezwyklej pamięci wzrokowej i intuicji badawczej, a przede wszystkim nowej metodzie – poszerzeniu dotąd wąskiej interpretacji problemów z historii architektury, wiedzę tę w przyszłości wykorzystał i rozwinął. Jednocześnie, w różnych artykułach analizował nie tylko fenomen międzywojennego Zakładu Architektury Polskiej, jako nowoczesnej placówki naukowo-badawczej, ale i „Oskara Sosnowskiego Świat Architektury”. Za swojego „mistrza i przyjaciela” z dawnego Zakładu uważał Bohdana Guerquina, podczas gdy wśród projektantów na Wydziale najbardziej cenił profesora Romualda Gutta. Przedkładał nad inne wartości prawość, kulturę i bezkompromisowość.

Adam Miłobędzki studiując materiały Zakładowe, odczytał w pracach Jerzego Raczyńskiego metodę badań zjawisk polskich łącznie z europejskimi; stąd zapewne pierwsze swoje badania naukowe poświęcił budownictwu drewnianemu (domy w Zakliczynie – 1947, Ciężkowicach – 1957, w lubelskim



Spotkanie towarzyskie podczas Jubileuszu Profesora Adama Miłobędzkiego na dziedzińcu Domu Architekta w Kazimierzu Dolnym. Fot. M. Brykowska, lipiec 1984

– 1952, temat pracy doktorskiej). Studiował przy tym plany katastralne, ale problemy urbanistyczne łączył ze studiami nad Renesansem; opublikował jako pierwszy oryginalne wnioski na temat modularnej siatki rozmierzenia miasta Zamościa (1953). Wynikiem pogłębionych studiów na temat włoskiej teorii architektury epoki Renesansu i praktyki w XVI-XVII wieku w Polsce, było opracowanie do druku i opatrzenie komentarzem – do dziś niezwykle aktualnej, ww. *Krótkiej nauki budowniczej...*

Pierwszą krótką syntezę na temat dziejów architektury Polsce wydał Profesor (jako współautor) już w 1958 roku; w związku z tym poszerzył swoje tematy badawcze o epokę baroku i zamki Zygmunta III (1960), ale podsumował swoje badania na temat architektury Warszawy dopiero w późniejszych publikacjach, m.in. w referacie: *Warszawa na Mazowszu. Warszawa – kraina wolności. Mazowsze – tajemniczy ogród środka Europy* (Kongres Architektury Polskiej, Gdańsk 1999).

Znaczące w Jego dorobku naukowym były badania zamków w Zbarażu (1956) i w Mokrsku Górnym (1958-1959), a szczególnie eksploatacja badawcza budowli, w oparciu o metody archeologiczne jak i analizę struktury i techniki murów *in situ*; Profesor udoskonalił i rozwinął metodę badań stosowanych wcześniej w ZAP przez Bohdana Guerquina, kierując badaniami zamków w pra-

cach Zespołu Badań nad Polskim Średniowieczem UW i PW (Sandomierz –1959, Pińczów – 1960-1962, Ossolin – 1967) i poza Zespołem (Szydłów – 1980). Doświadczenia te prowadziły do sformułowania w przyszłości istotnych wniosków metodologicznych w rozdziale *Badania nad historią architektury* (1973), a w przypadku zamku w Sandomierzu nt. metody badań nad architekturą doby Romantyzmu.

Charakterystyczne dla pracy Jerzego Adama Miłobędzkiego na Wydziale Architektury było też zaangażowanie w prowadzenie zajęć dydaktycznych i stała aktualizacja tematów – ćwiczeń i wykładów z przedmiotu Architektura Polska, praktyk w terenie z inwentaryzacji zabytków oraz współpraca z ruchem naukowym studenckim (był opiekunem Koła Naukowego przy ZAP, 1951-1956). W ostatnich latach pracy na Wydziale Architektury PW koncentrował się na opracowaniu syntezy dziejów architektury oraz kształceniu młodych pracowników naukowo-dydaktycznych ZAP (był promotorem 3 prac doktorskich); angażował asystentów i studentów do pracy w badaniach *in situ*, przekazywał wiedzę na temat metody badań źródeł historycznych itp. Prowadził też w ZAP systematyzację materiałów ilustracyjnych (rysunków i fotografii) wykonanych przed wojną do książki zamierzonej przez Oskara Sosnowskiego pt. *Dzie-*

je budownictwa w Polsce; kierował przy tym wielką akcją uzupełnienia pomiarów w terenie. Z Wydziałem Architektury faktycznie nie zerwał kontaktu; wykładał na Studium Podyplomowym Badań Zabytków Architektury, recenzował prace habilitacyjne i doktorskie, promował profesorów; po reaktywowaniu Zakładu Architektury Polskiej w 1990 roku, Profesor nawiązał na Wydziale przyjacielskie relacje, uczestniczył w sesjach naukowych, dzielił się z nami swoją wiedzą m.in. na temat współczesnej architektury światowej (!), wprowadzał w swoje nowe przemyślenia i plany naukowe; był otwarty na nasze problemy, brał udział w spotkaniach w ZAP i różnych roczników swoich dawnych studentów. O tym, jak wielkim cieszył się autorytetem, świadczy uroczystość Jego Jubileuszu w Kazimierzu Dolnym (1984) i wydanie książki pt. *Podług nieba i zwyczaju polskiego. Studia z historii architektury, sztuki i kultury ofiarowane Profesorowi Adamowi Miłobędzkiemu* (1988). Wraz z odejściem Profesora uczniowie i przyjaciele z ZAP i Wydziału Architektury PW – oraz z wielu innych środowisk naukowych i akademickich – ponieśli wielką, często osobistą stratę.

Na zakończenie, w nawiązaniu do tematyki piśma, w którym ma ukazać się niniejszy tekst, wspomnieć należy o problematyce konserwatorskiej w dorobku Profesora. Nie ma wątpliwości, że wszystkie prace naukowe Profesora stanowią naukową podstawę decyzji konserwatorskich. Ponadto, od 1948 roku Profesor stale udzielał konsultacji instytucjom zajmującym się ochroną zabytków i miejsc historycznych, jako ekspert w zakresie badań architektonicznych i problemów konserwatorskich, a także sam był autorem rysunków rekonstrukcji (Pińczów, zamek), dokumentacji historycznych, ekspertyz itp.; był członkiem Rady Ochrony Zabytków przy Ministrze Kultury i Sztuki (gdzie wraz z Jerzym Z. Łozińskim opracował wykaz 100 zespołów i zabytków, najbardziej reprezentatyw-

nych dla architektury polskiej, co miało uzasadniać finansowanie prac konserwatorskich ze źródeł centralnych) i w Komisji Ochrony Zabytków przy Zarządzie Głównym SHS.

Dopiero jednak po roku 1990 mógł Adam Miłobędzki swobodnie przedstawić swoje krytyczne, głęboko przemyślane poglądy na temat konserwacji w Polsce. Profesor uważał, że najważniejszy jest w konserwacji zabytków – akt twórczy, wymagający wysokiej kultury osobistej i intuicji, a nie „polityka konserwatorska”; wysoko cenił prace konserwatora zabytków Stanisława Żaryna. W swoich poglądach i ocenach był bezkompromisowy. Mimo że niektóre szczegółowe sformułowania Profesora nie zyskały poparcia w środowisku konserwatorskim, to jednak ze względu na wagę poznawczą i metodologiczną wypowiedzi, warto przytoczyć pełny zapis bibliograficzny najważniejszych, ostatnich artykułów Adama Miłobędzkiego na temat konserwacji zabytków i „społeczno-politycznego podłoża ochrony zabytków”.

Wszak był i pozostał dla nas Profesor niekwestionowanym autorytetem naukowym i za to, że był z nami i za Jego wiedzę, którą nam przekazywał, winniśmy Mu wdzięczną pamięć.

Wybór prac Jerzego Adama Miłobędzkiego na temat konserwacji zabytków:

1. *Polska szkoła konserwatorska*, „Arka” 1994, nr 1 (49), s.131-141
2. *Ochrona zabytków w dzisiejszym świecie*. [w:] *Od świata granic do świata horyzontów*, pod red. J. Purchli, Kraków 2001, s. 323-327
3. „Polska szkoła konserwatorska” – mit i ideologia [wypowiedź na Kongresie Kultury Polskiej 2000], „Ochrona Zabytków”, 2001, nr 1, s.1-3
4. *Polska szkoła konserwacji?* [s. 19-22]; *Kazimierz Dolny – „małe polskie miasteczko”*, [s. 23-47] [w:] *Kazimierz odnowiony*, Warszawa 2003

Tomasz Węclawowicz

Lech Kalinowski (1920-2004)

Magistro et Amico – Mistrzowi i Przyjacielowi, tak zatytułowana została książka wydana przez Instytut Historii Sztuki UJ ledwie parę lat temu dla uczczenia osiemdziesięciolecia urodzin Profesora Kalinowskiego. Był bowiem zarówno autorytetem naukowym, nauczycielem cierpliwym, lecz wymagającym, jak i zarazem serdecznym i prawym człowiekiem, służącym pomocą i radą każdemu potrzebującemu.

Studia z historii sztuki rozpoczął w roku 1938 we Lwowie, w Uniwersytecie Jana Kazimierza, a ukończył po wojnie w Krakowie, w Uniwersytecie Jagiellońskim. Od ukończenia studiów związany był z Zakładem Historii Sztuki jako asystent-wolontariusz.

Wkrótce, w roku 1949 doktoryzował się z filozofii w zakresie historii sztuki. Tytuł i stanowisko docenta otrzymał w roku 1955, tytuł profesora nadzwyczajnego w roku 1962, a zwyczajnego w roku 1977. Od roku 1960 był kierownikiem początkowo Katedry Historii Sztuki Średniowiecznej, następnie Zakładu Historii Sztuki Dawnej, potem Zakładu Historii Sztuki Średniowiecznej. Równocześnie wykładał na Wydziale Konserwacji Dziej Sztuki krakowskiej Akademii Sztuk Pięknych, która nadała mu godność profesora honorowego.

Nowatorstwem Jego metody badawczej było przekonanie, że forma dzieła ma wartość symboliczną, która przybiera różną treść ideową. Starał się zawsze odczytać pierwotne znaczenia artystycznego przekazu w kontekście epoki i jej kultury. Jego uniwersyteckie wykłady, referaty

wygłaszane na konferencjach naukowych i w trakcie posiedzeń akademickich komisji zmieniały nie tylko stan naszej wiedzy o wielu dziełach sztuki, ale przede wszystkim sposób patrzenia na sztukę. Przy tym starał się być „humanistą ścisłym”, pielęgnującym dyscyplinę warsztatu, precyzję wypowiedzi, zawsze celowych, o trafnych, jednoznacznych terminach.

Był członkiem Komitetu Nauk o Sztuce Polskiej Akademii Nauk, przewodniczącym Komisji Teorii i Historii Sztuki krakowskiego oddziału PAN. Znacząco przyczynił się do reaktywacji Polskiej Akademii Umiejętności w roku 1990. Był jej członkiem czynnym,



fol. Rafał Kalinowski

przewodniczącym Komisji Historii Sztuki i dyrektorem Wydziału Filologicznego. Dowodem międzynarodowego uznania były członkostwa w wielu zagranicznych towarzystwach naukowych, m.in. The British Academy, Comité International d'Histoire de l'Art, Société Française d'Archéologie, Corpus Vitreaum Medii Aevi, Institute for Advanced Studies w Princeton. W roku 1997 otrzymał prestiżową Nagrodę Herdera. Był również członkiem honorowym Stowarzyszenia Historyków Sztuki, członkiem Towarzystwa Miłośników Historii i Zabytków Krakowa oraz Społecznego Komitetu Odnowy Zabytków Krakowa.

Miałem zaszczyt być Jego studentem, dyplomantem, a potem, przez ćwierć wieku uczyć się nadal jako Jego współpracownik w Instytucie Historii Sztuki UJ i w Komisji Historii Sztuki PAU.

Zdzisława Tołłoczko, „*Sen architekta*” czyli o historii i historyźmie XIX i XX wieku

Kraków 2002, Wydawnictwo Politechniki Krakowskiej, ss. 347, il. 493 (w tym niektóre barwne), przypis. 421, bibliogr., streszczenia w języku angielskim i rosyjskim. Pracę do druku opiniowali: Tadeusz Chrzanowski, Kazimierz Kuźnierz

Conservatio sine scientia historiae nihil est

Jak wiadomo, każde postępowanie, najogólniej rzecz ujmując, konserwatorskie, wymaga drobiazgowej inwentaryzacji, której podstawą jest opracowanie historyczne. Dzięki temu ostatniemu precyzujemy kierunki poszukiwań badawczych. Jednak tego rodzaju opracowania, nawet jeżeli powstały w oparciu o najrzetelniej przeanalizowane i wiarygodne źródła, z reguły ograniczają się do mniej lub bardziej obszernego kalendarium. Te wartościowe materiały nie dają nam całościowej jednak wiedzy o epoce i stylu zarazem, do których należy interesujący nas zabytek. Nie tylko znajomość stylu, czy stylów, jak w przypadku eklektyzmu, jest nieodzowna zarówno na wstępnym etapie procesu konserwatorskiego, ale przede wszystkim w praktycznym tego rodzaju postępowaniu. Również wiedza o kulturze interesującego nas okresu, o jego historii społecznej i politycznej, o przyczynach socjokulturowych decydujących dla czego badany styl kształtował się tak a nie inaczej, słowem, wyczucie niejako „ducha czasu” przyczyniają się, że dana konserwacja będzie doskonalsza.

Naprzeciw tych postulatów wychodzi propozycja Zdzisławy Tołłoczko, która w swej książce „*Sen architekta*” czyli o historii i historyźmie architektury XIX i XX wieku (Kraków 2002) podjęła się pionierskiego zadania wyjaśnienia genezy historyzmu i eklektyzmu. Dotąd bowiem rodowodu historyzmu i eklektyzmu poszukiwano w dziewiętnastowiecznej filozofii i estetyce niemieckiej, głównie

zaś u Georga Wilhelma Friedricha Hegła, Augusta Wilhelmma Schległa i Friedricha Schległa, a także innych najwybitniejszych animatorów ówczesnego życia umysłowego w Środkowej Europie. Nestorami badań w Polsce nad tak ujętym historyzmem, byli Zofia Ostrowska-Kęłłowska oraz Piotr Krakowski. Mimo że od ukazania się ich znakomitych i licznych prac upłynęło mniej więcej ćwierć wieku, są i będą fundamentem polskich badań na temat tej architektury i jej ideowego przesłania. Podobną drogą podążyło wielu uczonych średniego i młodszego pokolenia, walnie rozwijając dorobek polskiego piśmiennictwa w tej kwestii. Dalej jednak w krajowej literaturze przedmiotu brak było opraco-

wań, które odpowiadałyby na proste pytanie: jaka jest relacja między stylami, czy lepiej, neostylami w XIX wieku, a sednem dziejów tego stulecia, tym bardziej, że określenie „historyzm”, niezależnie od tego, że wieloznaczne, nasuwa oczywiste skojarzenie z wielowarstwową historią epoki.

Autorka czyni starania o zrewidowanie samego pojęcia historyzmu, a szczególnie pejoratywnej, jak dotąd, treści definicji historyzmu. Fenomen tego stylu autorka omawia i analizuje na przykładzie setek obiektów rozsianych od Anglii po Rosję, od Grecji po Norwegię, stale mając na uwadze doświadczenia dziejowe poszczególnych narodów, mając wpływ na rozwój architektury XIX wieku. Zainteresowania swoje skupia wszakże na takich

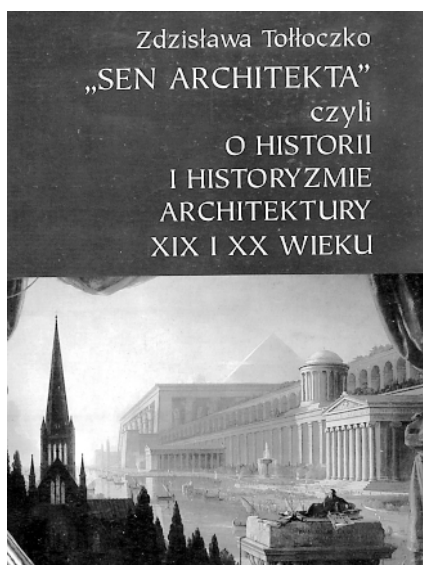

krajach jak Francja, która przez rewolucję i wojny napoleońskie, a następnie reakcję na te wydarzenia, stała się promotorem historyzmu. Pod tym względem Zdzisława Tołłoczko pierwsza podjęła, rzucone przez Zofię Ostrowską-Kłębowską, wyzwanie do gruntowniejszych badań genealogii historyzmu związanej z upadkiem absolutyzmu i rozpadem tradycji arystokratyczno-feudalnej.

Następnie soczewką badawczą kieruje autorka na Niemcy, nie tyle dlatego, iż na tym terenie, również w Austrii, powstało najwięcej wartościowej architektury utrzymanej w tym stylu. Również dlatego, że architektura ta inspirowana była reakcją na rewolucję francuską i wojny napoleońskie i towarzyszyła procesowi zjednoczenia Niemiec wraz z jego określonymi rezultatami w XIX i XX wieku. Trzecim obszernym spectrum badań Zdzisławy Tołłoczko jest recepcja historyzmu w Rosji. Jako że w rzeczywistości architektura tego kraju jest w Polsce prawie nieznaną, omawia ona syntetycznie dzieje architektury przedpiotrowej, a mającej znaczenie dla stylistyki przyjętej w XIX wieku. Kolejno przybliżyła nam zagadnienia okcydentalizacji architektury rosyjskiej od czasów Piotra I Wielkiego aż do panowania Aleksandra I. Jego następca dał sygnał do odrotu od wzorów zachodnioeuropejskich i powrotu do rodzimych inspiracji, w wyniku których powstały takie style neohistoryczne, jak bizantyńsko-ruski i neoruski oraz ich mutacje, oczywiście prezentując te mało znane przemiany na tle dziejowym i socjokulturowym.

Część trzecia i ostatnia książki poświęcona została reperkusjom rudymentów historyzmu w chaosie pierwszej połowy XX wieku oraz miejsca neostylów w praktyce postmodernizmu. Bowiem od czasów postmodernizmu rozpoczęto coraz to odważniej i energiczniej podważać modernistyczne dogmaty na temat historyzmu i eklektyzmu. Awangardowy modernizm, który na wiele dziesiątków lat zmonopolizował, negatywną rzecz jasna, interpretację wszelkiej architektury noszącej znamiona tradycji, „zapędził się sam w ślepią uliczkę”, ponieważ tworząc, od początku swego istnienia, własną a zarazem współczesną mu historiografię, oparł ją na negocjacji historii i tradycji. Otóż książka Zdzisławy Tołłoczko przekonująco dowodzi, iż nie zawsze i nie wszędzie, niezależnie od czasów, w których żyjemy, postęp technologiczny konieczny jest motorem pożądanej estetyki, że pamięć o przeszłości, szczególnie tej tak niedawno potępianej artystycznie, służyć może teraźniejszości i przyszłości.

Wraz ze zmianą granic po II wojnie światowej, na ziemiach zachodnich, odzyskanych, otrzymaliśmy, niejako tytułem reparacji wojennych, dziesiątki tysięcy wartościowych przykładów architektury

XX wieku, w tym dzieła tak wybitnych architektów jak Karl Friedrich Schinkel bądź Friedrich August Stüler. Los tych budowli, stosunkowo niedawno uznanych za zabytki, a wielu godnych miana dzieła sztuki, był bardzo różny, podobnie jak skomplikowane było czterdziestopięcioletnie PRL. Przez te lata nie było też sprzyjającej atmosfery do poszerzonych i bardziej wnikliwych badań na ten temat. Sytuacja zmieniła się znacząco w mniej więcej ostatnich dwudziestu latach (zob.: Z. Tołłoczko, *Architektura kresów zachodnich Polski wieku XIX i pierwszej połowy XX – wspólnym europejskim dziedzictwem kulturowym*, „Czasopismo Techniczne”, z. 1 – A/2001, s. 230-238; idem, *Z dziejów wrocławskiego historyzmu. Kilka uwag na marginesie działalności Richarda Plüddemanna*, „Archivolta” 2/2000, s. 32-33), kiedy to pojawiło się szereg publikacji naukowych dotyczących architektury omawianego okresu. Jednak dopiero książka Zdzisławy Tołłoczko przybliżyła i pozwala zrozumieć kulturę architektoniczną XIX wieku i jej historyczne źródła. Potrzeba takiej pracy odczuwana była już od lat, szczególnie w kontekście zacieśniania się wszelkiego rodzaju związków z Europą Zachodnią, a w momencie kiedy znajdujemy się w przededniu wejścia do Unii Europejskiej, praca ta stała się omal niezastąpiona. Jesteśmy bowiem dziedzicami i kustoszami architektury, która wprawdzie leży na ziemiach Polski, ale nie została stworzona w większości przez architektów polskich. Stanowi ona wszakże cenną część ogólnoeuropejskiego dziedzictwa kulturowego, a zarazem doniosłe ogniwo światowego procesu ewolucji architektury w cywilizacji białego człowieka.

Książka Zdzisławy Tołłoczko jest napisana niesłychanie obiektywnie, co nie było zadaniem łatwym, uwzględniając trudną przeszłość w stosunkach z naszymi sąsiadami, wiele bowiem budowli historyzmu zostało wzniesionych niewątpliwie z pobudek nacjonalistycznych. Ale właśnie obecnie potrzebne są tego rodzaju publikacje, pisane pod kątem naukowej bezstronności (zob.: Z. Tołłoczko, *Z dziejów rozbudowy i restauracji katedry w Kolonii*, „Teka Komisji Urbanistyki i Architektury Oddz. PAN w Krakowie”, t. XXXIII, 2001, s. 81-108).

Obok tych merytorycznych i poznawczych walorów, omawianą książkę wyróżnia osobliwie wartka narracja treści, którą uzupełniają doskonałe doboru ilustracji. Oparta jest ona na ogromnej wielojęzycznej literaturze przedmiotu, dającej asumpt do kontynuacji licznych wątków badawczych zawartych w pracy. Została wydana wyjątkowo starannie, zaś układ treści i szata graficzna dają dodatkowo satysfakcję przy jej, trudnej z natury, lekturze.

Andrzej Kadłuczka

Jerzy Jasieńko, *Połączenia klejowe i inżynierskie w naprawie, konserwacji i wzmacnianiu zabytkowych konstrukcji drewnianych*

Wrocław 2003, Dolnośląskie Wydawnictwo Edukacyjne, ss. 348.

Pracę opiniowali Andrzej Kadłuczka, Lech Śliwowski



Połączenia klejowe i inżynierskie w naprawie, konserwacji i wzmacnianiu zabytkowych konstrukcji drewnianych to praca badacza, projektanta i konserwatora, stąd ma charakter opracowania kompleksowego, a podjęty temat jest aktualny i ważny dla ochrony dziedzictwa architektury i budownictwa drewnianego oraz konserwacji zabytków.

Omawiane zagadnienia są trudne i ważne, a bibliografia tematu jest znacznie rozproszona i niełatwa do pozyskania. Praca zawiera, przede wszystkim, wyniki oryginalnych badań

i studiów naukowych własnych i obcych oraz omawia reprezentatywne przykłady praktyki konserwatorskiej w zakresie nowych technik i technologii przydatnych w konserwacji zabytkowych konstrukcji drewnianych. Tematem tym autor zajmuje się już ponad 25 lat, zarówno w zakresie badawczym, jak i realizacyjnym.

Książka stanowi istotny wkład w bibliografię tematu. Będzie przydatna dla projektantów, konserwatorów, a także studentów wyższych lat Wydziałów Budownictwa, Architektury, Konserwacji Zabytków oraz studentów studiów doktorskich, prowadzących prace badawcze i studialne w zakresie naprawy i wzmacniania konstrukcji drewnianych, a w ogólności konserwacji i ochrony zabytków.

Edmund Małachowicz

Pomniki historii

Praca zbiorowa, Krajowy Ośrodek Badań i Dokumentacji Zabytków, Warszawa 2004, ss. 266

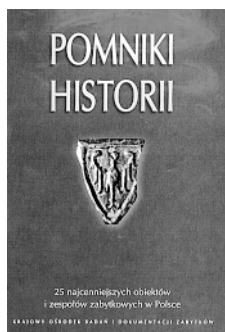

We współczesnym świecie „bez granic” ochrona zabytków i opieka nad nimi są ważnymi formami podtrzymywania szeroko rozumianej tożsamości narodowej, podkreślania ciągłości tradycji i zachowania indywidualnych cech społeczeństw. W dziejach każdego państwa miały miejsce wydarzenia, stanowiące swego rodzaju punkty przełomowe historii lub dokumentujące aktualny stan rozwoju cywilizacyjnego w

jego najróżniejszych aspektach, zarówno materialnych, jak i prezentujących osiągnięcia duchowe i artystyczne. Nie bez znaczenia pozostaje przy tym kontekst naturalnego środowiska, tworzący ramy dla tych wydarzeń.

Z tych względów polskie ustawodawstwo określiło zasady obejmowania ochroną zarówno obiektów materialnych, stanowiących wytwory działalności ludzkiej, wartości niematerialnych, upamiętniających wydarzenia historyczne, a także krajobrazu kulturowego. Podstawową formą ochrony zabytków jest wpis obiektu do rejestru zabytków, zaś zabytki nieruchome lub obszary kulturowe o szczególnej wartości mogą być na wniosek Ministra Kultury uznane za pomniki historii przez Prezydenta Rzeczypospolitej. Prezentujemy 25 obiektów, które dotychczas uzyskały ten status. Są wśród nich zarówno wybitne dzieła architektury, zespoły urbanistyczne i krajobrazowe, jak i zabytki techni-

ki, sztuki militarnej, miejsca pamięci narodowej. Ich znaczenie dla historii i kultury polskiej jest niekwestionowane. W wielu przypadkach zabytki te mają wartości uniwersalne, czego dowodem jest wpisanie ich na Listę Światowego Dziedzictwa Kulturalnego i Przyrodniczego UNESCO. Prezentowane w książce obiekty, uznane przez Prezydentów Rzeczypospolitej Polskiej – Lecha Wałęsę i Aleksandra Kwaśniewskiego – za pomniki historii, są na ogół znane, poświęcono im wiele, niekiedy obszernych, publikacji, ale – jak dotąd – nie zaprezentowano ich wspólnie. Dlatego właśnie Krajowy Ośrodek Badań i Dokumentacji Zabytków, instytucja zobligowana m.in. do upowszechniania wiedzy o zabytkach, przedstawia po raz pierwszy zebrane w jednym tomie prezentacje pomników historii w Polsce. Mamy nadzieję, że wydawnictwo przybliży szerokiemu kręgowi czytelników wiedzę o zabytkach i związanych z nimi wydarzeniach historycznych, zwróci uwagę na różnorodne aspekty ochrony obiektów zabytkowych oraz na postrzeganie ich w relacji z otaczającym je krajobrazem i turystyką. Może sprostować również do rozejrzenia się wokół i dostrzeżenia innych zabytków, bez których nasza historia i kultura byłyby znacznie uboższe. Sądzymy ponadto, że prezentacja pomników historii może przysłużyć się promocji regionów, w których się one znajdują i stanowić swego rodzaju wizytówkę Wspólnej Europy.

Jacek Rulewicz

dyrektor Krajowego Ośrodka Badań i Dokumentacji Zabytków

Okciem Puzona

Dziwna zмова milczenia...

Jak niedawno pisałem – losy naszych zabytków to temat ponury. Nie tylko dlatego, że niełaskawa Polakom Pani Historia tak losami naszymi kręciła, byśmy okrucy jeno świetlanej przeszłości oglądać mogli, ale także i dlatego, że tam nawet gdzie nas oszczędzono – sami dopełnialiśmy dzieła zniszczenia...

Kiedy warszawiacy wracali w styczniu roku pamiętnego do swego nieujarzmionego miasta, ich oczom ukazało się – zdawałoby się surrealistyczne – a prawdziwe przecie morze ruin... Przedwojenną, ósmą co do wielkości metropolię Europy, naród Bacha i Beethovena zamienił w kupę gruzu. Mimo iż chyba żadna stolica nie została zmieciona z powierzchni ziemi tak jak Warszawa, mimo przejawianego tu i ówdzie pesymizmu i niedowierzania w sens odbudowy, syreni gród zaczęto z martwych stawiać, kierując się zarówno wiedzą i wizją wspaniałych architektów i konserwatorów z prof. Janem Zachwatowiczem na czele, jak i cudem z wojennej pożogi ocalałymi wedytami Canaletta... Dziś, po sześciu dziesiątkach lat wędrujemy zaułkami Starego i Nowego Miasta, patrzymy na Barbakan i katedrę św. Jana, na sylwetkę Zamku, której swoistą osią jest nie tylko zegarowa wieża, ale i Zygmuntowa kolumna, na której – jak za czasów Słowackiego – wędrowne przysiadają żurawie... I nikt nie kwestionuje już tamtej, wspaniałej zresztą decyzji o rekonstrukcji tytułu zabytków, NASZYCH zabytków. I rzecz dziwna, bo co niektórzy w świecie krytykowali kiedyś nasze odbudowywanie, a potem uznali warszawską Starówkę, wpisując ją na ekskluzywną listę światowego dziedzictwa UNESCO!

W tej zniszczonej wojną Warszawie były też i takie obiekty, których zniszczyć rasa panów – mimo swoich najszczerszych chęci – w całkowitą przy-

nę obrócić nie zdołała. Co najwyżej w amoku niszczenia spaliła, ale mury ocalały. Tak było w przypadku kilku kościołów, tak było i w przypadku królewskiego pałacu na wodzie w Łazienkach. I choć ich odbudowa również pochłonęła wiele pieniędzy i moc pracy, przecie ostały się przynajmniej oryginalne ściany, co nie bez znaczenia dla coraz to nowocześniejszych badań. Ale wśród zabytków warszawskiego Traktu Królewskiego jest jeden, którego losy przedziwne są zgoła, aż po dni nasze! Nawet jak na Warszawę przekroczyły one wszelkie normy dziwactwa, więc zabieram się do ich opisywania, choć łatwe to nie będzie, zważywszy jak trudna to materia, choćby do zrozumienia jeno.

Kiedy nasz niedoceniony król Zygmunt III Waza, nie zwracając uwagi na zasady ppoż. ani tym bardziej na przepisy bhp, pospołu z niejakim Sędziwojem (alchemikiem) ogień na Wawelu raczył był zaproszyć, od którego całe skrzydło zamku splanęło, rezydencję Piastów i Jagiellonów raz dwa co prawda odbudował (dzięki czemu możemy dziś podziwiać choćby Salę Pod Ptakami), aliści umyślił wtedy, by pod pretekstem powolnych (jak zwykle u nas) prac budowlańców do Warszawy się przenieść, skąd bliżej ci było do brzegów Zygmuntowej ojcowizny. Gdy zaś Związek Zawodowy Mularzów Rzplitej gorąco oprotestował takie oczywiste swoich – za przeproszeniem – członków zniesławianie, medyk królewski zaświadczył, iż Król Jegomość zachorzał, przeto wiejskiego, zdrowego powietrza mu trzeba. A Warszawa – godzi się przypomnieć – naonczas była jeszcze całkiem ekologicznym miastem, nie to co stołeczny Kraków. Ale że fortel to był pośledniego kalibru, król w istocie nie chorzał, a zamek królewski szybko wznosił, więc i równie szybko rozrastało się miasto Warsa i Sawy. Zygmunt – król solidny (panował 45 lat!),

ale i milczek, miał dość wielkomiejskiego gwaru, toteż wspomniawszy fortel z medykiem postanowił w podwarszawskim Jazdowie wystawić niewielki prywatny zameczek. Była to w istocie piękna wiejska posiadłość, architektonicznym kształtem i rozmiarami nawiązująca do stanowiska Króla Jęgoomości w państwie i pozycji Rzeczypospolitej Obojga Narodów w ówczesnym świecie. Zamek Ujazdowski, cacko architektury wczesnego baroku wazowskiego, otoczyły piękne włoskie ogrody, a wnętrza wypełniły liczne i znakomite dzieła sztuki, bo król polski liczył się w tamtej Europie, a osobliwie Zygmunt III Waza to nie tylko mecenas co się zowie, ale i sam artysta! Mając to w pamięci i patrząc na bryłę zamku ujazdowskiego łącznie wyobrazić sobie można, czego to w tej rezydencji nie było.

Za Jana Kazimierza „potop” nie oszczędził całej Rzeczypospolitej i jej stolic, więc i zamek ujazdowski ucierpiał na równi z innymi. Gdy drugi syn Zygmunta III wrócił do Warszawy, wszystkie rezydencje królewskie tak były zniszczone, że nie można było w nich do snu ułożyć steranego wojną monarchy, więc w jednym z pałaców na Krakowskim Przedmieściu króla zanocowano, przez co do dziś zwie się Pałacem Kazimierzowskim (gdzie teraz Uniwersytet). Potem różne były losy Zamku Ujazdowskiego: zmieniał właścicieli, przeznaczenie, wreszcie architekturę, bo i ją do bieżących potrzeb dostosowywano, zwłaszcza gdy pojęcie zabytku nie istniało zgoła. Do II wojny światowej Zamek zachował jedynie zewnętrzne ściany, bo nawet dachy i hełmy wież z zygmuntofskich czasów dawno już zniknęły. Wojna obeszła się z Ujazdowem tak, jak z sąsiednimi Łazienkami – nie został zburzony, ale spalony. Bez trudu można było więc dawną rezydencję letnią Zygmunta III odbudować. Tyle tylko, że nadeszły teraz czasy, które nie pochwały „pańskiej” Polski, jeno ludowość wszelaką, więc i żołnierską. Nic zatem dziwnego, że ktoś wpadł na idiotyczny pomysł, by wypalony zamek rozebrać, a na jego miejscu postawić Teatr Wojska Polskiego. Jakby w zburzonej Warszawie nie było niczego innego do zrobienia, a na dodatek jakby nie było innego miejsca! O, wciórności! Jak pomyślano (!) tak zrobiono: wkrótce nie było już murów zamku króla Zygmunta! Ale – teatru też nie było, bo właśnie nastąpił nowy „trynd” i – „wicie rozumiecie” – teatru już nam się odechciało... Mijały lata, a w Ujazdowie została po zamku jedynie wstydliva pustka. Kiedy niestrudzony prof. Stanisław Lorentz „wymusił” na Gierku decyzję o odbudowie Zamku Królewskiego w Warszawie, z całej Polski i świata popłynęła rzeka pieniędzy i darów wszelakich w postaci dokumentów, pamiętek i dzieł

sztuki, zaświadczać o ciągle gorącym rytmie polskich serc, czułych na prawdziwe wartości narodowe i własną historię. A gdy okazało się, że w lustrze Wisły znów po latach załśniły zamkowe mury, nieoceniony prof. Lorentz postanowił, by pieniądze przez cały naród przekazywane na odbudowę Zamku Królewskiego – skoro wystarczyły ze sporą nawiązką – obrócić na odbudowę tak hańbiącą niegdyś rozebranej rezydencji ujazdowskiej. Szybko więc i po cichu Zamek zaprojektowano i równie szybko odbudowano, doprowadzając jego sylwetkę do kształtu z I połowy XVII wieku, gdy po raz pierwszy ucieszył Zygmuntofskie oczy... Aliści w działaniu Profesora nie szło li tylko o właściwe spożytkowanie publicznego grosza czy rekonstrukcję królewskiej willi. Kierowane przez Lorentza Muzeum Narodowe w Warszawie – mimo wojennych strat – po roku 1945 nie tylko odbudowało swoje zbiory, ale kilkakrotnie je powiększyło. Tyle tylko, że przy owym wzbogaceniu nadal pozostaje w budynkach, w jakich funkcjonowało przed wojną i w dodatku ze swoistym „sublokatorom”, jakim jest również od przedwojnia Muzeum Wojska Polskiego. Pośród cymeliów narodowej świątyni muz nie ma co prawda Warszawa Rafałom, Tycjanom, tudzież innych Rubensom, ale piękną galerię polskiego średniowiecza i równie piękną co sensacyjną galerię Faras. Pod Lorentzowym okiem stolica dorobiła się też niezwyklej w skali światowej kolekcji rzemiosła artystycznego, którą długoletni dyrektor Muzeum Narodowego nazwał jakże pięknie, trafnie i po polsku (!) galerię sztuki zdobniczej. Licząca bodaj dwa miliony obiektom (!) odwiecznie skazana jest na magazyn, bo gdzież u czarta to pokazywać? Wiecznie i aktywnie młody prof. Lorentz umyślił i słusznie! – by te bezcenne zbiory umieścić właśnie w dopiero co odbudowanym Zamku Ujazdowskim. Aliści zanim to przeszło decydom z gardzieli do miejsca trawienia, wprowadzili stan wojenny, który był w Warszawie poprzednio za cara Mikołaja, więc nie tylko o profesofskich zamysłom realizacji mowy być nie mogło, ale – by Lorentz więcej steranym rządzącym d... (przepraszam – głowy) nie zawracał, na wszelki wypadek wysłali go na emeryturę, czyniąc to zresztą w sposób tyleż chamski co i haniebny...

Rozwiązując u progu wojny polsko-polskiej (albo jak kto woli polsko-jaruzelskiej) wszystkie związki twórcze władza okrutnie naraziła się swoim własnym pupilom, tj. artystom, którzy zawsze umieli cudownie łączyć kontestowanie z wyciąganiem ręki do władzy po pieniążki. Przecie od wieków pecunia non olet!

Więc by pupilkom udobruchać, najniesławniejszej pamięci w historii Polski minister kultury ofia-

rował bohomażnikom Zamek Ujazdowski, by mogli tam, jak pisał ongi Aleksander hrabia Fredro, „najdziksz wyprawiać swawole” pod szyldem Centrum Sztuki Współczesnej. To nic, że ludzie rozsądni, życzący najlepiej kulturze ojczyźnej usiłowali odwieść co poniektórych od tego szaleństwa! To nic, że przymusowo wspomniany minister miał do owej haniebnej decyzji takie prawo, jak pan Zagłoba do Niderlandów! To nic wreszcie, że Zamek Ujazdowski zwyczajnie się na centrum nie nadaje i do sztuki (?) współczesnej pasuje dokładnie tak, jak wół do karety!

Ja wiem, że czas wojenny to stan nienormalny, bo wszystko co zazwyczaj normalnie funkcjonuje w okresie pokoju, wtedy stoi na głowie. Ale ta wojenka dawno już minęła, ba – zmienił nam się ustrój i chcieliśmy pono wracać do normalności, a ostatnio pilno nam do Europy. Niestety, całe nasze środowisko, tj. i konserwatorzy, i muzealnicy *in gremio* nad Ujazdowem rozpostarło przedziwną zmoję milczenia, co chluby nam nie przynosi!!!

Wracanie do normalności, drodzy Moiściewy, to także, a może przede wszystkim zaprowadzenie elementarnych, zgodnych z tradycją i logiką porządków. I nieważne, czy będzie to zamiana nazwy ulicy F. Dzierżyńskiego na jakąś Wałową czy Zawichojką, a 22 Lipca na E. Wedel. To także konieczność właściwego odczytania znaków i symboli, jakie pozostawili nam przodkowie, wreszcie ich dobrego zastosowania do naszej rzeczywisto-

ści. W przypadku Zamku Ujazdowskiego – powinien on stać się Muzeum Sztuki Zdobniczej, któremu pospołu patronować muszą Zygmunt III Waza i Stanisław Lorentz, obaj mający szwedzkie korzenie i obaj mający wielkie zasługi dla naszej kultury. Niechże Ujazdów świadczy sztuką zdobniczą, jakie było ongi miejsce Rzeczypospolitej i jej króla w Europie, i jakie nadal poprzez swoją kulturę dzierzymy! I niech stanie – obok Wawelu, Zamku Królewskiego, Wilanowa i Łazienek – wśród wspaniałych, choć jakże przez historię doświadczonych rezydencji monarchów naszych, bo tylko pomiędzy nimi jego miejsce.

I jeszcze jedno. Nie znam osobiście dyrektora Ferdynanda Ruszczyca, a z warszawskim Muzeum Narodowym łączą mnie jedynie miłe wspomnienia praktyk studenckich, jakie niegdyś miałem tam przyjemność odbywać (czy ktokolwiek jeszcze mnie tam pamięta?). Ale właśnie dlatego mogę z czystym sumieniem wołać o Zamek Ujazdowski do tych zwłaszcza, którzy tak niedawno w referendum unijnym powiedzieli „tak” dla Europy. Bo przywrócenie właściwej funkcji Zamkowi Ujazdowskiemu (a taką jest uczynienie zeń siedziby Muzeum Sztuki Zdobniczej) to najlepszy dowód naszej europejskości. A artyści – niech się na mnie nie obrażają, bo zamek nigdy polskim Centre Pompidou nie będzie. Tak samo, jak nie było w naszej historii prezydenta Pompidou, w przeciwieństwie do Zygmunta III Wazy...



Naród żyje tak długo, jak długo żyje jego historia...

także ta zamknięta w wiekowych murach, niemych świadkach naszych dziejów. By dawały świadectwo muszą trwać i my potrafimy w tym pomóc. Naszymi produktami odrestaurowano m.in.:

- Dwór Artusa w Gdańsku (fot. 1) – kryjące farby silikonowe
- Kaplicę Królewską w Gdańsku (fot. 2) – farby laserunkowe
- Katedrę w Gnieźnie (fot. 3) – wysokodyfuzyjne farby silikatowe, zachowujące charakter budowli
- Kościół Św. Anny w Warszawie (fot. 4) – produkty przekrywające rysy
- Kościół Św. Anny w Krakowie (fot. 5) – farba Lotusan, po której kurz i pył, już naszych czasów, spływa razem z deszczem

Sto-ispo Sp. z o.o. 03-872 Warszawa, ul. Zabraniecka 15,
tel. 022 / 511 61 00, 511 61 02; fax 022 / 511 61 01; info.pl@stoeu.com; www.sto.pl

Manager Produktu ds. Renowacji: 0 605 165 117, fax (0-52) 345 28 23.

Centra Sprzedaży Sto-ispo: • Bydgoszcz, tel. (0-52) 345 20 18/28 21 • Gdynia, tel. (0-58) 629 96 07 • Katowice, tel. (0-32) 259 04 70 • Koszalin, tel. (0-94) 346 05 93
• Kraków, tel. (0-12) 413 66 89 • Poznań, tel. (0-61) 842 59 46 • Rzeszów, tel. (0-17) 863 67 81 • Szczecin, tel. (0-91) 432 18 50 • Wrocław, tel. (0-71) 339 01 55.
• **Centrum Profili Elewacyjnych:** Radom, tel./fax (0-48) 365 53 34.



Stowarzyszenie
Konserwatorów
Zabytków

- AKTUALNOŚCI
- STATUT
- SKŁAD ZARZĄDU
- WIADOMOŚCI
- KONSERWATORSKIE
- ODDZIAŁY
- KOMISJE
- NAGRODY
- HONOROWI CZŁONKOWIE
- CEGIELKA
- USTAWA
- CIEKAWY MIJSCA W
- INTERNECIE

WITAMY NA OFICJALNEJ STRONIE INTERNETOWEJ
STOWARZYSZENIA KONSERWATORÓW ZABYTKÓW

KONTAKT: ZARZĄD GŁÓWNY: 00-464 Warszawa, ul. Szwoleżerów 9
tel. (022) 621 62 41 w. 248, fax (022) 622 65 95 e-mail info@skz.pl

MIEJSCE NA TWOJĄ REKLAMĘ

www.skz.pl